



# PostBase



## **Brugsanvisning**

De første skridt

## **Användarhandbok**

De första stegen

Dansk

Svensk

## Om denne vejledning

Læs denne vejledning, inden du opstiller og tager frankeringssystemet PostBase i brug. Brugsanvisningen skal opbevares i nærheden af PostBase, så den altid er lige ved hånden.

*Yderligere dokumenter*

I **Brugsanvisningen PostBase** (referencemanual) – fås som download hos Francotyp-Postalia – finder du en komplet beskrivelse af frankeringssystemet og alle ekstra komponenter. Referencemanualen foreligger for tiden på engelsk, tysk og fransk.

Oplysninger om produktvarianter og særlige landespecifikke forhold i forbindelse med håndteringen af frankeringssystemet PostBase findes i et **Tillæg til brugsanvisningen** (*såfremt tilgængelig i dit land*).

Denne vejledning beskriver alle konfigurationer og udstyrsvarianter for frankeringssystemet PostBase. Funktioner, som kun er tilgængelige i bestemte konfigurationer, kendes på at have en tilføjelse, f.eks. (*ekstrafunktion*).

## PostBase

Denne vejledning benytter produktnavnet i dets forenklede form, PostBase.

Følgende signalord og symboler er tilknyttet sikkerhedsanvisningerne i denne vejledning:



**Advarsel!** mod skader på personer eller omgivelser, for eksempel fare for kvæstelse.



**Vigtigt!** henviser til risikoen for skader på frankeringssystemet eller uregelmæssigheder under frankering.



**Vigtigt!** henviser til risici som følge af den forskrækkelse, der kan opstå, når frankeringsmaskinen starter af sig selv.

Der anvendes følgende symboler og ikoner i vejledningen:

- Handlingsanvisninger angives med et punkttegn.
- Oprensninger angives med en tankestreg.

Menunavne og indstillinger fra betjeningsmenuen skrives med store bogstaver, f.eks. MENU.



Et tip giver hjælp eller råd til, hvordan betjening kan foregå på optimeret vis.

<b>Om denne vejledning</b>	<b>2</b>
<b>1 Sikkerhedsanvisninger</b>	<b>4</b>
<b>2 Frankeringssystem PostBase – en kort præsentation</b>	<b>6</b>
2.1 Frankeringsmaskine PostBase – oversigt	6
2.2 Automatisk fødnings med brevlukker (Feeder) – oversigt ( <i>ekstraudstyr</i> )	8
2.3 Værd at vide om PostBase	9
<b>3 Opstilling og idriftsættelse</b>	<b>12</b>
Trin 1: Pak ud, og kontroller indholdet	12
Trin 2: Installation af PostBase	13
Trin 3: Tilslutning af PostBase	17
Trin 4: Installation af PostBase	18
Trin 5: Opsætning af PostBase	19
Trin 6: Installation af automatisk fødnings ( <i>ekstraudstyr</i> )	20
<b>4 Betjeningens ABC</b>	<b>26</b>
4.1 Tænde / slukke PostBase	26
4.2 Hviletilstand (standby)	27
4.3 Indstilling af displayets hældning	27
4.4 Etiketdispenser – klargøring ( <i>ekstraudstyr</i> )	28
4.5 Opsætning af brevopsamler	29
4.6 Skærmelementer og betjeningsmåder	30
4.6.1 Touch Screen	30
4.6.2 Frankeringsmenuen	32
4.6.3 Produktmenuen	33
4.6.4 Menuen	34
4.6.5 Rullelister	35
4.6.6 Indstillingsmenuer	35
4.6.7 Pop-up-vindue	36
4.6.8 Procedurer (Wizards)	37
4.7 Testprint	38
<b>Bilag</b>	
Tekniske data	41
Declaration of conformity (overensstemmelseserklæring)	46
Licens	47
Sikkerhedserklæring om databrug	49
Kundeservice / Garanti	51

# 1 Sikkerhedsanvisninger

PostBase er et digitalt frankeringssystem med blækstråle-printteknologi til stempeling af brevpost. PostBase imødekommer sikkerhedsbestemmelser, som gælder for informationsteknisk udstyr i kontormiljøer.

For din egen sikkerheds skyld henvises til, at nedenstående anvisninger følges:

## Imødegåelse af elektriske farer

- Drift af frankeringssystemet PostBase må udelukkende ske via jordede stikdåser. Vær sikker på, at nettilslutningen svarer til spændingsangivelsen på mærkepladerne.
- Sørg for, at stikkontakterne til tilslutning af frankeringssystemet PostBase befinder sig i nærheden og altid er let tilgængelige.
- I tilfælde af fare skal PostBase-frankeringssystemets netstik omgående trækkes ud af stikkontakten. Ring til kundeservice.
- Pas på, at der ikke kommer fremmedlegemer ind i PostBase-frankeringssystemets indvendige dele.
- Vær forsigtig med omgang med væsker.
- Pas på, når du fylder mere lukkevæske på, at dele, der står under spænding, ikke vædes til.
- PostBase-frankeringssystemets netstik skal trækkes ud inden rengøringsarbejder.

## Imødegåelse af mekaniske farer

- Hår, fingre, fuldgyldig beklædning, slips, halstørklæder, smykker og lignende skal holdes på afstand af bevægelige maskindele.
- Fjern ikke dele af huset.
- Sikkerheds- og beskyttelsesanordninger må ikke fjernes. De må heller ikke deaktiveres eller på anden måde sættes ud af kraft.



## Tilbehør og forbrugsmaterialer

- Vi anbefaler kun at bruge godkendt FP-tilbehør og originale FP-dele. For disse produkter gælder det, at producenten FP kan stå inde for pålidelighed, sikkerhed og egnethed. Produkter, som producenten FP ikke har godkendt, kan producenten FP hverken bedømme eller garantere for med hensyn til pålidelighed, sikkerhed og egnethed på trods af løbende overvågning af markedet.
- Brug de kabler, som følger med, eller evt. øvrige kabler, såfremt disse er godkendt af Francotyp-Postalia. Kontroller, at kablerne ikke er beskadigede.
- Blækken må ikke indtages – kan være sundhedsskadelig. Undgå, at blækken kommer i kontakt med øjnene. Sørg for, at blækpatronerne ikke kan komme i hænderne på børn. Yderligere anvisninger til brug er vedlagt blækpatronerne.
- Vi anbefaler udelukkende at benytte batterierne, der fås hos Francotyp-Postalia. For disse produkter gælder det, at producenten FP kan stå inde for pålidelighed, sikkerhed og egnethed. Læs anvisningerne vedrørende korrekt brug og bortskaffelse, som følger med batteriet.

## Generelle sikkerhedsanvisninger

- Opstilling og den første idriftsættelse af frankeringssystemet PostBase skal foretages i henhold til vejledningen.
- Frankeringssystemet PostBase må under ingen omstændigheder transporteres ved at tage fat i påmonterede dele, såsom vejeplade, etiketmagasin, display, skuffe, ... Transport foretages bedst ved at tage fat i huset forinden ude i siden i udsparingerne.
- Hvis frankeringssystemet forinden har været i kolde omgivelser (f.eks. under 10 °C): Pak frankeringssystemet ud, og vent mindst to timer, inden du tilslutter og tager frankeringssystemet PostBase i drift. Frankeringssystemet PostBase skal bruge denne tid til at afpasse sig de omgivende betingelser. Eventuel fugt vil fordampe.
- Den automatiske fødnings PostBase er beregnet til brug på frankeringsmaskinen PostBase. Den automatiske fødnings må ikke anvendes uden frankeringsmaskinen PostBase.
- Vedligeholdelses- og reparationsarbejde må kun udføres af faguddannet personale, der er autoriseret af Francotyp-Postalia. I modsat fald kan garantien miste sin gyldighed.
- Bemærk: Når et brev lægges på, starter brevtransporten efter en kort ventetid automatisk. Bliv ikke forskrækket.

## 2 Frankeringssystem PostBase – en kort præsentation

### 2.1 Frankeringsmaskine PostBase – oversigt

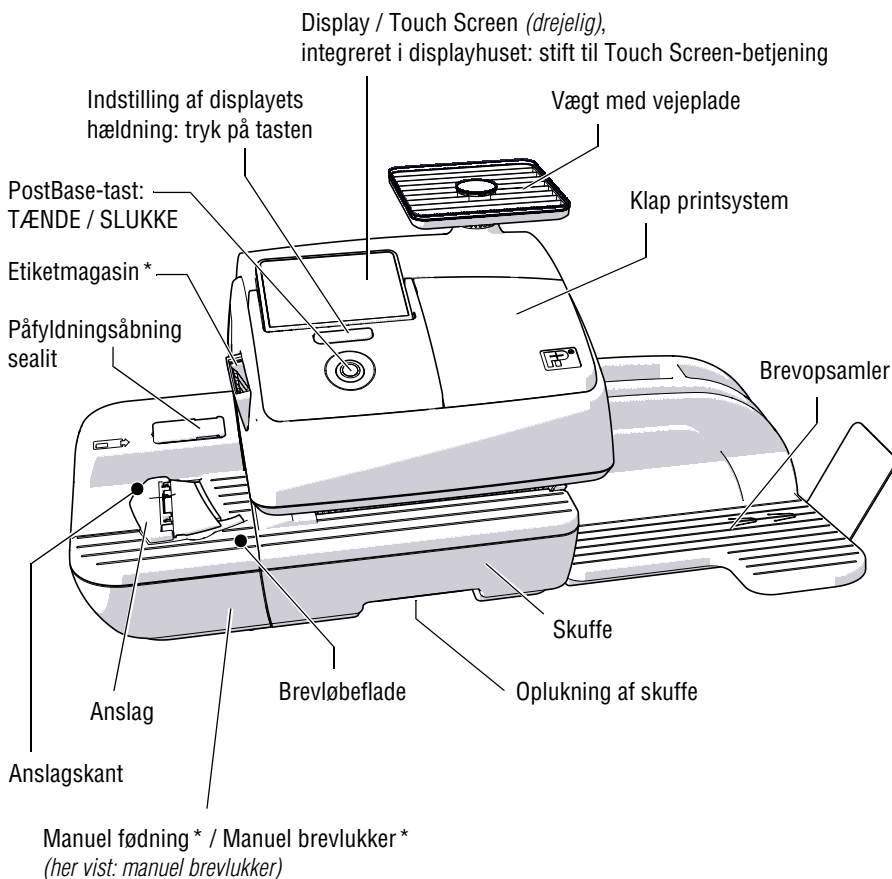

\* ekstraudstyr / ikke alle produktvarianter

## Frankeringsmaskine – set bagfra

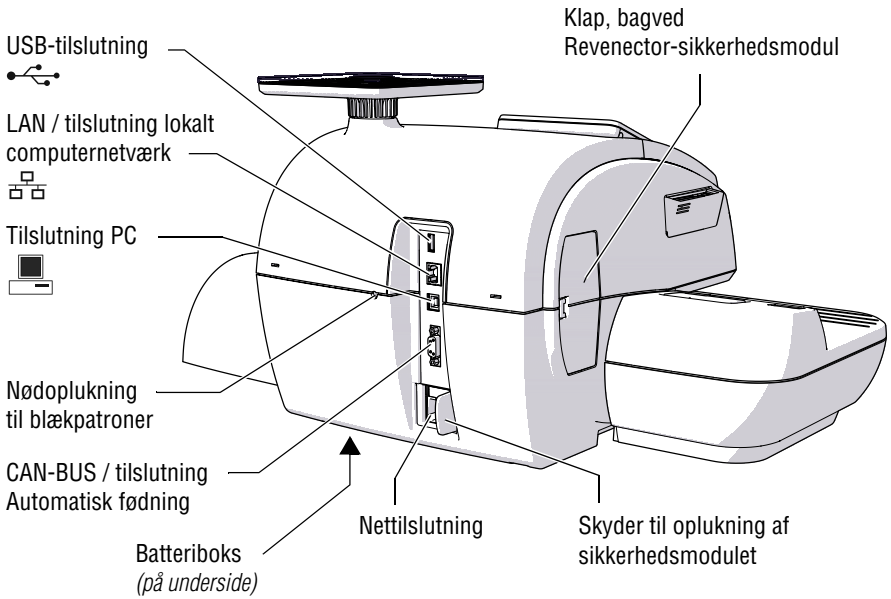

## 2.2 Automatisk fødnings med brevlukker (Feeder) – oversigt (ekstraudstyr)

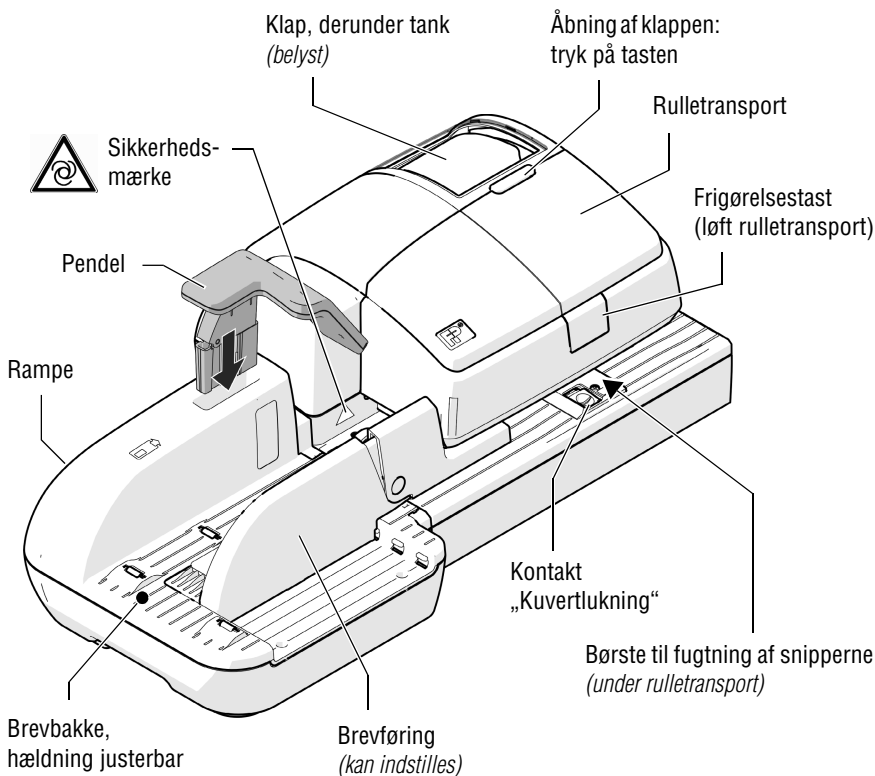

## Automatisk fødnings med brevlukker (Feeder) – set bagfra

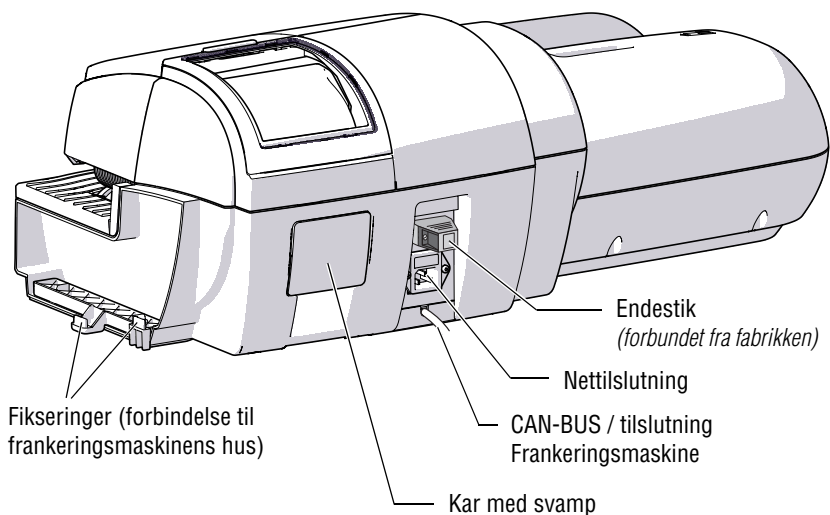

(afbildet uden pendel)

## 2.3 Værd at vide om PostBase

PostBase er et digitalt frankeringsystem med berøringfølsom skærm (Touch Screen) og inkjet-print-teknologi (blækstråleskriver).

### *Modulær opbygning*

Frankeringsystemet består i sin grundudførelse af frankeringsmaskinen PostBase med integreret vægt, manuel fødnings og brevmagasin.

Denne grundudførelse kan udvides med ekstra komponenter.

*Frankering* Når du skal frankere, lægger du bare brevet på – PostBase registrerer brevet, frankerer og skyder forsendelsen ud til højre.

Frankeres kan forsendelser af blæksugende materiale – fra postkort til breve i formatet ISO B4 og 10 mm tykke – samt specielle frankeringsetiketter til påklæbning på forsendelsen.

*Brev som reklamemedium* Ud over den rent postale frankering kan du direkte på forsendelsen printe en reklame efter eget valg samt – ligesom en SMS – aktuelle informationer som tekstmeddelelse (*såfremt tilgængelig i dit land*).

*Portoindlæsning* Porto indlæser du i frankeringsmaskinen fra datacentret – hurtigt, bekvemt og, ved behov, døgnet rundt (*såfremt tilgængelig i dit land*).

*Fleksibel og aktuel* Med frankeringssystemet PostBase kan du være sikker på altid at arbejde med de aktuelle posttariffer. Uanset om det drejer sig om nye posttariffer eller nye reklamemotiver – aktuelle data indlæses direkte i frankeringssystemet fra datacentret.

*Adgangskontrol* Frankeringssystemet PostBase kan beskyttes mod uvedkommende brug med en PIN-kode.

*Ekstrafunktioner* Frankeringssystemet PostBase har en række komfortable ekstrafunktioner. Det drejer sig bl.a. om:

- **Vægten**, der er pladsbesparende integreret i frankeringsmaskinens hus, beregner hurtigt og pålideligt breves og mindre pakkers vægt. Den beregnede vægt går direkte til produktindstillingen.
- **Kodevalgsfunktion** til hyppigt benyttede postprodukter.
- **Kontofunktion** til registrering og analyse af porto-udgifter efter konti.
- **Listeudskrivning** til registerstatus og ladningsrapport.
- Indstillelig **trykforskydning** til sideforskydning af position for frankeringsprint på kuvert. (*Fås ikke i alle lande.*)

*Ekstraudstyr*

Til udvidelse af systemets samlede funktionsevne kan følgende ekstraudstyr tilvælges:

- **Etiketdispenser** (Label dispenser) til påtrykning af selvklæbende etiketter, f.eks. til store / tykke forsendelser og til kuverter, der ikke egner sig til blækstråleskriver.
- **Automatisk fødnings med brevlukker** (Feeder). Brevene trækkes enkeltvist ned af stablen, fugtet og tillukket efter eget valg og overgives herefter til frankeringsmaskinen.
- **Brevlukker**. Det åbne brev føres gennem befugtningen med hånden. Ved den efterfølgende frankering med PostBase trykkes den fugtede snip ind. (*Fås ikke i alle lande.*)
- **Differensvejning** er en særlig vejemodus for tidsbesparende vejning og frankering af større mængder ensartede forsendelser.
- **Styring af PostBase via PC-software**. FP udbyder software til styring og administration af frankeringsmaskinen via en PC, f.eks. Navigator (*fås ikke i alle lande*).

## 3 Opstilling og idriftsættelse

### Trin 1: Pak ud, og kontroller indholdet

---



**Advarsel!** Hvis dele er beskadiget eller mangler, må PostBase under ingen omstændigheder tages i brug.

---



**Vigtigt!** Arbejdsrinnene skal udføres nøjagtigt i den angivne rækkefølge. Det anbefales at have PostBase-installationsvejledningen (folder) ved hånden.

---

- Tag delene ud af pakkerne.
- Kontroller, at der ikke mangler noget, og at alt er intakt.



Gem emballagen. Den skal benyttes igen, hvis du på et tidspunkt vil flytte PostBase eller indlevere produktet til kundeservice.

#### Leveringsomfang

- Frankeringsmaskine PostBase
- Manuel fødnings (ikke alle produktvarianter)
- Brevopsamler med anslag
- Vejleplade (udførelse som bestilt)
- Netkabel
- USB-kabel
- Ethernet-kabel
- Patronsæt
- Frankeringsetiketter
- Brugsanvisning „De første skridt“
- Installationsvejledning (folder).

#### Tilvalgsmulighed, kun hvis særskilt bestilt

- Brevlukker
- Eksternt USB-modem inkl. modemkabel (fås ikke i alle lande)
- Automatisk fødnings (Feeder) inkl. rampe, pendel, netkabel, endestik, reserve-svampeholder med svamp
- sealit (lukkevæske).



## Trin 2: Installation af PostBase



**Vigtigt!** Hvis PostBase forinden har været i kolde omgivelser (d. vs. under 10 °C): Pak frankeringssystemet ud, og vent mindst 2 timer, inden du tilslutter PostBase. PostBase skal bruge denne tid til at afpasse sig de omgivende betingelser.

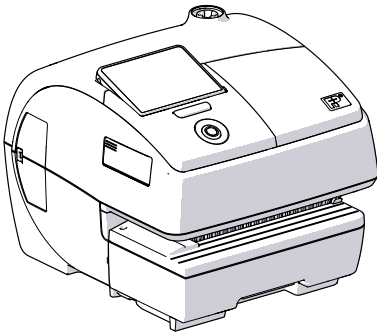

- Vælg et installeringssted med følgende omgivende betingelser:
  - Rumtemperatur: 15 °C til 35 °C
  - Ingen direkte solindfald
  - Stikkontakt i nærheden
  - Netværkstilslutning med internetadgang

*eller*

Telefontilslutningsdåse for tilslutning af modem i nærheden (*ikke alle lande*).
- Stil PostBase på et stabilt, plant, vibrationssvagt og vandret underlag.



**Vigtigt!** Den automatiske fødnings skal først installeres og tilsluttes i trin 6. PostBase skal være færdiginstalleret. Ellers genkendes den automatiske fødnings ikke af PostBase. Frankeringssystemet arbejder ikke.

### PostBase med manuel fødnings

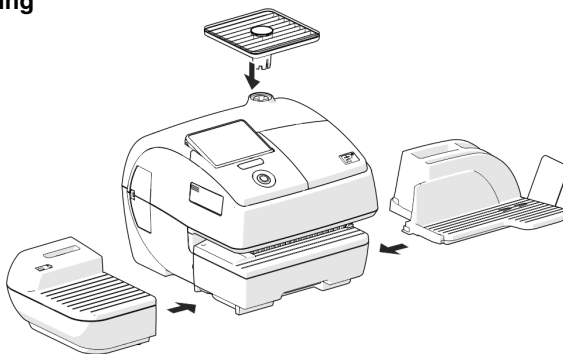

### PostBase med manuel brevlukker

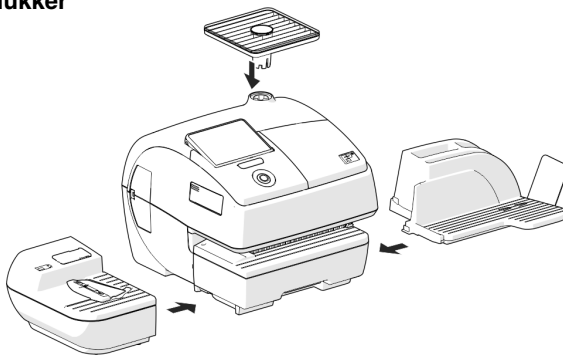

Nærmere detaljer om montering findes på den følgende side.

### Brevopsamler: Påsætning af anslag

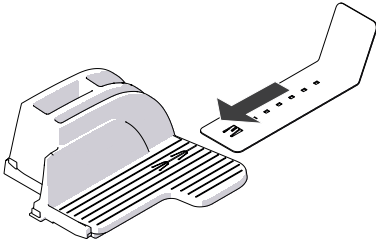

- Anbring anslagsvinklen på brevopsamleren: Skub anslagsvinklen ind i føringerne på undersiden af brevopsamleren.

### Påsætning af vejeplade

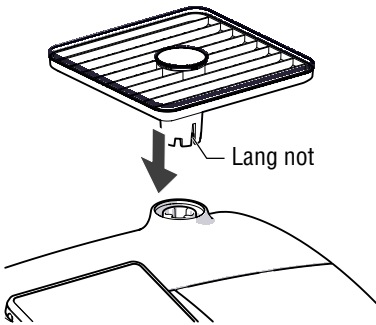

- Hold vejepladen sådan, at den lange not i vejepladens fod peger fremad.
- Sæt vejepladen på vægts studser oppefra. Den lange not i vejepladens fod skal glide ind i ringen på vægtstudsene.
- Tryk let på vejepladen med den flade hånd fra oven.

### Påsætning af brevopsamler og fødemodul

- Anbring det pågældende modul ved siden af frankeringsmaskinen (se oversigter på foregående side).
- Løft frankeringsmaskinen en anelse på den side, du anbringer modulet på. Huset er forsynet med slidser på undersiden til fiksering af monteringsdelene.
- Skub det pågældende modul ind under frankeringsmaskinen således, at knasterne går i indgreb i slidserne.
- Sæt frankeringsmaskinen forsigtigt ned.

### Påfyldning af lukkevæske i brevlukkeren

- Drej dækslet til påfyldningsåbningen til side.

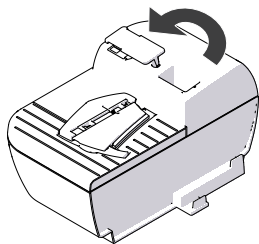

- Fyld lukkevæsken „sealit“ i brevlukkeren.
- Kontroller væskenniveauet. Brevlukkeren skal være fyldt op omtrent til „max“-mærket.

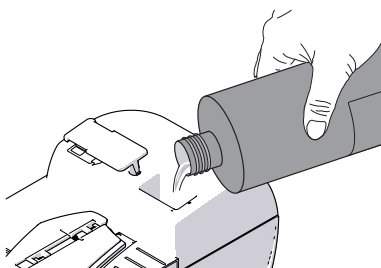

- Luk påfyldningsåbningen igen med dækslet.
- Om nødvendigt: Lad brevlukkeren tørre udenfor.

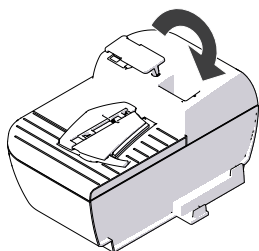

### Trin 3: Tilslutning af PostBase



**Advarsel!** Brug de kabler, som følger med, eller evt. øvrige kabler, såfremt disse er godkendt af Francotyp-Postalia. Kontroller, at kablerne ikke er beskadigede.

PostBase må kun tilsluttes en jordet stikdåse. Vær sikker på, at nettilslutningen svarer til spændingsangivelsen på mærkepladerne.

Sørg for, at stikkontakten til tilslutning af PostBase befinder sig i nærheden og altid er umiddelbar tilgængelig.

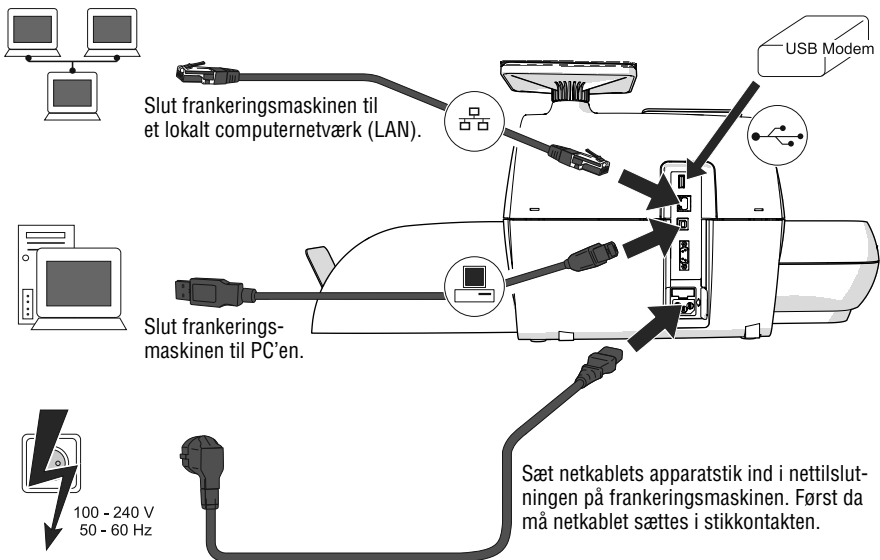

## Trin 4: Installation af PostBase

PostBase-tast

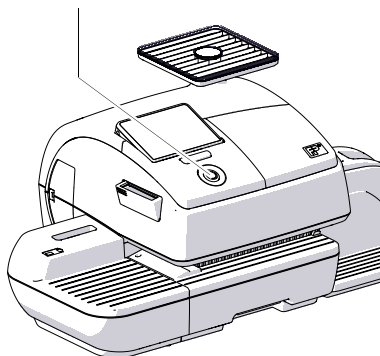

- Tænde PostBase: Tryk på PostBase-tasten.

Tast- og displaybelysning tændes. PostBase udfører en selvtest og starter installationsproceduren.

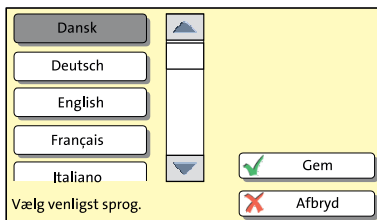

- Følg anvisningerne på displayet.

PostBase guider dig skridt for skridt gennem installationsproceduren:

- Vælg sprog
- Indstil forbindelsesdata
- Indtast Repository-PIN (R-PIN)
- Software-opdatering
- Isæt patroner
- Indlæs porto / Kontakt til server.

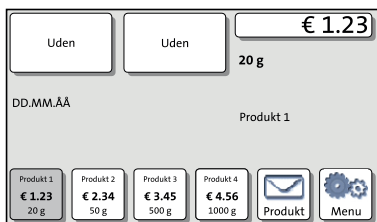

Installationen er afsluttet korrekt.



Information om håndtering af berøringsskærm (Touch Screen) og en oversigt over betjenings-elementer fremgår af kapitel 4.6.

## Trin 5: Opsætning af PostBase

Du kan nu foretage yderligere systemindstillinger. Se i den forbindelse referencemanualen „Operator Manual – Reference Guide“ kapitel „Advanced settings & system information“ (Udvidede indstillinger & systemoplysninger).



PIN-kodebeskyttelse



Kontofunktion



Automatisk indlæsning af porto *(ikke i alle lande)*



Lydsignaler



Display Lysstyrke



Sprog



Standby-tid



Automatisk frakobling

## Trin 6: Installation af automatisk fødning *(ekstraudstyr)*



**Vigtigt!** Den automatiske fødning må først installeres og tilsluttes, når PostBase er færdiginstalleret. Ellers genkendes den automatiske fødning ikke af PostBase. Frankeringssystemet arbejder ikke.

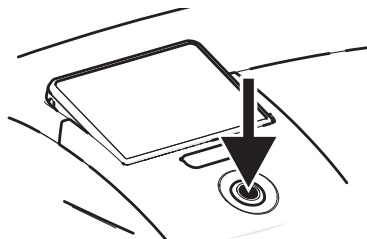

- Sluk frankeringsmaskinen. Det gøres ved at trykke på PostBase-tasten i tre sekunder.

### Montering af automatisk fødning

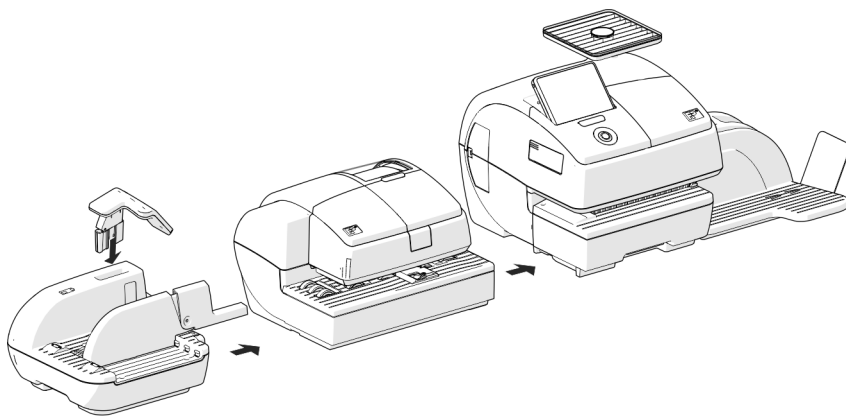



## Tilslutning af automatisk fødding

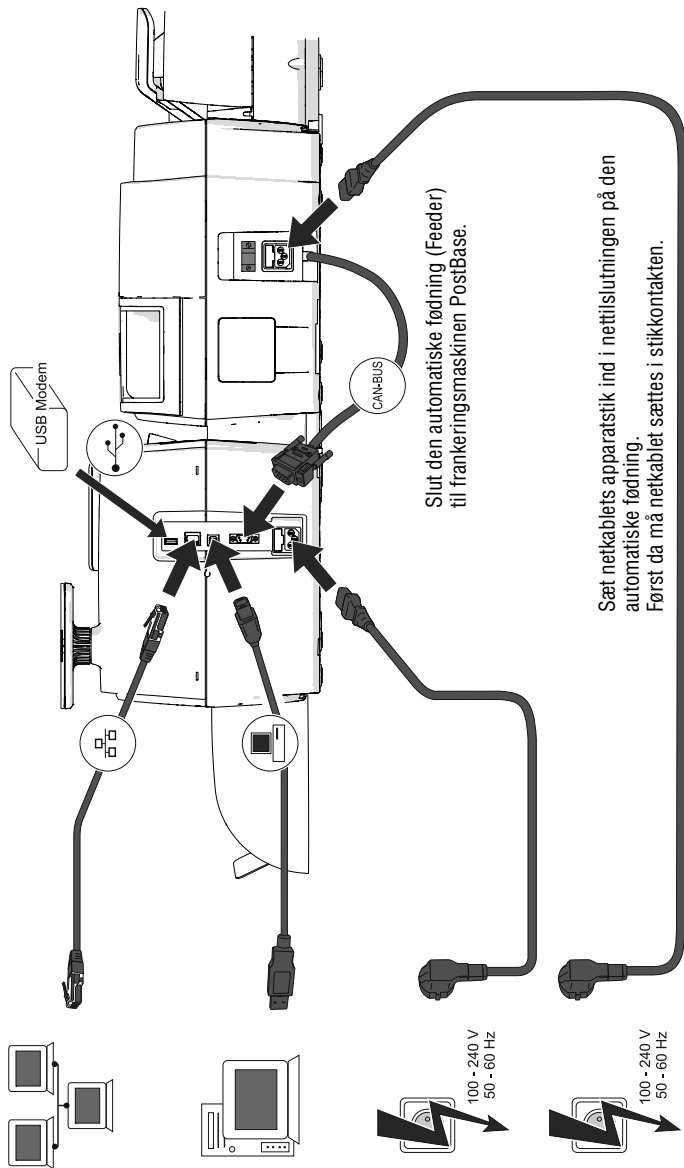

## Påfyldning af lukkevæske i tanken



**Advarsel!** Vær forsigtig med omgang med væsker. Pas på, når du fylder tanken op, at dele, der står under spænding, ikke vædes til. Hvis det skulle ske: Træk omgående netstikene ud. Få frankeringssystemet PostBase undersøgt af kundeservice, inden du tager det i brug igen.

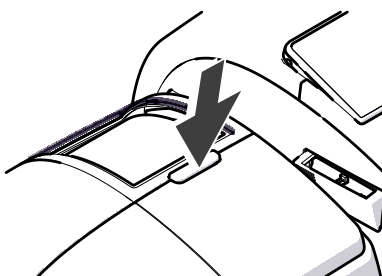

- Tryk på release-tasten for at åbne klappen.

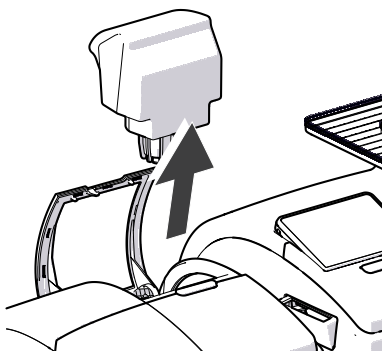

- Tag tanken ud af huset, og læg den et sikkert sted.

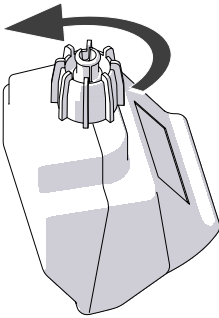

- Skru låget af tanken.

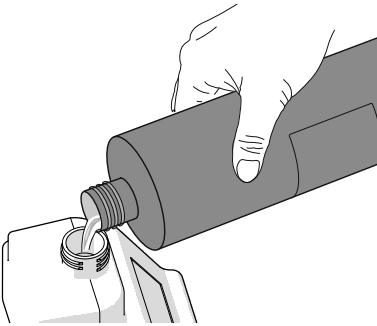

- Fyld tanken med lukkevæske „sealit“.

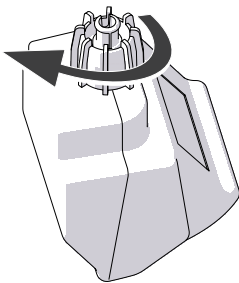

- Sæt låget på tanken, og skru det fast.
- Vend tanken om et ufarligt sted (f.eks. over en vaskekumme) for at kontrollere, om låget er tæt.

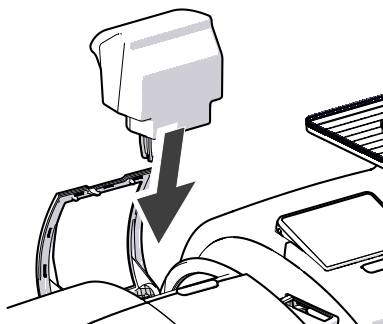

- Sæt tanken ind i huset med låget nedad.

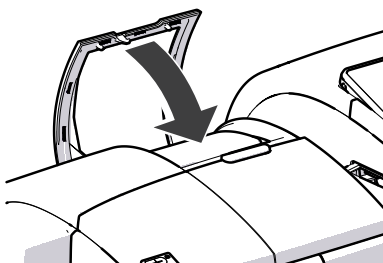

- Luk klappen.

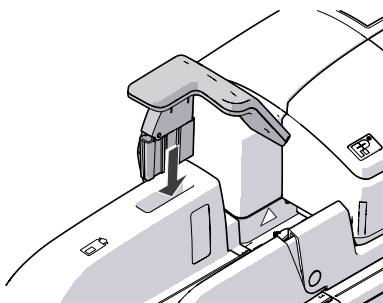

### Påsætning af pendel

- Sæt pendlens fod ind i holderen på rampen.
- Tryk pendlen ned, så den går i indgreb.

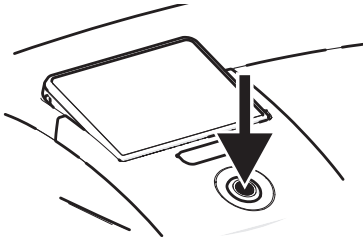

### Tænde

- Tænd for frankeringssystemet igen. Det gøres ved at trykke kortvarigt på PostBase-tasten.

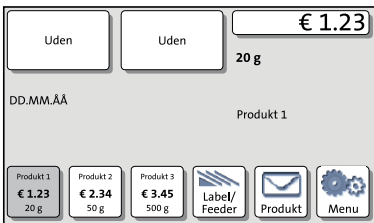

Efter genstart er frankeringssystemet Postbase med automatisk føddning klar til brug.



Med tasten LABEL / FEEDER kaldes funktionen „Brevstak Køres“ (bearbejdning af masseforsendelse) frem.

## 4 Betjeningens ABC

I dette kapitel lærer du PostBase-frankeringsystemets grundfunktioner samt Touch Screen at kende.

### 4.1 Tænde / slukke PostBase

Frankeringssystemet PostBase kan forblive tilsluttet strømforsyningsnettet og er således altid hurtigt klar til brug. Med PostBase-tasten tænder og slukker du frankeringssystemet.

PostBase-tast

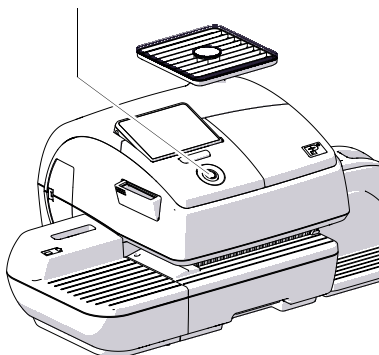

#### Tænde

- Tryk på PostBase-tasten.

Tast- og displaybelysning tændes. PostBase udfører en selvtest og viser til sidst frankeringsmenuen.

Alt efter indstilling forespørges om bruger og PIN-kode som adgangskontrol.

#### Slukke

- Du kan når som helst trykke på PostBase-tasten i **tre sekunder** for at slukke frankeringssystemet.

PostBase lader eventuelt igangværende processer køre færdig og slukker så. Tast- og displaybelysningen går ud.

## Frakobling af PostBase fra nettet



**Vigtigt!** Sluk altid først for frankeringssystemet PostBase med et langvarigt tryk på PostBase-tasten, inden du kobler PostBase fra nettet. Strømtilførslen må under ingen omstændigheder afbrydes på andre måder, f.eks. ved at trække stikket ud af stikkontakten, inden printsystemet er kørt i tætningsposition. Kun på den måde forebygges indtørring og bevares en ensartet god printkvalitet.

- Tryk på PostBase-tasten i tre sekunder for at slukke frankeringssystemet.
- Træk netstikket ud af stikkontakten.

## 4.2 Hviletilstand (standby)

Hvis du ikke benytter frankeringssystemet PostBase i nogen tid, kobler det automatisk om til hviletilstand (standby).

I hviletilstand er displayet mørkt, og PostBase-tasten lyser. Touch-funktionen er ikke aktiv.

Med et kortvarigt tryk på PostBase-tasten genaktiveres PostBase.

## 4.3 Indstilling af displayets hældning

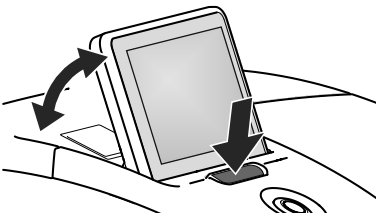

- Tryk på tasten foran displayet, og bring displayet i den ønskede position. Justeringsmekanismen har forskellige fikseringspunkter.
- Slip tasten.

## 4.4 Etiketdispenser – klargøring (ekstraudstyr)



**Vigtigt!** Vi anbefaler udelukkende at anvende FP-frankeringsetiketter. For disse produkter gælder det, at producenten FP kan stå inde for pålidelighed, sikkerhed og egnethed. Produkter, som producenten FP ikke har godkendt, kan producenten FP hverken bedømme eller garantere for med hensyn til pålidelighed, sikkerhed og egnethed på trods af løbende overvågning af markedet.

Kun herved kan en fejlfri etiketbearbejdning sikres.

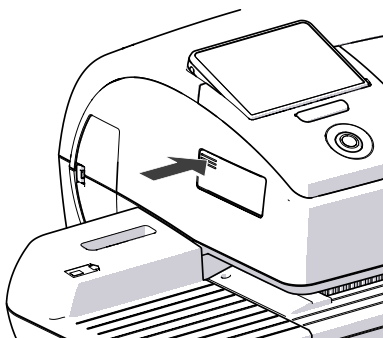

### Ind- / udklæpning af etiketmagasin

Sådan klappes etiketmagasinet ind og ud:

- Tryk på den riflede flade, indtil du hører en kliklyd, og slip så.

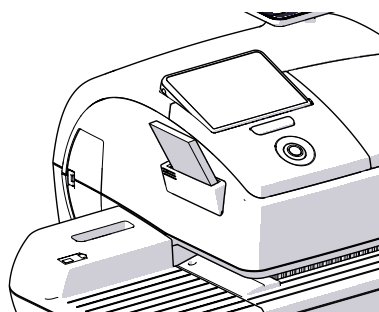

### Ilægning af etiketter

- Fjern banderolen fra etiketpakken.
- Læg hele pakken (50 etiketter) ind i etiketmagasinet:
  - Den side af papiret, der skal trykkes på, vender opad.
  - Skub etiketpakken ind i retning mod den påtrykte pil, indtil anslag nås.



## 4.5 Opsætning af brevopsamler

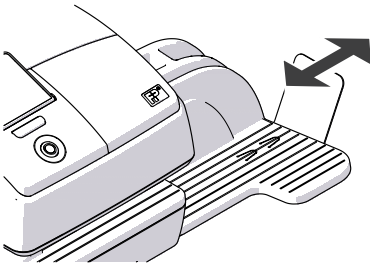

- Brevopsamleren kan tilpasses ved at flytte anslagsvinklen til de forskellige kuvertformater (op til maksimal ISO\_B4). Anslagsvinklen har flere fikseringspunkter for de mest benyttede formater.

## 4.6 Skærmelementer og betjeningsmåder

Dette kapitel beskriver PostBase-frankeringssystemets brugerflade. Du lærer Touch Screen, skærmelementerne samt de forskellige menuer, vinduestyper og symboler at kende.

### 4.6.1 Touch Screen

Når der er lys i displayet, er Touch Screen aktiv. Touch Screen betjenes helt enkelt ved at berøre skærmelementerne med fingeren.

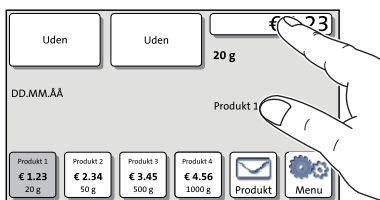

#### Generelle betjeningsmåder

Du trykker kortvarigt på det ønskede element på skærmen med fingeren. PostBase udfører den pågældende handling.

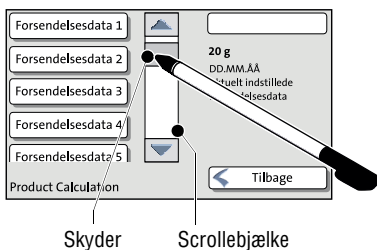

Ved scrollebøjler benyttes piletasterne til at bladre i listen med. Du kan også trykke på skyderen med fingeren og bevæge den. Når du slipper den, aktualiseres indstillingen.



I stedet for fingeren kan du også benytte den medfølgende stift. Stiftens opbevarer i en holder på bagsiden af displayet.

*Kommandoknapper*

Kommandoknapper fremhæves fra skærmens baggrund med skygge. De kan indtage forskellige tilstande alt efter funktion:

Kommandoknap kan berøres/er aktiv.



Kommandoknap er valgt / passiv (kan ikke trykkes på igen).



Bekræftelse: Tryk på kommandoknap finder netop sted.



Kommandoknap er deaktiveret / kan ikke trykkes på.

*Standard-kommandoknapper*

Begrebet „Standard-kommandoknapper“ hentyder til kommandoknapperne GEM, AFBRYD, TILBAGE og VIDERE.

Påskriften kan variere alt efter funktion. Kommandoknappen med AFBRYD / TILBAGE er (hvis tilgængelig) altid placeret nederst til højre i vinduet og går et skridt / et niveau tilbage.

## 4.6.2 Frankeringsmenuen

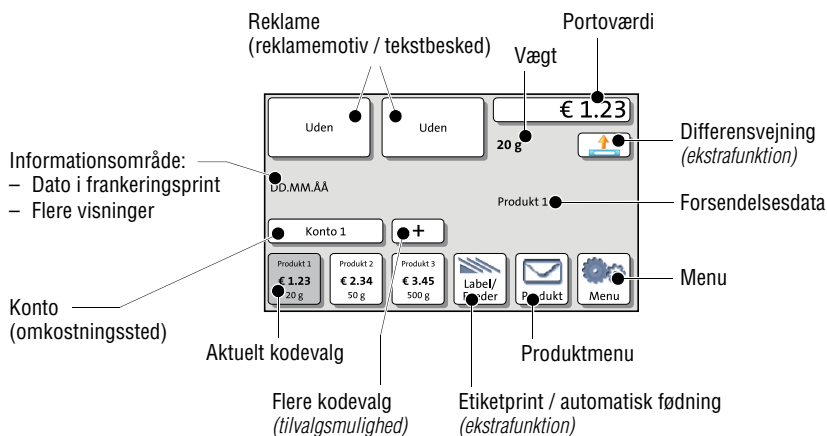

Frankeringsmenuen kommer frem, når maskinen tændes, efter at opstartsrutinen er fuldført. Den viser de aktuelle indstillinger for frankering.

Portoværdien ses kun, hvis alle nødvendige oplysninger om produktet er blevet valgt (destination, type, forsendelsens mål), og den indstillede vægt er større end 0.

### I frankeringsmenuen

- har du adgang til alle indstillinger, der har at gøre med frankeringsprint
- frankerer du forsendelserne
- kan du veje forsendelserne
- kan du åbne menuen
- vises aktuelle indstillinger.

### Betjeningsmåde

Tryk på en kommandoknap for at vælge en funktion eller indstilling. Alt efter hvilken funktion der er valgt, åbner PostBase herefter en rulleliste, en indstillingsmenu eller en menu med andre valgmuligheder. De enkelte menu- og vinduestyper samt deres betjeningsmåde forklares nærmere i de følgende kapitler.

### 4.6.3 Produktmenuen



#### Kald af produktmenuen

Med kommandoknappen PRODUKT åbner du produktmenuen, som du indstiller produktet til frankeringsprintet i.

Til venstre på displayet viser produktmenuen de tilgængelige forsendelsesdata.

Hvis der er mere end fire valgmuligheder, kan du bladre i listen ved hjælp af scrollebjælken.

Til højre på displayet viser produktmenuen de aktuelle indstillinger:

- portoværdien
- vægt
- dato
- indstillede forsendelsesdata.

Portoværdien og OK-tasten kommer kun frem, når alle nødvendige forsendelsesdata er valgt og den viste vægt er større end 0 g.

Flere forsendelsesdata:  
bladere med scrollebjælke

Overtag aktuell indstilling  
+ tilbage til frankeringsmenu

#### Valg af forsendelsesdata

Forsendelsesdata vælges ved at trykke på de respektive kommandoknapper. PostBase guider dig således gennem portoberegningen, skridt for skridt.

Med kommandoknappen OK overtager du de viste forsendelsesdata og vender tilbage til frankeringsmenuen.

#### Fravalg af forsendelsesdata

Med kommandoknappen TILBAGE sletter du skridt for skridt forsendelsesdataene fra den aktuelle produktindstilling.

### Skift til frankeringsmenu

**OK** Med kommandoknappen OK indstiller du det viste produkt til frankering og vender tilbage til frankeringsmenuen.

**TILBAGE** Ved at trykke flere gange på kommandoknappen TILBAGE sletter du skridt for skridt forsendelsesdataene fra den aktuelle produktindstilling. Efter endnu et tryk, efter at alle forsendelsesdata er blevet fravalgt, afbryder du produktvalget. I frankeringsmenuen forbliver det sidst anvendte produkt indstillet.

### 4.6.4 Menuen

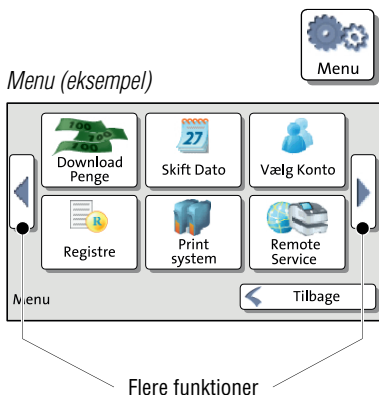

Med kommandoknappen MENU åbner du menuen. Her har du adgang til administrationsfunktionerne samt til systemindstillinger og servicefunktioner.

Med pilene bladrer du frem og tilbage i menuen.

## 4.6.5 Rullelister

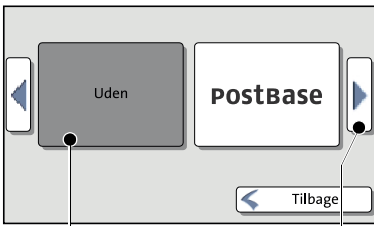

Aktuel indstilling

Følgende sider:  
bladere med pilekaster

Rullelister (f.eks. til reklamemotiver, tekstbeskeder) giver dig mulighed for at vælge mellem alle tilgængelige indstillinger.

Med pilekasterne bladrer du i listen.

Ved at trykke på den pågældende kommandoknap vælger du en af de mulige indstillinger og vender tilbage til frankeringsmenuen.

## 4.6.6 Indstillingsmenuer

Til tilpasning og valg af indstillinger åbner der sig en selvstændig menu. Denne findes i to udgaver: Lister og indtastning over tastatur.

Aktuel indstilling

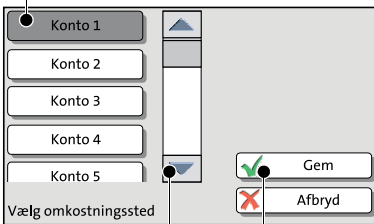

Yderligere valgmuligheder:  
bladere med scrollebjelke

Overtage  
aktuel indstilling

### Lister

Funktionsmåde: Til venstre på displayet viser PostBase de tilgængelige indstillinger. Den aktuelle indstilling er mørkt fremhævet. Hvis der er mere end fire valgmuligheder, kan du bladre gennem listen med scrollebjelken.

Med GEM overtager du den aktuelle indstilling og forlader indstillingsmenuen.

Med AFBRYD kan du fortryde din indtastning og forlade indstillingsmenuen.

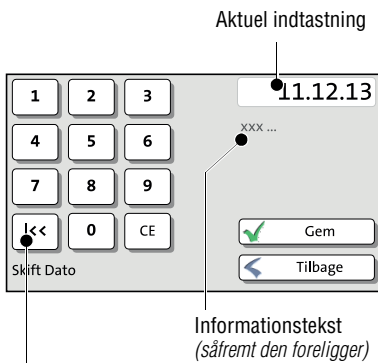

Tast med særskilt funktionstilknytning  
(her: tilbagestil til aktuell dato)

Informationstekst  
(såfremt den foreligger)

## Indtastning over tastatur

Med tastaturet til venstre på displayet indtaster du værdierne. Displayfeltet øverst til højre viser din indtastning.

Tastaturet er altid afstemt efter den pågældende situation: Tasternes påskrift ændrer sig, alt efter om der skal indtastes rene talværdier eller cifre og bogstaver.

Tasten nederst til venstre er, såfremt den forefindes, funktionstilknyttet en særfunktion, der er afstemt efter den aktuelle betjeningshandling, f.eks. skift mellem store og små bogstaver. Informationsteksten oplyser om særlige forhold og indeholder yderligere anvisninger.

Indtastninger slettes med CE.

Med GEM overtager du den aktuelle indstilling og forlader indstillingsmenuen.

Med TILBAGE kan du fortryde din indtastning og forlade indstillingsmenuen.

## 4.6.7 Pop-up-vindue



Ved nogle indstillinger åbner et vindue sig, som delvist overdækker det aktuelle vindue (pop-up-vindue). Pop-up-vinduet anmoder dig om at foretage en handling. Også meddelelser og bearbejdning af masseforsendelse vises som pop-up.

En del pop-up-meddelelser er selvkvitrende, dvs. at de forsvinder af sig selv efter et bestemt tidsrum.



#### 4.6.8 Procedurer (Wizards)

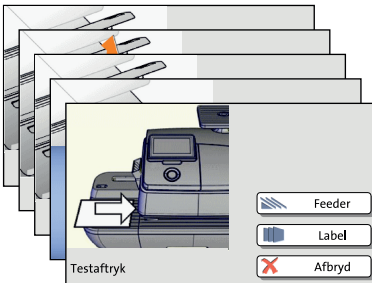

For mere omfattende indstillinger, f.eks. af forbindelsesdata, åbner en såkaldt „Procedure“ sig; med den guider PostBase dig skridt for skridt gennem alle nødvendige inddata. Alt efter behov anvendes her forskellige vinduestyper.

Med **VIDERE** overtager du den aktuelle indstilling og går videre til næste skridt.

Med **TILBAGE** kan du gå tilbage til foregående skridt.

Hvis du i begyndelsen af proceduren vælger **TILBAGE**, fortryder du alle indstillinger og forlader proceduren.

## 4.7 Testprint

Ved hjælp af et testprint kan du afprøve indstillingerne for frankering samt printkvaliteten.



Testprint markeres som foreskrevet af postselskabet. Testprint må ikke indleveres som post!

### Indstilling af testprint



Fremstilling af et testprint kan – afhængigt af postselskabets forskrifter – afvige fra den nedenfor beskrevne fremgangsmåde. Læs i givet fald det landespecifikke tillæg til brugsanvisningen.



- Indstil de ønskede parametre for frankeringsprint (reklame, tekstbesked etc.).
- I frankeringsmenuen vælges PRODUKT.
- Indstil det ønskede produkt.

Når alle nødvendige forsendelsesdata er indstillet, kan du udføre et testprint. Funktionen TESTAFTRYK findes nederst på listen over særydelser.

- Vælg TESTAFTRYK.

PostBase anmoder om pålægning af brev.

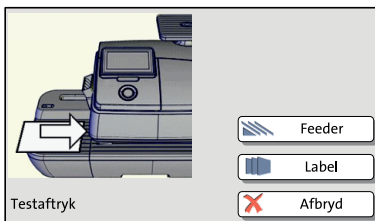

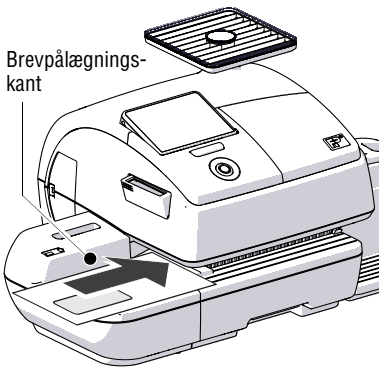

### Print af testprint på en tom kuvert

- Anbring en tom kuvert (eller et postkort) ved den manuelle føddning:
  - den side, der skal printes på, opad
  - den øverste kant skal ligge tæt ind mod brevpålægningskanten.
- Skub kuverten ind i pilens retning.

PostBase trækker kuverten ind, printer testprintet og skyder kuverten ud til højre.

### Print af testprint på en etiket *(ekstrafunktion)*

- Vælg LABEL.

PostBase printer testprintet på en etiket og skyder den ud til højre.

### Placering af kuvert til testprint på den automatiske føddning *(ekstraudstyr)*

- Anbring en kuvert på den automatiske føddning:
  - den side, der skal printes på, opad
  - den øverste kant skal ligge tæt ind mod brevpålægningskanten.

Eller, hvis du allerede har anbragt en kuvert:

- Vælg FEEDER.

PostBase trækker kuverten ind, printer testprintet og skyder kuverten ud til højre.

## Kontrol af printkvalitet

Hold løbende øje med, at PostBase fremstiller gode, let læsbare frankeringsprint.

- Kontroller printbilledet. Der må ikke være nogen skævheder, uskarpheder eller fejl-punkter. Vær særlig opmærksom på matrixkoden.



Dette billede viser et fejlfrit print.

(Eksempel; testudskriftets faktiske udseende er afhængig af det nationale postselskabs bestemmelser.)

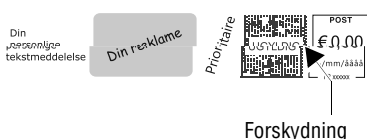

Hvis printbilledet indeholder skævheder (forskydning):

- Justering af blækpatroner.  
Se i den forbindelse referencemanualen „Operator Manual – Reference Guide“ kapitel „Alignment ink cartridges“ (Justering af blækpatroner).

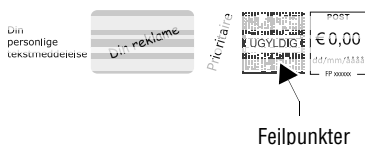

Hvis printbilledet indeholder uskarpheder eller fejl-punkter:

- Rens printsystemet.  
Se i den forbindelse referencemanualen „Operator Manual – Reference Guide“ kapitel „Cleaning the print system“ (Rensning af printsystem).

## Tekniske data

### Mål

- **Længde** 310 mm (*hus*)  
146 mm (*manuel føddning / brevlukker*)  
385 mm (*automatisk føddning*)  
280 mm (*rampe*)  
320 mm / 445 mm (*brevopsamler min. / maks.*)
- **Bredde** 345 mm  
390 mm (*med rampe*)
- **Højde** 300 mm (*med vejeplade*)

### Vægt

- 8,9 kg (*frankeringsmaskine med vægt*)
- 0,6 kg (*manuel føddning*)
- 0,6 kg (*brevlukker*)
- 7,3 kg (*automatisk føddning*)
- 2,6 kg (*rampe*)
- 0,9 kg (*brevopsamler*)

### Nettilslutning

- **Frankeringsmaskine** 100 - 240 V / 2,0 A / 50 - 60 Hz
- **Feeder** 100 - 240 V / 2,0 A / 50 - 60 Hz  
(*automatisk føddning*)

### Tilført effekt

- **Frankeringsmaskine** 80 W, Energy Star  
< 1 W (slukket)  
< 7 W (standby)
- **Feeder** 80 W  
(*automatisk føddning*)

### Batteri

3,6 V / 2 Ah / 20 mA  
bestillingsnummer 90.4701.8004.00

### Display

TFT, 480 x 272 pixel, med Touch Panel,  
med baggrundsbelysning

**Printsystem**

- **Printmetode** Blækstråleskriver, 2 blækpatroner
- **Printzone** Maks. 185 mm x 25 mm
- **Printopløsning**  $\geq 300$  dpi

**Ydelse**

Alt efter udstyrsvariant / landsvariant:  
op til 85 breve/min.

*(Afhængig af brevformat / -indhold, aftrykslængde, maskintilstand og betjeningsmåde.)*

**Støjemission**

< 60 dB(A) frankeringsmaskine (Stand-Alone)  
< 70 dB(A) frankeringsmaskine med automatisk  
føddning (Feeder)

**Driftsbetingelser**

+15 °C til +35 °C  
Må kun anvendes i lukkede rum  
Må ikke udsættes for direkte solindfald  
Relativ luftfugtighed 15 % til 80 %, ikke kondenserende

**Vejezone**

3 g til 7 000 g (alt efter udstyrsvariant)

*Forbehold for tekniske ændringer.*

## Blækpatroner

**Blækpatroner** FP-patronsæt til PostBase

**Drifts- og  
Lagerbetingelser** +15 °C til +35 °C  
Må kun anvendes i lukkede rum  
Må ikke udsættes for direkte solindfald  
Relativ luftfugtighed 20 % til 70 %, ikke kondenserende



Sikkerhedsdatablad til brugere fås på internetadressen  
[http://www.francotyp.com/en/mail-management/  
material-safety-data-sheets-msds.html](http://www.francotyp.com/en/mail-management/material-safety-data-sheets-msds.html).

*Forbehold for tekniske ændringer.*

## Specifikation af frankeringsmateriale

<b>Format</b> (længde x bredde)	<u>PostBase (frankeringsmaskine med manuel fødnings):</u> 127 mm x 89 mm til 253 mm x 353 mm <u>PostBase med automatisk fødnings:</u> 152 mm x 101 mm til 253 mm x 353 mm
<b>Tykkelse</b>	<u>Frankering, uden brug af lukkefunktion:</u> Op til 10 mm <u>Brug af den automatiske fødnings lukkefunktion:</u> Op til 7 mm
<b>Materiale</b>	Blæksugende materiale (egnet til blækstråleskriver) Ikke mørkt papir Ikke højglans på den side, der skal frankeres Ikke materiale med luftpuder Ikke bølgepap Ikke kraftigt fibrøst papir, hvor matrixkoden kan blive udvisket
<b>Etiketter</b>	Selvklebende frankeringsetiketter til PostBase

*Forbehold for tekniske ændringer.*



## Kuvertspecifikation for brug af lukkefunktion

(automatisk fødning)

### Materiale

Kuverter skal være egnede til maskinel lukning!  
Snippen skal være på kuvertens lange side.

### Klæbeflade

En tilstrækkelig god sammenklæbning kan kun opnås med komplette klæbeflader.

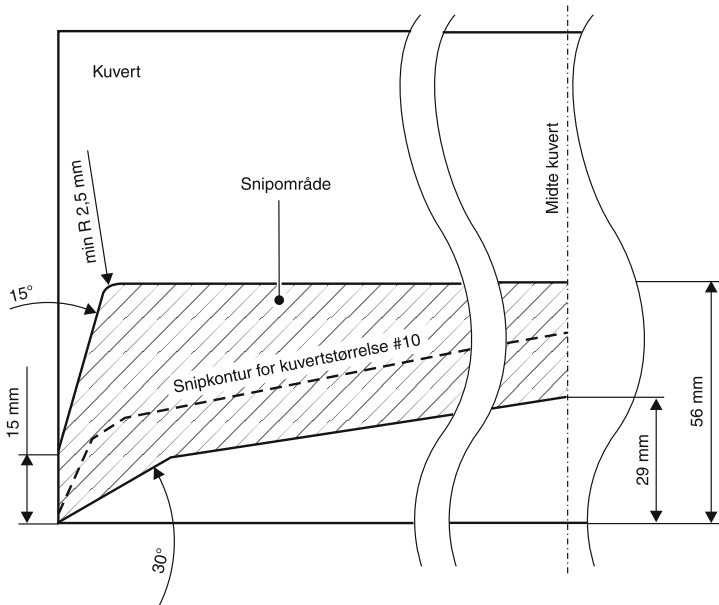

*Forbehold for tekniske ændringer.*

**EC DECLARATION OF CONFORMITY FOR ELECTRICAL PRODUCTS**

(According to Annex III B of the Low Voltage Directive)

Manufacturer: Francotyp-Postalia GmbH

Address: Prenzlauer Promenade 28, 13089 Berlin, Germany

herewith declares that the Franking System, consisting of:

**PostBase,  
PostBase Feeder**

.....  
(Type or Model designation)

which this declaration refers to, is in accordance with:

The conditions of the Low Voltage Directive 2006/95/EC  
and the EMC Directive 2004/108/EC.

This product is in conformity with following harmonized standards:

IEC 60950-1: 2006 + A1: 2010

EN 55022: 12.2010, Class B

EN 55024: 11.2010

EN 61000-3-2: 2006 + A1: 2009 + A2: 2009

EN 61000-3-3: 09.2008

November 24, 2014

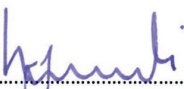
.....  
  
Hans Szymanski  
Managing Director

.....  
  
Uwe Hübler  
Head of R&D Hardware

(Legally binding signatures for the company)

# Licens

## Den originale licenstekst til den anvendte Open-Source-software.

LICENSE ISSUES  
 =====

The OpenSSL toolkit stays under a dual license, i.e. both the conditions of the OpenSSL License and the original SSLeay license apply to the toolkit. See below for the actual license texts. Actually both licenses are BSD-style Open Source licenses. In case of any license issues related to OpenSSL please contact openssl-core@openssl.org.

OpenSSL License  
 -----

```

/* =====
* Copyright (c) 1998-2011 The OpenSSL Project. All rights reserved.
*
* Redistribution and use in source and binary forms, with or without
* modification, are permitted provided that the following conditions
* are met:
*
* 1. Redistributions of source code must retain the above copyright
* notice, this list of conditions and the following disclaimer.
*
* 2. Redistributions in binary form must reproduce the above copyright
* notice, this list of conditions and the following disclaimer in
* the documentation and/or other materials provided with the
* distribution.
*
* 3. All advertising materials mentioning features or use of this
* software must display the following acknowledgment:
* "This product includes software developed by the OpenSSL Project
* for use in the OpenSSL Toolkit. (http://www.openssl.org/)"
*
* 4. The names "OpenSSL Toolkit" and "OpenSSL Project" must not be used to
* endorse or promote products derived from this software without
* prior written permission. For written permission, please contact
* openssl-core@openssl.org.
*
* 5. Products derived from this software may not be called "OpenSSL"
* nor may "OpenSSL" appear in their names without prior written
* permission of the OpenSSL Project.
*
* 6. Redistributions of any form whatsoever must retain the following
* acknowledgment:
* "This product includes software developed by the OpenSSL Project
* for use in the OpenSSL Toolkit (http://www.openssl.org/)"
*
* THIS SOFTWARE IS PROVIDED BY THE OpenSSL PROJECT ``AS IS'' AND ANY
* EXPRESSED OR IMPLIED WARRANTIES, INCLUDING, BUT NOT LIMITED TO, THE
* IMPLIED WARRANTIES OF MERCHANTABILITY AND FITNESS FOR A PARTICULAR
* PURPOSE ARE DISCLAIMED. IN NO EVENT SHALL THE OpenSSL PROJECT OR
* ITS CONTRIBUTORS BE LIABLE FOR ANY DIRECT, INDIRECT, INCIDENTAL,
* SPECIAL, EXEMPLARY, OR CONSEQUENTIAL DAMAGES (INCLUDING, BUT
* NOT LIMITED TO, PROCUREMENT OF SUBSTITUTE GOODS OR SERVICES;
* LOSS OF USE, DATA, OR PROFITS; OR BUSINESS INTERRUPTION)
* HOWEVER CAUSED AND ON ANY THEORY OF LIABILITY, WHETHER IN CONTRACT,
* STRICT LIABILITY, OR TORT (INCLUDING NEGLIGENCE OR OTHERWISE)
* ARISING IN ANY WAY OUT OF THE USE OF THIS SOFTWARE, EVEN IF ADVISED
* OF THE POSSIBILITY OF SUCH DAMAGE.
* =====
*

```

```
* This product includes cryptographic software written by Eric Young
* (eay@cryptsoft.com). This product includes software written by Tim
* Hudson (tjh@cryptsoft.com).
*
*/
```

```
Original SSLeay License
-----
```

```
/* Copyright (C) 1995-1998 Eric Young (eay@cryptsoft.com)
* All rights reserved.
*
* This package is an SSL implementation written
* by Eric Young (eay@cryptsoft.com).
* The implementation was written so as to conform with Netscapes SSL.
*
* This library is free for commercial and non-commercial use as long as
* the following conditions are aheared to. The following conditions
* apply to all code found in this distribution, be it the RC4, RSA,
* lhash, DES, etc., code; not just the SSL code. The SSL documentation
* included with this distribution is covered by the same copyright terms
* except that the holder is Tim Hudson (tjh@cryptsoft.com).
*
* Copyright remains Eric Young's, and as such any Copyright notices in
* the code are not to be removed.
* If this package is used in a product, Eric Young should be given attribution
* as the author of the parts of the library used.
* This can be in the form of a textual message at program startup or
* in documentation (online or textual) provided with the package.
*
* Redistribution and use in source and binary forms, with or without
* modification, are permitted provided that the following conditions
* are met:
* 1. Redistributions of source code must retain the copyright
* notice, this list of conditions and the following disclaimer.
* 2. Redistributions in binary form must reproduce the above copyright
* notice, this list of conditions and the following disclaimer in the
* documentation and/or other materials provided with the distribution.
* 3. All advertising materials mentioning features or use of this software
* must display the following acknowledgement:
* "This product includes cryptographic software written by
* Eric Young (eay@cryptsoft.com)"
* The word 'cryptographic' can be left out if the rouines from the library
* being used are not cryptographic related :-).
* 4. If you include any Windows specific code (or a derivative thereof) from
* the apps directory (application code) you must include an acknowledgement:
* "This product includes software written by Tim Hudson (tjh@cryptsoft.com)"
*
* THIS SOFTWARE IS PROVIDED BY ERIC YOUNG ``AS IS'' AND
* ANY EXPRESS OR IMPLIED WARRANTIES, INCLUDING, BUT NOT LIMITED TO, THE
* IMPLIED WARRANTIES OF MERCHANTABILITY AND FITNESS FOR A PARTICULAR PURPOSE
* ARE DISCLAIMED. IN NO EVENT SHALL THE AUTHOR OR CONTRIBUTORS BE LIABLE
* FOR ANY DIRECT, INDIRECT, INCIDENTAL, SPECIAL, EXEMPLARY, OR CONSEQUENTIAL
* DAMAGES (INCLUDING, BUT NOT LIMITED TO, PROCUREMENT OF SUBSTITUTE GOODS
* OR SERVICES; LOSS OF USE, DATA, OR PROFITS; OR BUSINESS INTERRUPTION)
* HOWEVER CAUSED AND ON ANY THEORY OF LIABILITY, WHETHER IN CONTRACT, STRICT
* LIABILITY, OR TORT (INCLUDING NEGLIGENCE OR OTHERWISE) ARISING IN ANY WAY
* OUT OF THE USE OF THIS SOFTWARE, EVEN IF ADVISED OF THE POSSIBILITY OF
* SUCH DAMAGE.
*
* The licence and distribution terms for any publically available version or
* derivative of this code cannot be changed. i.e. this code cannot simply be
* copied and put under another distribution licence
* [including the GNU Public Licence.]
*/
```

## Sikkerhedserklæring om databrug

Produktbeskrivelse: PostBase-frankeringssystem

Det betegnede produkt tilsluttes brugerens lokale netværk over en Ethernet-grænseflade, så det er muligt at udveksle data med datacentret over det lokale netværk og en tilgængelig internetadgang hos brugeren.

Producenten FP garanterer, at der i forbindelse med PostBase-frankeringssystemet ikke finder hverken anvendelse, overførsel eller udlæsning af yderligere data fra brugerens netværk sted, som ikke er af relevans for frankeringssystemet.



*Kundeservice*

Alle PostBase-frankeringsystemer gennemtestes på kryds og tværs, inden de forlader fabrikken. Skulle der på trods af minutios kvalitetskontrol opstå en fejl på frankeringssystemet, bedes du kontakte kundeservice.

[fp-francotyp.com](http://fp-francotyp.com)

*Garanti*

Oplysninger om garanti findes i det landespecifikke tillæg til brugsanvisningen (*såfremt tilgængelig i dit land*).







# PostBase

Frankeringssystem



**Användarhandbok**  
De första stegen

## Om denna Användarhandbok

Läs noga igenom den här användarhandboken innan du sätter upp och börjar använda frankeringssystemet PostBase. Ha den gärna till hands i anslutning till frankeringssystemet PostBase.

*Mer dokumentation*

I **PostBase Användarhandbok** (Referenshandbok) – kan laddas ner från Francotyp-Postalias hemsida – har du en komplett beskrivning av frankeringssystemet och alla tillbehör, som finns som tillval. Referenshandboken är för närvarande tillgänglig enbart på engelska, tyska och franska.

Information om alla möjliga produktvarianter och särskilda specialiteter för olika länder i användningen av frankeringssystemet PostBase finner du i **Bilaga till Användarhandbok** (om en sådan finns för landet).

Denna handbok beskriver alla konfigurationer och utrustningsvarianter av frankeringssystemet PostBase. Funktioner, som bara är tillgängliga för vissa konfigurationer, känner du igen på ett tillägg, t. ex. (*tillval*).

## PostBase

Denna handbok använder genomgående det förenklade produktnamnet PostBase.

Följande nyckelord och symboler används för att förklara säkerhetsfrågor i denna handbok:



**Varning!** för skador på person eller miljö, t. ex. när det finns risk för att någon kan skadas.



**Försiktigt!** talar om att risk föreligger för att frankeringssystemet kan skadas eller för störningar i frankeringen.



**Försiktigt!** talar om att det kan vara farligt om du inte är beredd på att frankeringsmaskinen drar igång.

Följande symboler och textmarkeringar används i den här användarhandboken:

- Hanteringsanvisningar börjar med en listpunkt.
- Uppräkning utmärks med tankstreck.

Menynamn och Tillval i användarmenyn skrivs med kapitäl (stora bokstäver med mindre format) t. ex. MENY.



Ett tips som hjälper till eller ger tilläggsanvisningar för hur du arbetar ännu effektivare.

<b>Om denna Användarhandbok</b>	<b>2</b>
<b>1 Tips för ökad säkerhet</b>	<b>4</b>
<b>2 Frankeringssystem PostBase – snabbporträtt</b>	<b>6</b>
2.1 Frankeringsmaskin PostBase – översikt	6
2.2 Automatisk matning med brevförslutare – översikt ( <i>optional</i> )	8
2.3 Värt att veta om PostBase	9
<b>3 Ställa upp och ta i bruk</b>	<b>12</b>
Steg 1: Packa upp och kontrollera innehållet	12
Steg 2: Ställa upp PostBase	13
Steg 3: Ansluta PostBase	17
Steg 4: Installera PostBase	18
Steg 5: Ställa in PostBase	19
Steg 6: Installera automatisk matning ( <i>tillval</i> )	20
<b>4 Användningen i sammandrag</b>	<b>26</b>
4.1 Sätta på / stänga av PostBase	26
4.2 Beredskapsläge (stand-by)	27
4.3 Ställa in displayens lutning	27
4.4 Förbereda etiketryck ( <i>tillval</i> )	28
4.5 Ställa in brevångaren	29
4.6 Bildskärmen och hur den används	30
4.6.1 Touch screen-skärmen	30
4.6.2 Frankeringsmenyn	32
4.6.3 Produktmenyn	33
4.6.4 Menyn	34
4.6.5 Urvalslistor	35
4.6.6 Inställningsmenyer	35
4.6.7 Pop-up-fönster	36
4.6.8 Procedurer (wizards)	37
4.7 Testtryck	38
<b>Bilagor</b>	
Tekniska data	41
Konformitetsförklaring	46
Licens	47
Säkerhetsförklaring för dataanvändning	49
Kundtjänst / Garanti	51

## 1 Tips för ökad säkerhet

PostBase är ett digitalt frankeringssystem med bläckstråleteknik för frankering av brevförändelser. PostBase svarar mot alla gällande säkerhetsbestämmelser för informationsteknik i kontorsmiljö.

Var för din egen säkerhet noga med att följa dessa anvisningar:

### Se upp med risker med det elektriska

- Anslut bara frankeringsystemet till jordat säkerhetsuttag. Kontrollera att nätspänningen i anslutningen är den som anges på typskylten.
- Se till att eluttaget för att ansluta frankeringsystemet PostBase finns i närheten och alltid är lättillgängligt till hands.
- Vid fara ska du omgående dra ut nätkabelns kontakt ur vägguttaget. Kontakta Kundtjänst.
- Var noga med att inga främmande föremål kommer in i det inre av frankerings-systemet PostBase.
- Var mycket försiktig vid hanteringen av vätskor.
- Var särskilt noga vid påfyllningen av tanken, så att ingen del är strömförande.
- Dra alltid ut nätkontakten innan du rengör frankeringsystemet PostBase.

### Se upp för risker med det mekaniska

- Håll långt hår, fingrar, vida kläder, slipsar, schalar, smycken och liknande på behörigt avstånd från rörliga maskindelar.
- Ta aldrig bort några delar av maskinhöljet.
- Ta aldrig bort någon säkerhets- eller skyddsanordning. Försök inte att göra dem verkningslösa eller sätta dem ur funktion.

## Tillbehör och förbrukningsmaterial

- Vi rekommenderar dig att bara använda av FP godkända tillbehör och FP originaldelar. För dessa har FP som tillverkare lagt fast tillförlitlighet, säkerhet och lämplighet. För produkter, som inte auktoriserats av tillverkaren FP, kan FP som tillverkare inte ta ansvar för tillförlitlighet, säkerhet och lämplighet eftersom man trots en noggrann bevakning av marknaden inte kan bedöma allt, som finns där.
- Använd bara sladdar, som levererats av eller auktoriserats av Francotyp-Postalia. Kontrollera noga att inga sladdar är skadade.
- Förtäring av bläck kan vara hälsovådligt. Undvik att få bläck i ögonen. Bläckpatronerna ska förvaras oåtkomligt för barn. Ytterligare användningsinstruktioner följer med bläckpatronerna.
- Vi rekommenderar dig att bara använda utbytesbatterier från Francotyp-Postalia. För dessa har FP som tillverkare lagt fast tillförlitlighet, säkerhet och lämplighet. Läs noga igenom informationen om rätt användning och avfallshantering, som medföljer batterierna.

## Allmänna säkerhetsanvisningar

- Följ noga användarhandboken när du sätter upp frankeringssystemet PostBase och tar det i bruk för första gången.
- Transportera aldrig frankeringssystemet PostBase genom att ta tag i påbyggnadsdelar som vågplattform, etikettfack, display, förvaringslåda, ... Vid transport är det bäst att fatta de enskilda komponenterna från sidan under höljet vid urtagen.
- Om frankeringssystemet befunnit sig i kall omgivning (dvs. under 10 °C): Packa upp frankeringssystemet och vänta minst två timmar innan du ansluter frankeringssystemet PostBase och tar det i bruk. PostBase behöver den tiden för att anpassa sig till omgivningen. Eventuell fuktighet hinner försvinna.
- "Automatisk matning PostBase" är avsedd för användning med frankeringsmaskinen PostBase. Användning av den automatiska matningen utan frankeringsmaskinen PostBase är inte tillåten.
- Låt bara av Francotyp-Postalia auktoriserad servicetekniker utföra underhåll och reparationsarbete. Annars gäller inte garantin.
- Tips: När du lägger i ett brev startar brevmatningen automatiskt efter en kort väntetid. Bli inte rädd när maskinen drar igång!

## 2 Frankeringssystem PostBase – snabbporträtt

### 2.1 Frankeringsmaskin PostBase – översikt

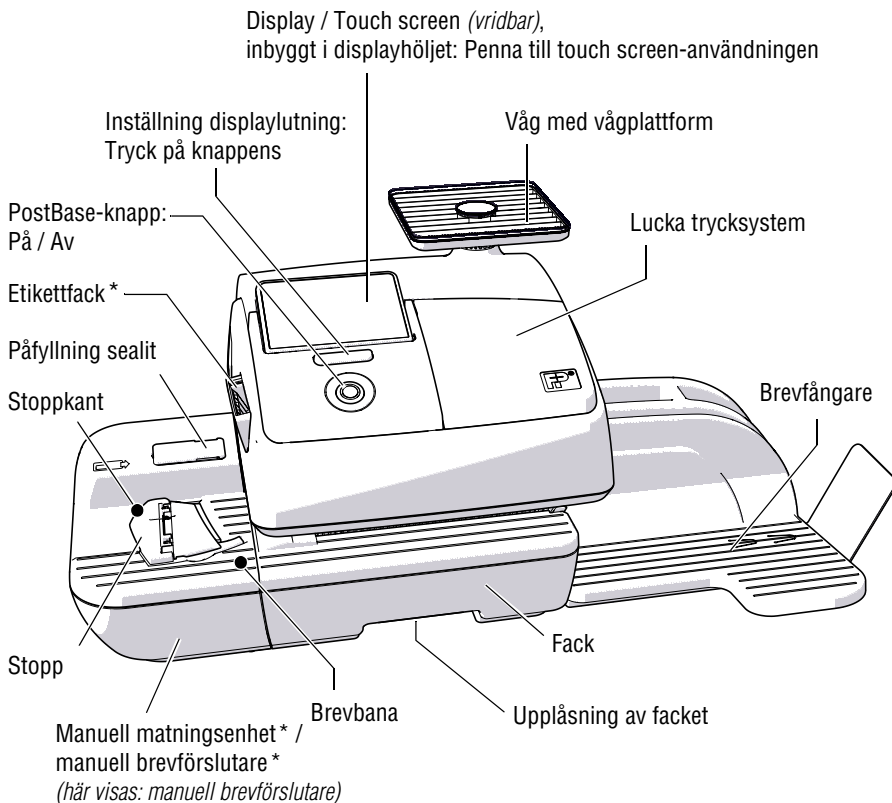

\* tillval / inte alla produktvarianter

## Frankeringsmaskinen – baksidan

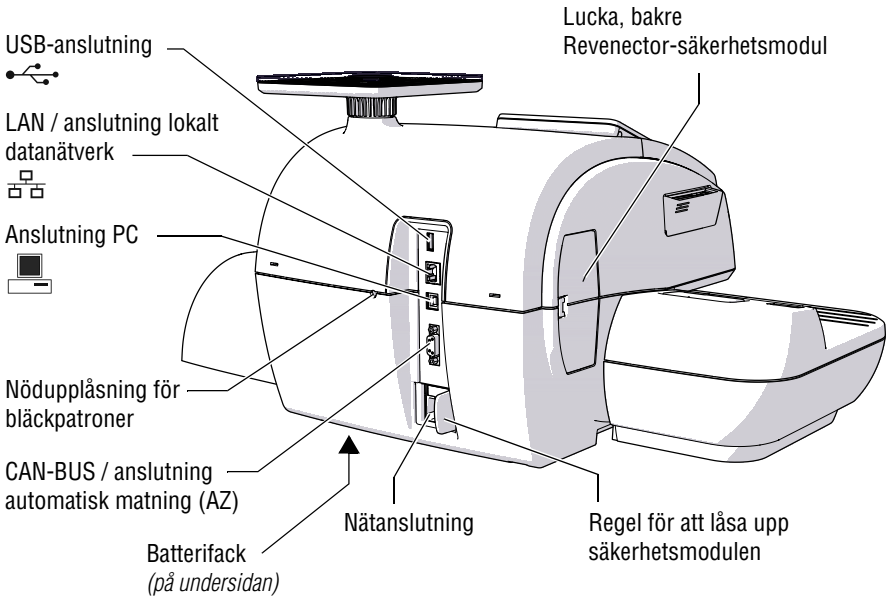

## 2.2 Automatisk matning med brevförslutare – översikt (optional)

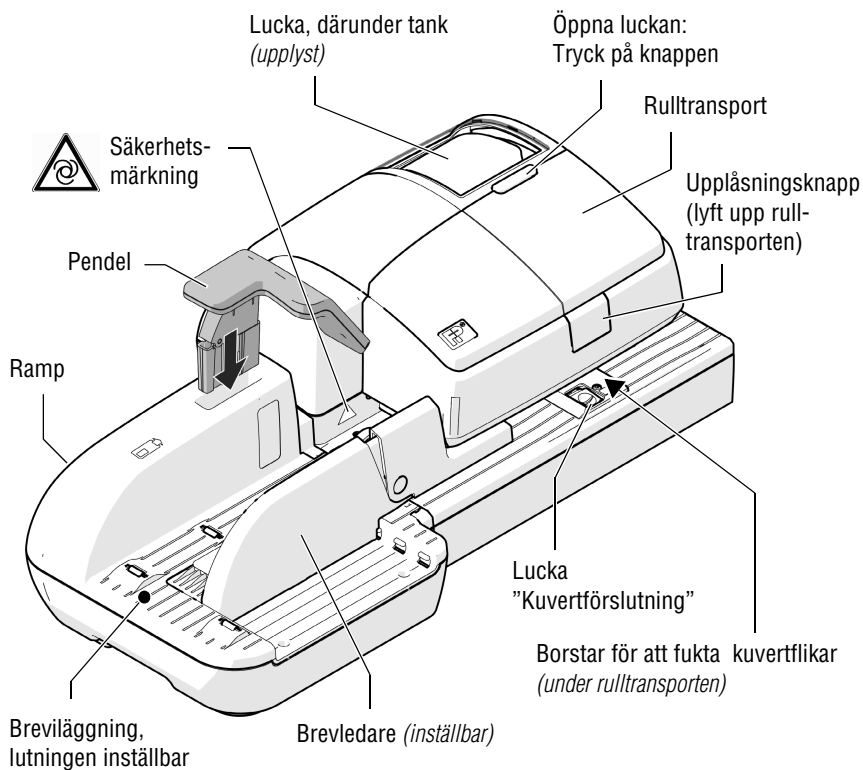



## Automatisk matning med brevförslutare – baksidan

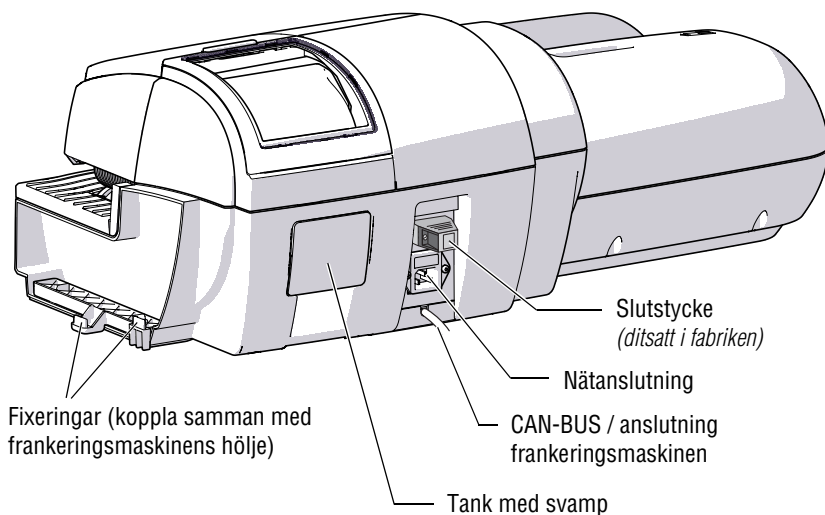

(Bild utan pendel)

## 2.3 Värt att veta om PostBase

PostBase är ett digitalt frankeringssystem med beröringskänslig bildskärm (touch screen) inkjet tryckteknik (bläckstråleskrivare).

*Modulärt uppbyggd*

Frankeringssystemet består i grundutförandet av frankeringsmaskinen PostBase med integrerad väg, manuell matning och brevkast.

Denna grundversion kan byggas ut med tillvalskomponenter.

<i>Frankera</i>	För att frankera lägger du helt enkelt i brevet – PostBase tar tag i brevet, frankerar det och kastar ut den färdigbehandlade försändelsen i mottagaren till höger. Frankeras kan alla försändelser av bläcktryckslämpligt material – från postkort till brev i storlek ISO B 4 och 10 mm tjocka – liksom även särskilda frankeringsetiketter att klistra på försändelsen.
<i>Brev som reklambärare</i>	Utöver det rent postmässiga färdigställandet kan du också trycka på reklambudskap fritt efter eget val – ungefär som ett SMS – och textmeddelanden direkt på försändelsen <i>(om detta är tillgängligt i ditt land)</i> .
<i>Portonerladdning</i>	Porto laddar du ner från datacentralen direkt i frankeringsmaskinen – snabbt, bekvämt och vid behov, närhelst du vill <i>(om detta är tillgängligt i ditt land)</i> .
<i>Flexibel och aktuell</i>	Med frankeringssystemet PostBase kan du alltid vara säker på att du arbetar med Postens senaste tariffbestämmelser. Det må vara nya portotabeller eller nya reklammotiv – aktuella data laddas direkt från datacentralen in i ditt frankeringssystem.
<i>Tillgångskontroll</i>	Frankeringssystemet PostBase kan med en egen PIN-kod skyddas mot obehörig användning.
<i>Tilläggsfunktioner</i>	Frankeringssystemet PostBase tillhandahåller också en rad bekväma tilläggsfunktioner. Det är bl a: <ul style="list-style-type: none"><li>– Den utrymmessparande, i frankeringsmaskinen integrerade <b>vågen</b>, fastställer snabbt och säkert vikten på brev och paket. Den fastställda vikten går sedan direkt in i produktinställningen.</li><li>– <b>Snabbvalsfunktion</b> för ofta använda postprodukter.</li><li>– <b>Kostnadsställefunktion</b> för registrering och analys av portokostnaderna efter kostnadsställe.</li><li>– <b>Utskrift listor</b> för registerställning och nerladdningsrapporter.</li><li>– Inställbar <b>trycksatsförskjutning</b> för att flytta frankeringstrycket i sidled på kuvertet. <i>(Inte tillgängligt i alla länder.)</i></li></ul>

*Tillval* För att bygga ut funktionaliteten ytterligare finns följande tillval tillgängliga:

- **Etikettryck** för att trycka ut självhäftande etiketter för t. ex. stora / tjocka försändelser och kuvert, som inte lämpar sig för bläckstråletryckning.
- **Automatisk matning med brevförslutare (Feeder)**. Breven matas ett och ett från brevstapeln, fuktas och försluts om så önskas, samt lämnas över till den anslutna frankeringsmaskinen.
- **Brevförslutare**. Manuellt matas öppna brev genom fuktaren. I anslutning till frankeringen med PostBase trycks den fuktade brevfliken samman. *(Inte tillgänglig i alla länder.)*
- **Differensvägning** är en särskild vägningsmetod för tidsbesparande vägning och frankering av större mängder likartade försändelser.
- **Styrning av PostBase via PC-program**. FP tillhandahåller programvara för att styra och administrera frankeringsmaskinen via en PC, t. ex. Navigator *(inte tillgänglig i alla länder)*.

## 3 Ställa upp och ta i bruk

### Steg 1: Packa upp och kontrollera innehållet



**Varning!** Om någon del är skadad eller saknas ska du under inga omständigheter börja använda PostBase. Kontakta Francotyp-Postalia Kundtjänst.



**Försiktigt!** Genomför stegen i angiven ordningsföljd. Bäst är att ha PostBase Installationshandledning (folder) nära till hands.

- Packa upp förpackningskartongen.
- Kontrollera att allt är med och att innehållet är oskadat.



**Spara förpackningen.** Använd den om du någon gång ska transportera PostBase eller skicka in systemet till Kundtjänst.

#### Leveransen omfattar

- Frankeringsmaskinen PostBase
- Manuell matning (*inte alla produktvarianter*)
- Brevfångare med stopp
- Vågplattform (*utförande enligt beställning*)
- Nätkabel
- USB-kabel
- Nätverkskabel
- Bläckpatroner
- Frankeringsetiketter
- Användarhandbok ”Första stegen”
- Installationshandledning (folder).

#### Tillval, bara när så har beställts

- Brevförslutare
- Externt USB-modem inkl. modemkabel (*inte tillgänglig i alla länder*)
- Automatisk matning inkl. ramp, pendel, nätkabel, slutstycke, ersättningssvamp-hållare med svamp
- Förslutningsvätskan sealit.

## Steg 2: Ställa upp PostBase



**Försiktigt!** Om du flyttar PostBase från en kallare omgivning (dvs under 10 °C):

Packa upp frankeringssystemet och vänta i minst 2 timmar innan du ansluter PostBase. PostBase behöver den tiden för att anpassa sig till omgivningen.

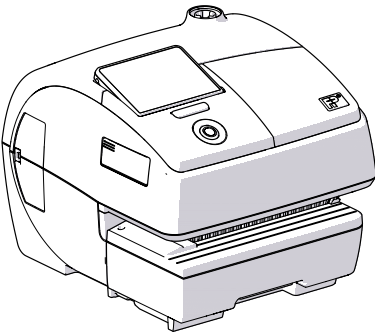

- Välj en uppställningsplats med följande omgivningsvillkor:
  - rumstemperatur: 15 °C till 35 °C
  - ingen direkt solbelysning
  - strömuttag i omedelbar närhet
  - nätverksanslutning med tillgång till Internet

*eller*

telefonjack för modemanslutning i omedelbar närhet (*inte alla länder*).
- Ställ upp PostBase på ett stabilt, jämnt, vibrationsfritt och vågrätt underlag.



**Försiktigt!** Den automatiska matningen ska inte ställas upp och anslutas förrän i Steg 6. Då måste PostBase vara fullständigt installerad. Annars känner inte PostBase av den automatiska matningen. Frankeringssystemet fungerar då inte.

### PostBase med manuell matning

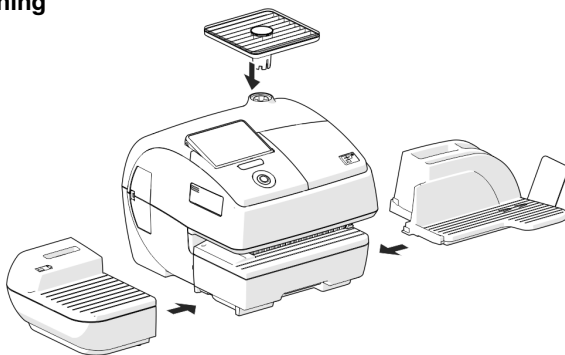

### PostBase med manuell brevförslutare

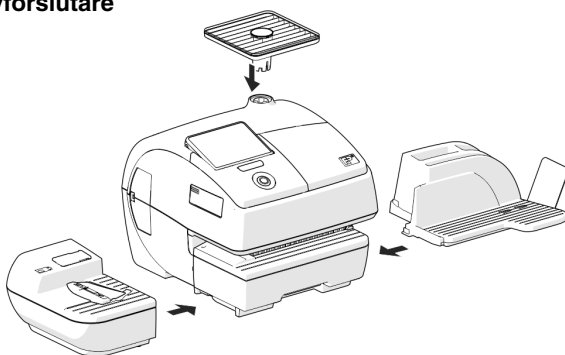

Detaljerad beskrivning av monteringen finner du på följande sida.

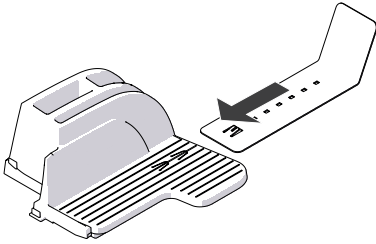

### Brevfångare: Montera stoppet

- Montera stoppvinkeln på brev fångaren: Skjut in stoppvinkeln på undersidan av brev fångaren.

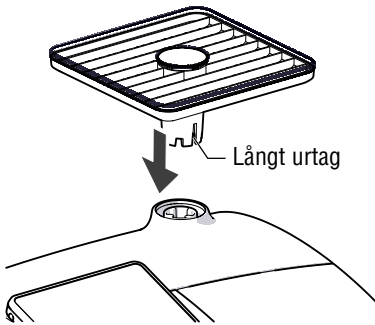

### Montera vågplattformen

- Håll vågplattformen så att det långa urtaget på vågplattformens fot pekar framåt.
- Sätt vågplattformen rakt ovanifrån ner på stödet. Det långa urtaget i vågplattformens fot ska då passa in i vågstödets anslutningstapp.
- Tryck försiktigt fast vågplattformen med öppen hand.

### Montera brev fångare och matningsmodul

- Placera den aktuella modulen bredvid frankeringsmaskinen (se översikten på föregående sida).
- Lyft försiktigt frankeringsmaskinen på den sida där modulen ska monteras. Höljet har på undersidan urtag för att fixera utbygnadsdelar.
- Skjut in den aktuella modulen under frankeringsmaskinen så att tapparna griper in i urtagen.
- Sätt försiktigt ner frankeringsmaskinen.

### Fylla brevförslutaren med förslutningsvätska

- Vik upp locket till öppningen för påfyllning.

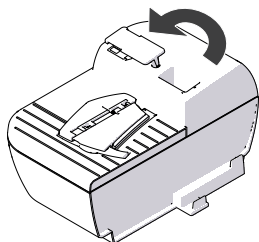

- Fyll brevförslutaren med förslutningsvätskan sealit.
- Kontrollera fyllnadsnivån. Brevförslutaren ska vara fylld ungefär upp till maxmarkeringen.

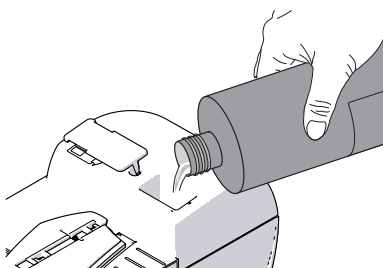

- Vik tillbaka locket över öppningen för påfyllning.
- Om det behövs: Torka av brevförslutaren på utsidan.

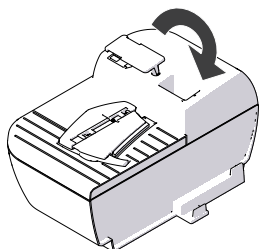



### Steg 3: Ansluta PostBase



**Varning!** Använd enbart de kablar, som leveras med systemet eller har godkänts av Francotyp-Postalia. Var uppmärksam på att kabeln inte får vara skadad.

PostBase får bara anslutas till ett jordat eluttag. Kontrollera att nätanslutningen på typskylten motsvarar angivet spänningstal.

Kontrollera att eluttaget för anslutning av PostBase finns i närheten och att det alltid är lätt tillgängligt.

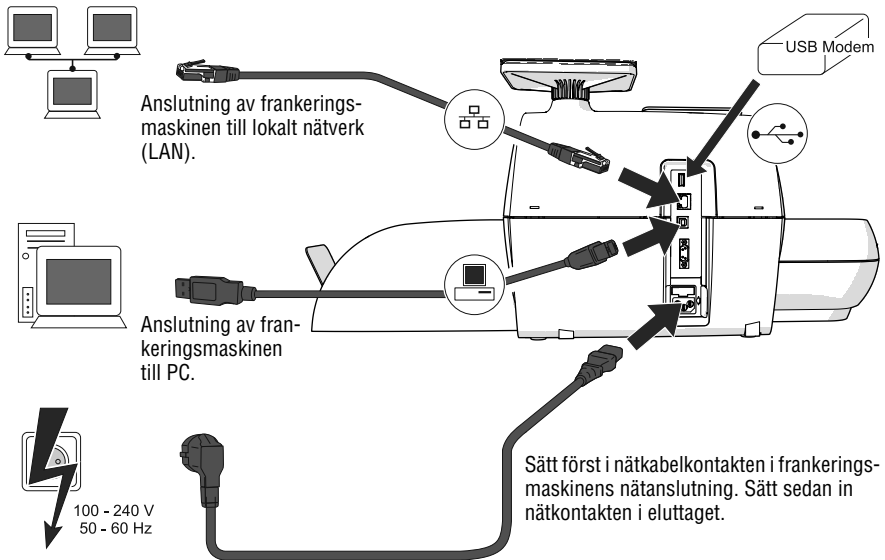

## Steg 4: Installera PostBase

PostBase-knapp

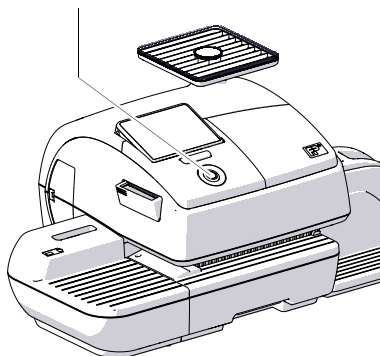

- Slå på PostBase: Tryck på PostBase-knappen.

Tangent- och displaybelysningen tänds. PostBase genomför en självtest och startar installationsrutinen.

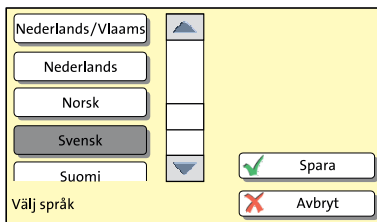

- Följ anvisningarna i displayen.

PostBase tar dig steg för steg genom installationsrutinen:

- välja språk
- ställa in förbindelsedata
- mata in säkerhets-PIN (R-PIN)
- uppdatera programvaran
- sätta in bläckpatroner
- ladda ner porto / kontakta servern.

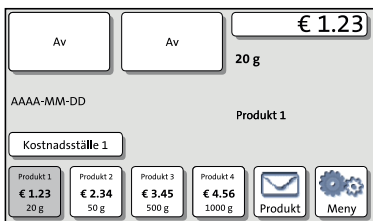

Installationen är framgångsrikt avslutad.



Information om att arbeta med touch screen-skärm och en översikt av de olika delarna finner du i kapitel 4.6.

## Steg 5: Ställa in PostBase

Nu kan du utföra ytterligare systeminställningar. Läs mer om detta i kapitlet "Advanced settings & system information" (Avancerade inställningar & systeminformation) i "Operator Manual – Reference Guide" (Referenshandbok).

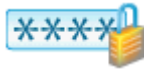

PIN-skydd



Kostnadsställefunktionen



Automatisk portonerladdning *(inte i alla länder)*



Tonsignal



Displayinställningar



Språk



Stand-by-tid (beredskapsläge)



Automatisk avstängning

## Steg 6: Installera automatisk matare (tillval)



**Försiktigt!** Den automatiska mataren **ska inte ställas upp** och anslutas förrän PostBase redan är fullständigt installerad. Annars känner inte PostBase av den automatiska mataren. Då fungerar frankeringssystemet inte.

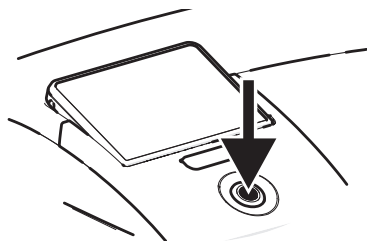

- Stäng av frankeringsmaskinen. För att göra det håller du PostBase-knappen nertryckt i tre sekunder.

### Ställa upp automatisk matare

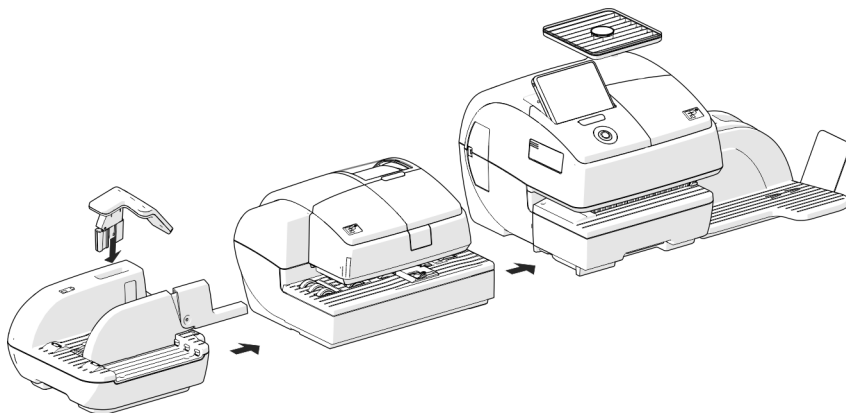

## Ansluta automatisk matning

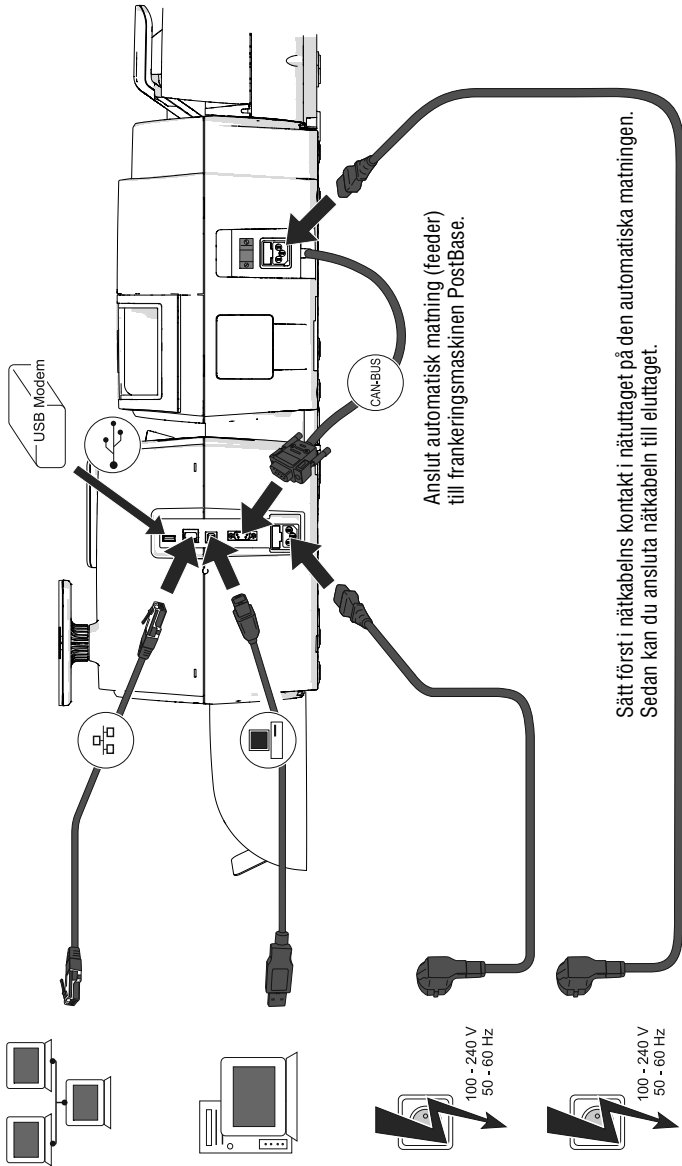

## Fylla tanken med förslutningsvätska



**Varning!** Var försiktig när du hanterar vätskan. Var noga med att inga delar är strömförande när du fyller på tanken. Om detta trots allt skulle inträffa: Dra då omedelbart ut kontakten ur eluttaget. Låt sedan Kundtjänst se över frankeringssystemet PostBase innan du åter börjar använda det.

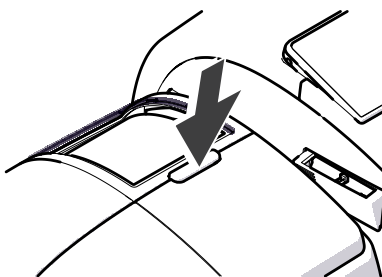

- Öppna luckan genom att trycka på öppningsknappen.

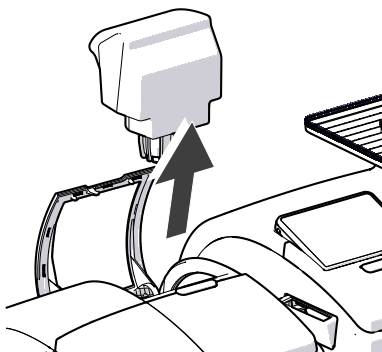

- Ta ut tanken ur höljet och sätt den på ett säkert ställe.

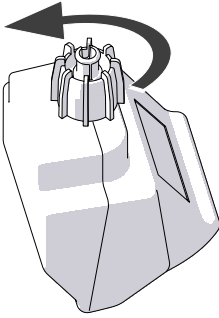

- Skruva av locket till tanken.

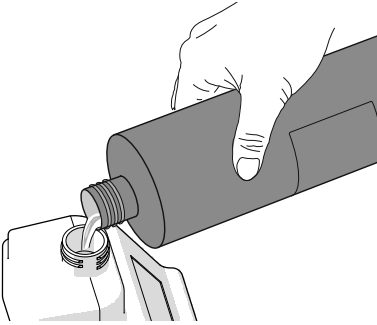

- Fyll tanken med förslutningsvätskan sealit.

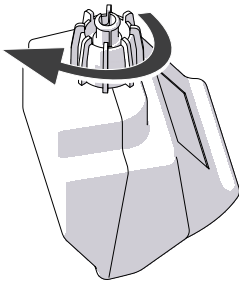

- Sätt tillbaka locket på tanken och skruva fast det.
- Vänd på tanken i en säker omgivning (t. ex. över ett tvättställ), för att kontrollera att den verkligen håller tätt.

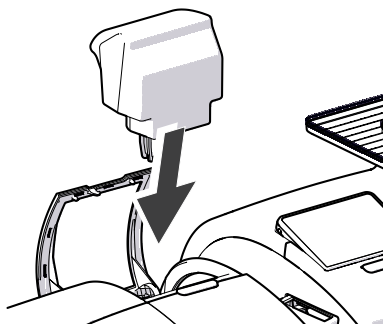

- Sätt tillbaka den tillslutna tanken ner i höljet.

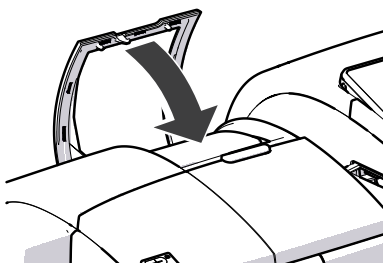

- Stäng till luckan.

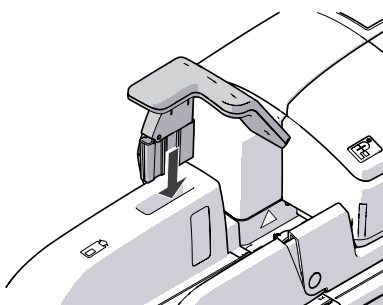

### Montera pendeln

- Sätt i pendelns fot i hållaren på rampen.
- Tryck ner pendeln tills den sitter på plats.



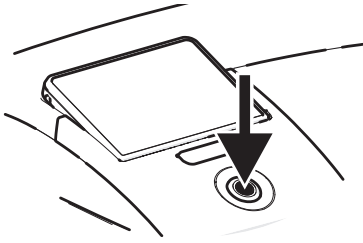

### Slå på

- Slå åter på frankeringssystemet. För detta trycker du kort på PostBase-knappen.

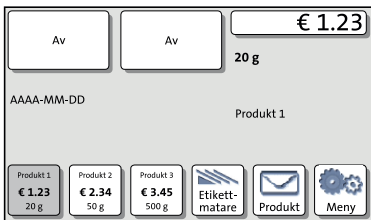

Sedan det nu startat om är frankeringssystemet PostBase klart för automatisk matning.



Med knappen ETIKETTMATARE kan du ta fram funktionen "Mängdfrankering".

## 4 Användningen i sammandrag

I det här kapitlet går du igenom grundfunktionerna i frankeringssystemet PostBase och hur du arbetar med touch screen-skärmen.

### 4.1 Sätta på / stänga av PostBase

Frankeringssystemet PostBase kan vara ansluten till elnätet hela tiden och är därmed alltid klart att tas i bruk. Med PostBase-knappen sätter du PostBase PÅ / AV.

PostBase-knapp

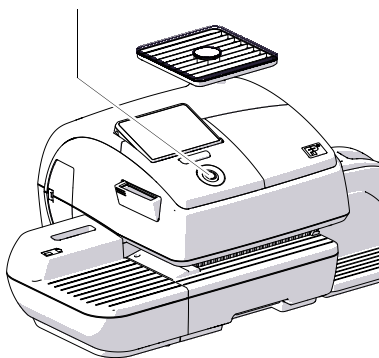

#### Sätta på

- Tryck på PostBase-knappen.

Knapp- och displaybelysningen tänds. PostBase genomför en självttest och sedan kommer frankeringsmenyn upp.

Varje gång du gör en inställning kommer en fråga om användare och PIN-kod för behörighetskontroll.

#### Stänga av

- Du kan när som helst trycka på PostBase-knappen i **tre sekunder** för att stänga av frankeringssystemet.

PostBase genomför då eventuellt pågående process till slut och stänger sedan av sig. Knapp- och displaybelysningen släcks.

## Koppla från PostBase



**Försiktigt!** Stäng alltid av frankeringssystemet Postbase genom att trycka länge på PostBase-knappen, innan du kopplar från PostBase från elnätet. Dra aldrig ut nätkontakten eller bryt strömtillförseln på något sätt innan trycksystemet ställt sig i tätat läge. Bara så förebygger du avdunstning och kan vara säker på en genomgående god tryckkvalitet.

- Tryck på PostBase-knappen i tre sekunder, för att stänga av frankeringssystemet.
- Dra ut nätkontakten ur elurtaget.

## 4.2 Beredskapsläge (stand-by)

Om du inte använder frankeringssystemet Postbase under en längre period, ställer det sig automatiskt i beredskapsläge (stand-by).

I beredskapsläge är displayen utan ljus och PostBase-knappen är upplyst. Touch screen-funktionen är inte aktiv.

Genom att kort trycka på PostBase-knappen "väcker" du PostBase till liv igen.

## 4.3 Ställa in displayens lutning

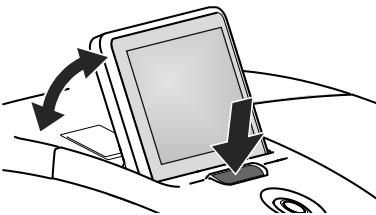

- Tryck på knappen framför displayen och ställ displayen i önskat läge. Inställningsmekaniken har flera fasta lägen.
- Tryck på knappen igen.

## 4.4 Förbereda etikettryck (tillval)



**Försiktigt!** Vi rekommenderar att du bara använder frankeringsetiketter från Francotyp-Postalia. För dessa har FP som tillverkare lagt fast tillförlitlighet, säkerhet och lämplighet. För produkter, som inte har auktoriserats av oss, kan FP som tillverkare inte ta ansvar för tillförlitligheten, säkerheten och lämpligheten, eftersom vi trots en fortlöpande bevakning av marknaden inte kan bedöma alla produkter och inte heller lämna några garantier.

Bara så kan vi säkerställa att du får en korrekt hantering av etiketterna.

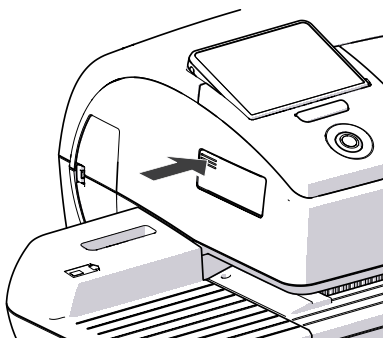

### Öppna / stänga etikettfacket

För att öppna eller stänga etikettfacket:

- Tryck på den refflade ytan tills du hör ett klickljud, släpp sedan.

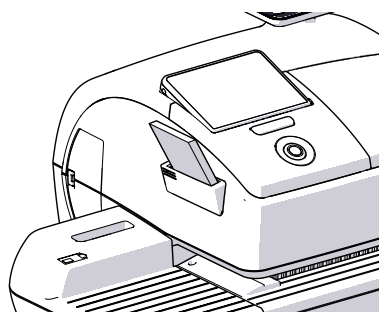

### Lägga i etiketterna

- Ta bort omslaget kring etikettbunten.
- Lägg in hela bunten (50 etiketter) i etikettfacket:
  - Den sida av etiketten som ska tryckas på, ska vara uppåt.
  - Skjut in etikettbunten ända in i den utmärkta pilens riktning.

## 4.5 Ställa in brevfångaren

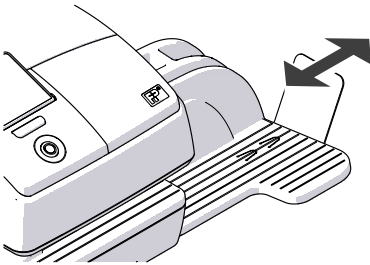

- Brevfångaren kan genom att man ändrar på brevstopparens vinkling anpassas till olika kuvertformat (upp till max ISO B4). Brevstopparens vinkling har flera fasta lägen för de vanligaste formaten.

## 4.6 Bildskärmen och hur den används

I det här kapitlet beskrivs användargränssnittet för frankeringssystemet PostBase. Du lär dig hur du ska använda touch screen-skärmen, bildskärmens olika delar och de olika menyerna, fönstertyperna och symbolerna.

### 4.6.1 Touch screen-skärmen

När displayen är upplyst är touch screen-skärmen aktiv. Du använder touch screen-skärmen helt enkelt genom att röra vid de olika bildskärmsdelarna med fingret.

#### Allmän användning

Du knacker lätt med fingret på de önskade delarna av skärmen. PostBase utför motsvarande åtgärder.

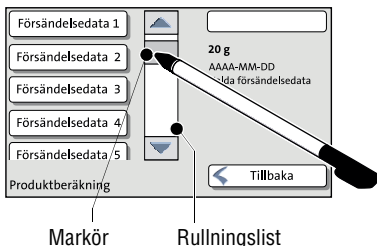
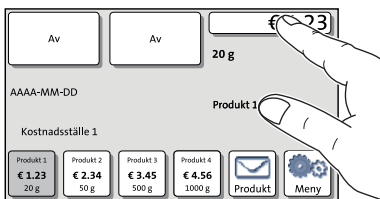

Med rullningslisterna använder du piltangenterna för att bläddra i listorna. Du kan också knacka lätt på markören och dra den uppåt eller nedåt. När du släpper taget uppdateras inställningen.



I stället för fingret kan du använda den penna som medföljer. Pennan hittar du i en hållare på baksidan av displayen.

*Knappar*

Knappar skiljer sig mot bildskärmsbakgrunden genom att de är skuggade. Allt efter funktion kan de innehålla olika status:



Knappen kan beröras / är aktiv.



Knappen är vald / passiv (går inte att beröra igen).



Bekräfta: Knappen ska beröras.



Knappen är deaktiverad / kan inte beröras igen.

*Standard-knappar*

Med "standard-knappar" menas knapparna SPARA, AVBRYT, TILLBAKA och NÄSTA.

Texten på kan variera efter funktion. Knapparna AVBRYT / TILLBAKA är (om tillgängliga) alltid placerade nertill till höger i fönstret och tar dig ett steg / en nivå tillbaka.

## 4.6.2 Frankeringsmenyn

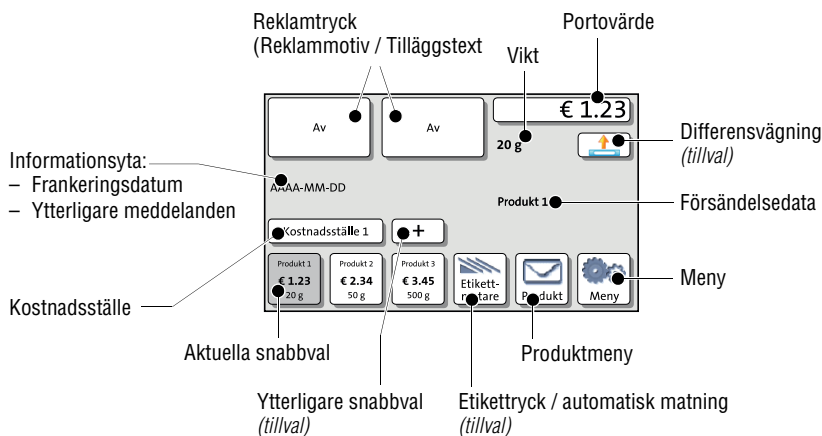

Frankeringsmenyn kommer upp när systemet slagits på och startrutinen genomförs. Den visar de aktuella inställningarna för att frankera. Portovärdet kommer bara upp när alla nödvändiga angivelser för produkten har gjorts (mål, slag, tilläggstjänst) och den inställda vikten är större än 0 g.

### I frankeringsmenyn

- kan du göra alla inställningar för frankeringstrycket
- frankerar du alla dina försändelser
- kan du väga dina försändelser
- kan du öppna menyn
- visas aktuella inställningar.

### Användning

Du knackar lätt på knappen för att välja en funktion eller en inställning. Allt efter funktion öppnar då PostBase en urvalslista, en inställningsmeny eller en meny med ytterligare valmöjligheter. De olika meny- och fönstertyperna lär du känna mer i detalj i de följande kapitlen.



### 4.6.3 Produktmenyn



#### Ta fram produktmenyn

Med knappen **PRODUKT** öppnar du produktmenyn där du ställer in rätt produkt för frankeringstrycket.

Till vänster i produktmenyn visas de försändelsedata, som kan anges.

När det finns fler än fyra valmöjligheter bläddrar du i listan mellan dessa med rullningslistan.

Till höger i displayen visar produktmenyn de aktuella inställningarna:

- portovärdet
- vikten
- datum
- de inställda försändelsedata.

Portovärdet och OK-knappen kommer bara upp när alla nödvändiga försändelsedata har angetts och den visade vikten är högre än 0 g.

Ytterligare försändelsedata:  
Bläddra med rullningslistan-balken

Lägga in aktuell  
inställning + åter till  
frankeringsmenyn

#### Ange försändelsedata

Genom att knacka lätt på motsvarande knapp väljer du försändelsedata. PostBase tar dig sedan steg för steg fram till portoberäkningen.

Med knappen **OK** lägger du in visade försändelsedata och återgår till frankeringsmenyn.

#### Ta bort försändelsedata

Med knappen **TILLBAKA** raderar du stegvis försändelsedata i den aktuella produktinställningen.

### Gå till frankeringsmenyn

**OK** Med knappen OK ställer du in den visade produkten för frankering och återgår till frankeringsmenyn.

**TILLBAKA** Med upprepade lätta knackningar på knappen TILLBAKA raderar du stegvisa försändelsdata i den aktuella produktinställningen. Fortsätter du att välja bort försändelsdata avbryts hela produktvalet. I frankeringsmenyn visas då inställningen för den senast använda produkten.

## 4.6.4 Menyn

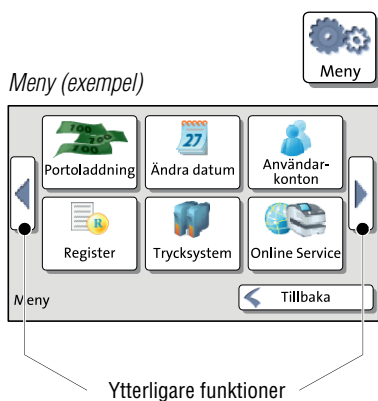

Med knappen MENY öppnar du menyn. Här har du tillgång till såväl administrativa funktioner som systeminställningar och servicefunktioner.

Med pilarna bläddrar du fram och tillbaka i menyn.

## 4.6.5 Urvalslistor

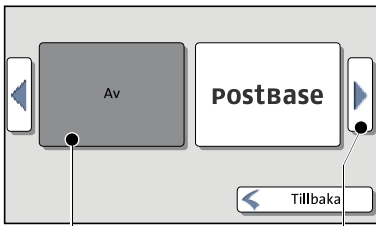

Aktuella inställningar

Följande sidor: bläddra med piltangenterna

Urvalslistorna (t. ex. för reklammotiv, tilläggstext) erbjuder dig alla tillgängliga inställningar.

Med piltangenterna bläddrar du i listan.

Genom att knacka lätt på motsvarande knapp väljer du angiven inställning och återgår till frankeringsmenyn.

## 4.6.6 Inställningsmenyer

För att anpassa och välja ut inställningar öppnar du vid varje tillfälle en egen meny. Dessa finns i två utföranden: Listor och inmatning från tangentbord.

Aktuella inställningar

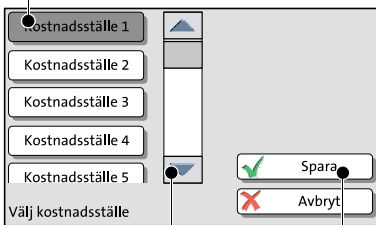

Vidare i urvalet: bläddra med rullningslistan

Lägg in aktuell inställning

### Listor

Funktionsvis: Till vänster i displayen visar PostBase de tillgängliga inställningarna. Den aktuella inställningen framhävs skuggad. Om fler än fyra valmöjligheter är tillgängliga, bläddrar i rullningslistan genom listan.

Med SPARA lägger du in den aktuella inställningen och lämnar inställningsmenyn.

Med AVBRYT avvisar du inmatningen och lämnar inställningsmenyn.

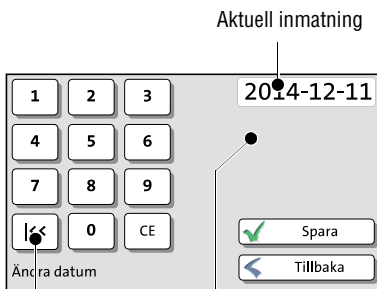

Infotext  
(om sådån finns)

Tangent reserverad allt efter funktion  
(här: återställ till aktuellt datum)

## Inmatning från tangentbordet

Med tangentbordet till vänster i displayen anger du värdet. Meddelandefältet uppe till höger visar din inmatning.

Tangentbordet är alltid anpassat efter varje situation: Allteftersom det handlar om att mata in rena siffertal eller bokstäver, ändrar sig tangenternas påskrift.

Tangenten nedan till vänster är såvitt detta är tillämpligt, reserverad för den specialfunktion om är knuten till någon av de aktuella användaråtgärderna, t. ex. skifte mellan stora och små bokstäver. Infotexten informerar om särskilda egenheter och ger kompletterande tips.

Inmatningar raderar du med CE.

Med SPARA lägger du in den aktuella inställningen och lämnar inställningsmenyn.

Med TILLBAKA avvisar du din inmatning och lämnar inställningsmenyn.

## 4.6.7 Pop-up-fönster

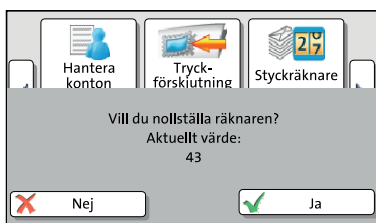

Vid några inställningar öppnas ett fönster, som delvis täcker det aktuella fönstret (pop-up-fönster). Pop-up-fönstret uppmanar till någon form av åtgärd. Också meddelanden och mängdfrankering kommer fram som pop-up-fönster.

Somliga pop-up-meddelanden kvitterar sig själva, dvs efter en bestämd tid försvinner de av sig själva.

#### 4.6.8 Procedurer (wizards)

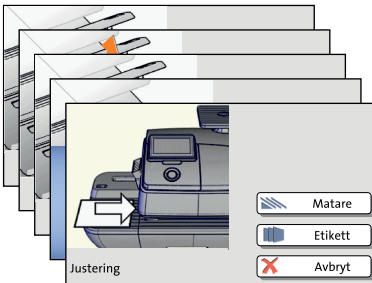

För mycket omfattande inställningar, t. ex. tillkommande data, öppnas en så kallad "Procedur" (wizard) med vilken PostBase steg för steg tar dig genom alla nödvändiga inmatningar. Allt efter behov används då olika fönstertyper.

Med NÄSTA lägger du in aktuell inställning och går vidare till nästa steg.

Med TILLBAKA kan du återgå till föregående steg.

Om du i början av proceduren väljer TILLBAKA avvisar du alla inställningar och lämnar proceduren.

## 4.7 Testtryck

Med hjälp av ett testtryck kan du testa både inställningarna för frankering som själva tryckkvaliteten.



I enlighet med Postens riktlinjer kännetecknas testtryck som just sådana. Testtryck får under inga förhållanden lämnas till posten.

### Ställa in testtryck



Att ta fram ett testtryck kan – enligt riktlinjerna för den aktuella postorganisationen – avvika från följande beskrivning av tillvägagångssätt. Läs i förekommande fall noga igenom landsspecifik bilaga till Användarhandboken.

- Ställ in önskad parameter för frankeringstrycket (reklam, tilläggstext etc.).
- Välj **PRODUKT** i frankeringsmenyn.
- Ställ in den önskade produkten.



Så snart alla nödvändiga försändelsedata är inställda, kan du utföra testtrycket. Du hittar valet **TESTTRYCK** i slutet av listan över tilläggstjänster.

- Välj **TESTTRYCK**.

PostBase uppmanar dig att lägga i ett brev.

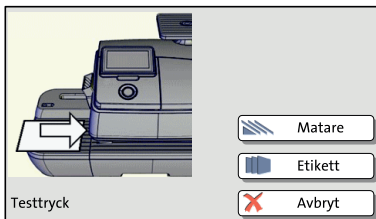

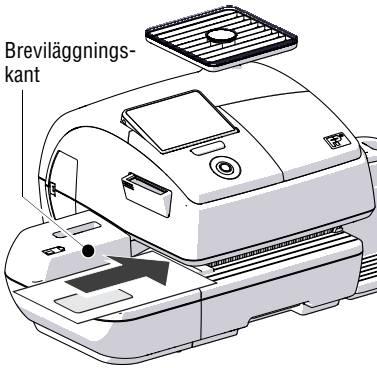

### Trycka testtryck på ett tomt kuvert

- Lägg ett tomt kuvert (eller ett postkort) i den manuella matningen:
  - sidan som ska tryckas på uppåt
  - överkanten ska ligga an mot brevläggningsskanten.
- Skjut in kuvertet i pilens riktning.

PostBase drar in kuvertet, trycker testtrycket och kastar ut kuvertet till höger.

### Trycka testtryck på en frankeringsetikett (tillval)

- Välj ETIKETT, för att frankera testtrycket på en etikett.

PostBase trycker testtrycket på en etikett och kastar ut den till höger.

### Lägga i kuvert för testtryck med automatisk matning (tillval)

- Lägg ett kuvert i den automatiska matningen:
  - sidan som ska tryckas på uppåt
  - överkanten ska ligga an mot brevläggningsskanten.

Eller, om du redan har lagt i ett kuvert:

- Välj MATARE.

PostBase drar in kuvertet, trycker testtrycket och kastar ut kuvertet till höger.

## Testa tryckkvaliteten

Var noga med att kontrollera att PostBase alltid producerar rena, lätt läsbara frankeringstryck.

- Kontrollera tryckbilden. Den ska inte uppvisa några förskjutningar, oskärpa eller andra fel. Var särskilt nog med matrixkoden (2d kod).



Den här bilden visar ett tryck utan några invändningar.

*(Exempel; hur testtrycket verkligen ser ut beror på föreskrifterna från postväsendet i det aktuella landet.)*



Om tryckbilden uppvisar förskjutningar (förflyttningar):

- Justera bläckpatronen. Läs om hur du gör detta i kapitlet "Aligning ink cartridges" (Rätta in bläckpatroner) i "Operator Manual – Reference Guide" (Referenshandbok).



Om tryckbilden uppvisar oskärpa eller fel:

- Rengör trycksystemet. Läs om hur du gör detta i kapitlet "Cleaning the print system" (Rengöra trycksystemet) i "Operator Manual – Reference Guide" (Referenshandbok).



## Tekniska data

### Dimensioner

- **Längd**
  - 310 mm (*maskinhölje*)
  - 146 mm (*manuell matning / brevförslutare*)
  - 385 mm (*automatisk matning*)
  - 280 mm (*Ramp*)
  - 320 mm / 445 mm (*brevfångare min / max*)
- **Bredd**
  - 345 mm
  - 390 mm (*med ramp*)
- **Höjd**
  - 300 mm (*med vågplattform*)

### Vikt

- 8,9 kg (*frankeringsmaskin med våg*)
- 0,6 kg (*manuell matning*)
- 0,6 kg (*brevförslutare*)
- 7,3 kg (*automatisk matning*)
- 2,6 kg (*ramp*)
- 0,9 kg (*brevfångare*)

### Nätanslutning

- **Frankeringsmaskin** 100 - 240 V / 2,0 A / 50 - 60 Hz
- **Feeder** 100 - 240 V / 2,0 A / 50 - 60 Hz  
(*automatisk matning*)

### Effektförbrukning

- **Frankeringsmaskin** 80 W, Energy Star  
< 1 W (avstängd)  
< 7 W (beredskapsläge standby)
- **Feeder** 80 W  
(*automatisk matning*)

### Batteri

3,6 V / 2 Ah / 20 mA  
beställningsnummer 90.4701.8004.00

### Display

TFT, 480 x 272 pixel, med touch screen-skärm, med bakgrundsbelysning

**Trycksystem**

- **Tryckteknik** bläckstråletryck, 2 bläckpatroner
- **Tryckyta** max. 185 mm x 25 mm
- **Tryckupplösning**  $\geq 300$  dpi

**Kapacitet**

Allt efter utrustningsversion / nationell version:  
upp till 85 brev/min

*(Beror på brevformat / -innehåll, längd på tryckytan, maskinens tillstånd och uppställningsplats.)*

**Ljudnivå**

- < 60 dB(A) frankeringsmaskin (stand-alone)
- < 70 dB(A) frankeringsmaskin med automatisk matning (feeder)

**Driftsförhållanden**

+15 °C till +35 °C  
Användning endast i slutna rum  
Utsättes ej för direkt solljus  
Relativ luftfuktighet 15 % till 80 %, icke kondenserande

**Vägningsomfång**

3 g till 7.000 g (allt efter utrustningsversion)

*Rätten till tekniska ändringar med kort frist förbehålles.*

## Bläckpatroner

<b>Bläckpatroner</b>	FP Bläckpatroner för PostBase
<b>Drifts- och lagringsförhållanden</b>	+15 °C till +35 °C Användning endast i slutna rum Utsättes ej för direkt solljus Relativ luftfuktighet 20 % till 70 %, icke kondenserande



Säkerhetsfaktablad för användare finns tillgängligt på <http://www.francotyp.com/en/mail-management/material-safety-data-sheets-msds.html>.

*Rätten till tekniska ändringar med kort frist förbehålles.*

## Försändelsespecifikation

<b>Format</b> (Längd x bredd)	<u>PostBase (frankeringsmaskin med manuell matning):</u> 127 mm x 89 mm till 253 mm x 353 mm <u>PostBase med automatisk matning:</u> 152 mm x 101 mm till 253 mm x 353 mm
<b>Tjocklek</b>	<u>Frankering, utan förslutningsfunktion:</u> Upp till 10 mm <u>Med förslutningsfunktion och användning av automatisk matning:</u> Upp till 7 mm
<b>Material</b>	Bläckabsorberande material (anpassat för bläckstråletryck) Inget mörkt papper Ingen höglans på den sida som ska frankeras Inget material med luftkuddar Ingen wellpapp Inget kraftigt fiberaktigt papper där frankeringstrycket kan suddas ut
<b>Etiketter</b>	Självhäftande frankeringsetiketter för PostBase

*Rätten till tekniska ändringar med kort frist förbehålles.*

## Kuvertspecifikation för användning av förslutningsfunktionen (automatisk matning)

**Material** Kuverten måste vara anpassade för maskinell förslutning. Fliken måste sitta på kuvertets långsida.

**Klistringsyta** En tillräcklig igenklistring erhåller man bara med en genomgående klistringsyta.

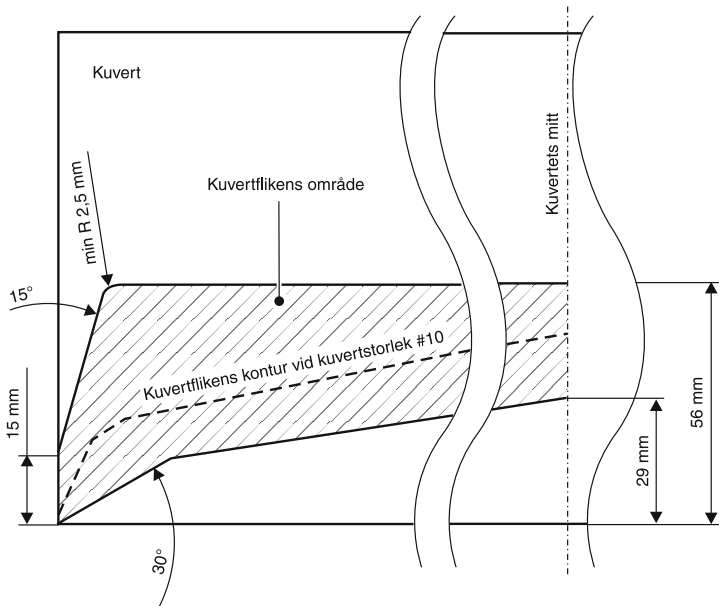

*Rätten till tekniska ändringar med kort frist förbehålles.*

**EC DECLARATION OF CONFORMITY FOR ELECTRICAL PRODUCTS**

(According to Annex III B of the Low Voltage Directive)

Manufacturer: Francotyp-Postalia GmbH

Address: Prenzlauer Promenade 28, 13089 Berlin, Germany

herewith declares that the Franking System, consisting of:

**PostBase,  
PostBase Feeder**

.....  
(Type or Model designation)

which this declaration refers to, is in accordance with:

The conditions of the Low Voltage Directive 2006/95/EC  
and the EMC Directive 2004/108/EC.

This product is in conformity with following harmonized standards:

IEC 60950-1: 2006 + A1: 2010

EN 55022: 12.2010, Class B

EN 55024: 11.2010

EN 61000-3-2: 2006 + A1: 2009 + A2: 2009

EN 61000-3-3: 09.2008

November 24, 2014

.....  
Hans Szymanski  
Managing Director

.....  
Uwe Hübler  
Head of R&D Hardware

(Legally binding signatures for the company)

## Licens

Detta är originallicenstexten för det använda Open-Source-programmet.

```
LICENSE ISSUES
=====
```

```
The OpenSSL toolkit stays under a dual license, i.e. both the conditions of
the OpenSSL License and the original SSLeay license apply to the toolkit.
See below for the actual license texts. Actually both licenses are BSD-style
Open Source licenses. In case of any license issues related to OpenSSL
please contact openssl-core@openssl.org.
```

```
OpenSSL License
-----
```

```
/* =====
 * Copyright (c) 1998-2011 The OpenSSL Project. All rights reserved.
 *
 * Redistribution and use in source and binary forms, with or without
 * modification, are permitted provided that the following conditions
 * are met:
 *
 * 1. Redistributions of source code must retain the above copyright
 * notice, this list of conditions and the following disclaimer.
 *
 * 2. Redistributions in binary form must reproduce the above copyright
 * notice, this list of conditions and the following disclaimer in
 * the documentation and/or other materials provided with the
 * distribution.
 *
 * 3. All advertising materials mentioning features or use of this
 * software must display the following acknowledgment:
 * "This product includes software developed by the OpenSSL Project
 * for use in the OpenSSL Toolkit. (http://www.openssl.org/)"
 *
 * 4. The names "OpenSSL Toolkit" and "OpenSSL Project" must not be used to
 * endorse or promote products derived from this software without
 * prior written permission. For written permission, please contact
 * openssl-core@openssl.org.
 *
 * 5. Products derived from this software may not be called "OpenSSL"
 * nor may "OpenSSL" appear in their names without prior written
 * permission of the OpenSSL Project.
 *
 * 6. Redistributions of any form whatsoever must retain the following
 * acknowledgment:
 * "This product includes software developed by the OpenSSL Project
 * for use in the OpenSSL Toolkit (http://www.openssl.org/)"
 *
 * THIS SOFTWARE IS PROVIDED BY THE OpenSSL PROJECT ``AS IS'' AND ANY
 * EXPRESSED OR IMPLIED WARRANTIES, INCLUDING, BUT NOT LIMITED TO, THE
 * IMPLIED WARRANTIES OF MERCHANTABILITY AND FITNESS FOR A PARTICULAR
 * PURPOSE ARE DISCLAIMED. IN NO EVENT SHALL THE OpenSSL PROJECT OR
 * ITS CONTRIBUTORS BE LIABLE FOR ANY DIRECT, INDIRECT, INCIDENTAL,
 * SPECIAL, EXEMPLARY, OR CONSEQUENTIAL DAMAGES (INCLUDING, BUT
 * NOT LIMITED TO, PROCUREMENT OF SUBSTITUTE GOODS OR SERVICES;
 * LOSS OF USE, DATA, OR PROFITS; OR BUSINESS INTERRUPTION)
 * HOWEVER CAUSED AND ON ANY THEORY OF LIABILITY, WHETHER IN CONTRACT,
 * STRICT LIABILITY, OR TORT (INCLUDING NEGLIGENCE OR OTHERWISE)
 * ARISING IN ANY WAY OUT OF THE USE OF THIS SOFTWARE, EVEN IF ADVISED
 * OF THE POSSIBILITY OF SUCH DAMAGE.
 * =====
 *
```

```
* This product includes cryptographic software written by Eric Young
* (eay@cryptsoft.com). This product includes software written by Tim
* Hudson (tjh@cryptsoft.com).
```

```
*
*/
```

```
Original SSLeay License
-----
```

```
/* Copyright (C) 1995-1998 Eric Young (eay@cryptsoft.com)
* All rights reserved.
*
* This package is an SSL implementation written
* by Eric Young (eay@cryptsoft.com).
* The implementation was written so as to conform with Netscapes SSL.
*
* This library is free for commercial and non-commercial use as long as
* the following conditions are aheared to. The following conditions
* apply to all code found in this distribution, be it the RC4, RSA,
* lhash, DES, etc., code; not just the SSL code. The SSL documentation
* included with this distribution is covered by the same copyright terms
* except that the holder is Tim Hudson (tjh@cryptsoft.com).
*
* Copyright remains Eric Young's, and as such any Copyright notices in
* the code are not to be removed.
* If this package is used in a product, Eric Young should be given attribution
* as the author of the parts of the library used.
* This can be in the form of a textual message at program startup or
* in documentation (online or textual) provided with the package.
*
* Redistribution and use in source and binary forms, with or without
* modification, are permitted provided that the following conditions
* are met:
* 1. Redistributions of source code must retain the copyright
* notice, this list of conditions and the following disclaimer.
* 2. Redistributions in binary form must reproduce the above copyright
* notice, this list of conditions and the following disclaimer in the
* documentation and/or other materials provided with the distribution.
* 3. All advertising materials mentioning features or use of this software
* must display the following acknowledgement:
* "This product includes cryptographic software written by
* Eric Young (eay@cryptsoft.com)"
* The word 'cryptographic' can be left out if the rouines from the library
* being used are not cryptographic related :-).
* 4. If you include any Windows specific code (or a derivative thereof) from
* the apps directory (application code) you must include an acknowledgement:
* "This product includes software written by Tim Hudson (tjh@cryptsoft.com)"
*
* THIS SOFTWARE IS PROVIDED BY ERIC YOUNG ``AS IS'' AND
* ANY EXPRESS OR IMPLIED WARRANTIES, INCLUDING, BUT NOT LIMITED TO, THE
* IMPLIED WARRANTIES OF MERCHANTABILITY AND FITNESS FOR A PARTICULAR PURPOSE
* ARE DISCLAIMED. IN NO EVENT SHALL THE AUTHOR OR CONTRIBUTORS BE LIABLE
* FOR ANY DIRECT, INDIRECT, INCIDENTAL, SPECIAL, EXEMPLARY, OR CONSEQUENTIAL
* DAMAGES (INCLUDING, BUT NOT LIMITED TO, PROCUREMENT OF SUBSTITUTE GOODS
* OR SERVICES; LOSS OF USE, DATA, OR PROFITS; OR BUSINESS INTERRUPTION)
* HOWEVER CAUSED AND ON ANY THEORY OF LIABILITY, WHETHER IN CONTRACT, STRICT
* LIABILITY, OR TORT (INCLUDING NEGLIGENCE OR OTHERWISE) ARISING IN ANY WAY
* OUT OF THE USE OF THIS SOFTWARE, EVEN IF ADVISED OF THE POSSIBILITY OF
* SUCH DAMAGE.
*
* The licence and distribution terms for any publically available version or
* derivative of this code cannot be changed. i.e. this code cannot simply be
* copied and put under another distribution licence
* [including the GNU Public Licence.]
*/
```



## Säkerhetsförklaring för dataanvändning

Produktbeskrivning: PostBase frankeringssystem

Den aktuella produkten ansluts över ett Ethernet-gränssnitt till det lokala användarnätverket, för att över detta lokala nätverk och en motsvarande Internetillgång, utbyta data från användaren med datacentralen.

Tillverkaren FP garanterar att med PostBase frankeringssystem tillgängliggörs inga som helst för frankeringssystemet icke relevanta data ur användarnätverket, överförda eller inlästa.



*Kundtjänst* Varje PostBase frankeringssystem testas in i minsta detalj innan det lämnar tillverkningen. Skulle trots denna mycket omfattande kvalitetskontroll ett fel inträffa vid användningen av ditt frankeringssystem, är du välkommen att kontakta vår Kundtjänst.

francotyp.se

*Garanti* Information om garantin hittar du i den bilaga för varje land, som finns i användarhandboken (*om sådan finns för ditt land*).









51.0052.3802.00 Rev. 01

2014-12 / xxx / helbig berlin