



opti**mail** 30

MMI version

Frankeringsmaskin



Användarhandbok

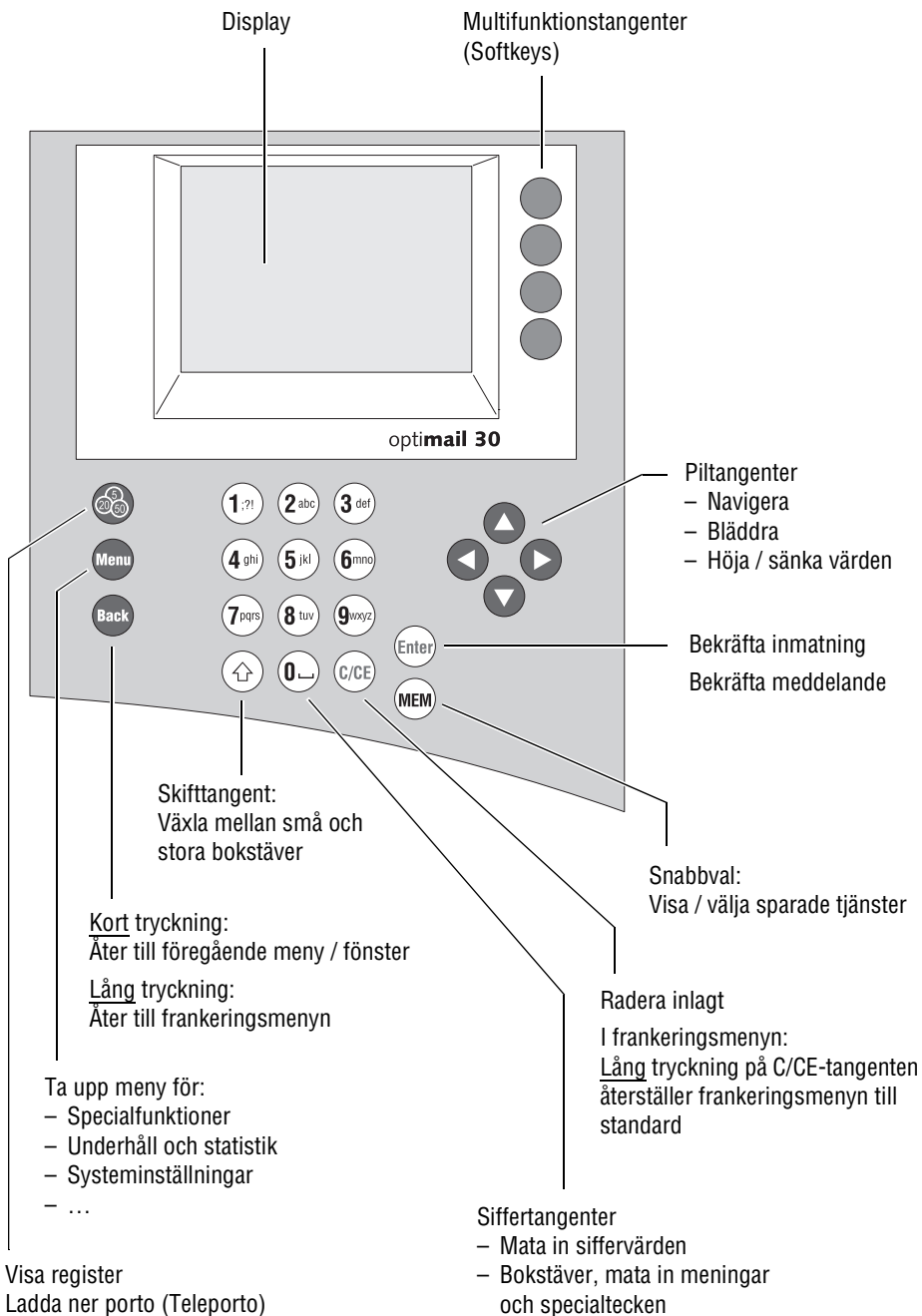

Om denna Användarhandbok	7
1 Tips för ökad säkerhet	8
2 optimail 30 snabbporträtt	10
3 Använda optimail 30 – basfunktionerna	14
3.1 Sätta på / stänga av	14
3.2 Stand-by (viloläge)	15
3.3 Behörighetskontroll – MASTER / USER	15
3.4 Användargränssnittet	16
3.4.1 Tangentfunktioner	16
3.4.2 Symboler i displayen	18
3.4.3 Beskrivning av användningsförlopp och menyavsnitt i den här användarhandboken	19
3.4.4 Frankeringsmenyn	20
3.4.5 Tjänstevalsmenyn	21
3.4.6 Meny	23
3.4.7 Urvalslistor	24
3.4.8 Inställningsmenyer	25
3.4.9 Pop-up fönster	25
3.5 Textinmatning	26
3.6 Provtryck (nollfrankering)	27
4 Ställa in frankeringstryck	29
4.1 Porto / tjänst från Posten	30
4.1.1 Ställa in ny tjänst	30
4.1.2 Ändra inställning av tjänst	34
4.1.3 Ställa in porto manuellt	35
4.1.4 Fastställa / ställa in vikt med den integrerade vågen (<i>tillval</i>)	36
4.1.5 Mata in / ändra vikten manuellt	37
4.2 Datum	38
4.3 Reklammotiv	40
4.4 Tilläggstext	41
4.5 Tryckförskjutning	43
5 Frankering	44
5.1 Ställa in / byta kostnadsställe	44
5.2 Lägga i brev och frankera	46
6 Differensvägning och frankering (<i>tillval</i>)	49

7	Specialfunktioner	52
7.1	Trycka på ankommande post	52
7.2	Fukta och tillsluta brev (<i>tillval</i>)	54
7.3	Använda extern portovåg	56
7.3.1	Ansluta portovåg till optimail 30	56
7.3.2	Använda optimail 30 med en extern portovåg	57
8	Snabbval	58
8.1	Ställa in porto / tjänst med snabbval	58
8.2	Lagra tjänst som snabbval	59
8.3	Byta namn på snabbval	60
8.4	Radera snabbval	61
9	Visa och skriva ut register	62
10	Ladda ner porto – Teleporto	63
11	Kostnadsställe förvaltning	65
11.1	Inrätta nya kostnadsställen	65
11.2	Tilldela / spärra USER-kort för ett kostnadsställe	67
11.3	Visa och skriva ut kostnadsställdata	68
11.4	Ändra / nollställa / radera kostnadsställe	68
11.5	Nollställa alla kostnadsställen	70
12	Förvalta tryckbilddata	71
12.1	Ladda ner från kort	71
12.2	Visa / ändra namn / radera reklammotiv	73
12.3	Mata in nya tilläggstexter	74
12.4	Ändra / radera tilläggstexter	75
13	Utvidgade inställningar & systeminformation	76
13.1	Visa / skriva ut / skicka systeminformation	76
13.2	Visa och återställa försändelseräknare	77
13.3	Ställa in restsummevarning	77
13.4	Ställa in behörighetskontroll	78
13.5	Ställa in displaykontrast	79
13.6	Ställa in tonsignalen	79
13.7	Klocka	80
13.7.1	Korrigerera klockslag	80
13.7.2	Omställning sommartid	81
13.7.3	Ställa in tidszon	82

13.8	Stand-by	82
13.8.1	Ändra stand-by-tid	82
13.8.2	Fastställa snabbval 1 som standardinställning	83
13.9	Byta språk för användarkontrollen	84
13.10	Inbyggt modem	85
13.11	Extern kommunikationsutrustning	87
13.11.1	GSM-modem (<i>tillval</i>)	87
13.11.2	Universal Link Box (<i>tillval</i>)	88
13.12	Ändra telefonnummer	89
13.13	Ändra internetadress	91
13.14	Tariffstabeller	92
13.14.1	Ladda ner tariffstabeller från kort	92
13.14.2	Ladda ner tariffstabeller från datacentral	93
13.14.3	Radera tariffstabeller	94
13.15	Integrerad våg (<i>tillval</i>)	95
13.15.1	Tarera	95
13.15.2	Ställa in gravitationen	95
13.15.3	Differensvägning sätta på / stänga av (<i>tillval</i>)	96
13.16	Skapa MASTER-kort	97
13.17	Sätta på / stänga av funktioner	98
13.17.1	Ytterligare snabbvalslagringsplatser	98
13.17.2	Differensvägning	99
13.17.3	InfoPrint	100
13.17.4	Ladda Porto med diagnos	101
14	Service och underhåll	102
14.1	Rengöra frankeringsmaskinen	102
14.2	Byta färgbandskassett	103
14.3	Brevtillslutare (<i>tillval</i>)	105
14.3.1	Rengöring	105
14.3.2	Kontrollera vätskenivån och fyll på brevtillslutaren	106
14.3.3	Byta ut svampen	107
14.4	Byta batteri	110
14.5	Garanti	112

15 Hjälp till självhjälp vid störningar _____ 113

16 Ta optimail 30 ur drift och sluthantering _____ 120

Bilagor

Behörighet för vissa funktioner _____ 121

Meny (översikt) _____ 123

Ordlista _____ 124

Tekniska data _____ 126

Konformitetsförklaring _____ 128

Index _____ 129

Kundservice _____ 139

Om denna Användarhandbok

Läs nog igenom den här användarhandboken innan du börjar använda frankeringssystemet optimail 30. Ha den gärna till hands i anslutning till optimail 30.

Den här användarhandboken beskriver hur du arbetar med optimail 30 (MMI version) i standardutförande, med integrerad våg och med brevförslutare.

Funktioner, som bara är tillgängliga för en viss konfiguration, känner du igen genom ett tillägg, t.ex. *(tillval)*.

”optimail 30” står i handledningen som en samlande beteckning för frankeringsmaskinen optimail 30 (MMI version).

Snabbpreferens

Snabbpreferensen ger dig en god överblick över användarmenyn och hur du frankerar med optimail 30.

Installations- handledning

Hur du ställer upp optimail 30 och gör den klar för användning kan du läsa om i Installationshandledning optimail 30.

Följande nyckelord och symboler används för att förklara säkerhetsfrågor i den här användarhandboken:



Varning! ger en säkerhetsanvisning när det finns risk för att någon kan skadas.



Försiktigt! talar om att risk föreligger för att optimail 30 kan skadas eller för störningar i frankeringen.

Följande symboler och textmarkeringar används i den här användarhandboken:

- Hanteringsanvisningar börjar med en listpunkt.
- Uppräkning utmärks med tankstreck.

REGISTER

Menynamn och valmöjligheter ur användarmenyn skrivs med stora bokstäver (versaler).

”Felaktigt värde.”

Uppmaningar / meddelanden från optimail 30 återges inom citattecken.



Ett tips som hjälper till eller ger tilläggsanvisningar för hur du arbetar ännu effektivare.

Hur stegen i arbetsprocessen och de olika menyerna beskrivs kan du läsa om i kapitlet ”Använda optimail 30 – basfunktionerna” på sid 19.

1 Tips för ökad säkerhet

optimail 30 är en digital frankeringsmaskin med termotransfer-trycksystem för frankering av brev försändelser. optimail 30 svarar mot alla gällande säkerhetsbestämmelser för installerad informationsteknik på det moderna kontoret.

Var för din egen säkerhets skull noga med att följa anvisningar:

- När du ställer upp optimail 30 och tar den i bruk är det viktigt att du verkligen följer installationsanvisningarna.
- Om optimail 30 stått i kall miljö (dvs under 10°C): Vänta minst 24 timmar innan du kopplar in maskinen. optimail 30 behöver denna tid för att anpassa sig efter omgivningens förutsättningar.
- Använd enbart de el- och anslutningskablar, som levereras med maskinen eller har godkänts av Francotyp-Postalia. Kontrollera noga att kablarna är oskadade.
- optimail 30 får endast anslutas till jordat säkerhetskontakuttag med 220 - 240 V växelström.
- Se till att nätanslutningsuttaget för optimail 30 finns nära till hands och är lätt tillgänglig.
- Ta aldrig bort några delar av maskinhöljet.
- Täck aldrig över maskinhöljets ventilationshål.
- Stäng av optimail 30 innan den ska rengöras eller flyttas till en annan placering.
- Var noga med att inte fukt eller främmande föremål kommer in i optimail 30-maskinens inre. Dra omedelbart ur stickkontakten om detta ändå skulle inträffa. Låt därefter Francotyp-Postalia Kundservice se över optimail 30 innan du åter ansluter elnätskabeln.
- Dra ur stickkontakten i händelse av fara. Kontakta Francotyp-Postalia Kundservice.
- Vi rekommenderar dig att bara använda av FP godkända tillbehör och FP originaldelar. För dessa har FP som tillverkare lagt fast tillförlitlighet, säkerhet och lämplighet. För produkter, som inte har auktoriserats av oss, kan FP som tillverkare inte ta ansvar för tillförlitligheten, säkerheten och lämpligheten, eftersom vi trots en noggrann bevakning av marknaden inte kan bedöma allt som finns där.

- Använd uteslutande batterier, som kommer från Francotyp-Postalia. Läs noga igenom informationen om rätt användning och underhåll, som medföljer batterierna.
- Om du använder extern kommunikationsutrustning från Francotyp-Postalia (GSM-modem eller Universal Link Box) för optimail 30: Läs noga igenom produktinformationen, som levereras med GSM-modemet / Universal Link Box.
- Låt av Francotyp-Postalia Kundservice auktoriserad servicetekniker ta hand om allt underhåll och reparationsarbete. Annars gäller inte garantin. För inträffade skador svarar du själv.



2 optimail 30 snabbporträtt

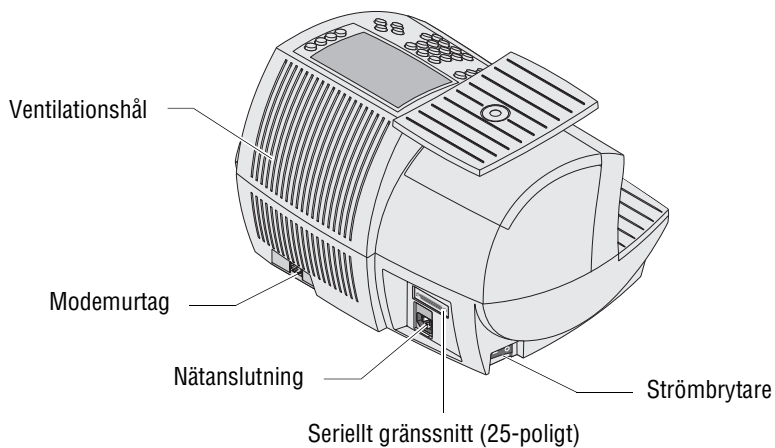
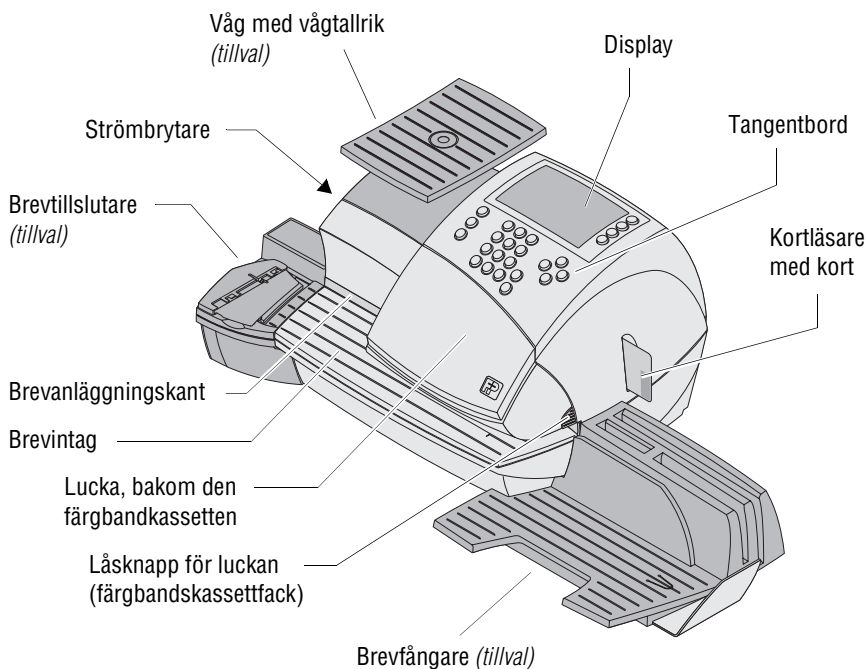

Värt att veta om optimail 30

optimail 30 är en digital frankeringsmaskin för mindre och medelstor posthantering. Du frankerar försändelser med en tjocklek på upp till 6 mm samt särskilda FP-frankeringsremsor (etiketter) att klistra på försändelsen.

Med en kapacitet på upp till 30 frankeringar i minuten är den dagliga utgående posten klar att skicka iväg i en handvändning.

Menystyrd användning

För samtliga funktioner – från att ställa in frankeringstrycket till att ändra systemparametrarna – innebär det översiktligt utformade användargränssnittet med bakgrundsbelyst display, att du snabbt och enkelt kan göra det du ska göra.

Frankera

optimail 30 ger dig i ett enda ögonkast all viktig information för frankeringen. Du lägger bara dit brevet – optimail 30 tar tag i det, frankerar och kastar ut den sändklara försändelsen till höger.

optimail 30 frankerar försändelserna med ny, digital frankeringsteknik (MMI), lätt igenkännbar på den tvådimensionella barcoden (streckkoden) i frankeringstrycket och den blåa tryckfärgen.

Brev som reklambärare

Som komplettering till den rent postala hanteringen kan optimail 30 vid frankeringen trycka ett reklammotiv efter fritt val och – som i ett SMS – aktuell information som textmeddelanden direkt på försändelsen (tilläggs-text).

Teleporto

Porto laddas ner via Teleporto-rutinen i optimail 30 – snabbt, bekvämt och om så behövs när som helst på dygnet.

Säkerhet mot obehörig användning

Behörighetskort i kreditkortsformat skyddar mot obehörig användning av optimail 30 och gör det möjligt att dela ut individuella åtkomsträttigheter (MASTER / USER).

Flexibel och aktuell

Nya reklammotiv eller nya tariffstabeller – via chipkort laddas enkelt nya aktuella data ner i din optimail 30. Dessutom stöder optimail 30 nerladdning av aktuella data från datacentral.

Termotransfertryck Tack vare termotransfertrycket är tryckbilden snygg och kladdfri. Vid tryckning värmer termotryckhuvudet upp den fasta färgen på färgbandet, den snabbflyktiga färgen tränger in i papperet och där sitter den outplånligt fast.

Att byta färgbandskassett är enkelt och gjort med några få handgrepp.

Tilläggsfunktioner optimail 30 erbjuder en rad bekväma tilläggsfunktioner, som du snabbt kommer att uppskatta och dra nytta av:

- **Snabbvalsfunktion** för ofta använda Posten-tjänster.
- **Kostnadsställefunktion** för uppdelad registrering och redovisning av portokostnaderna.
- **Ankomsttryck** (funktion "Postservice"). Ange datum och klockslag på ankommande post.
- **Listutskrift** av kostnadsställdata, registerstatus, systeminformation och andra uppgifter.
- **Tryckförskjutning** för att flytta på frankeringstryckets position på kuvertet i sidled.

Tillval För att ytterligare utöka funktionaliteten är följande tillval möjliga:

- **Integrerad våg.** Den utrymmesbesparande integrerade 3 kilosvågen fastställer snabbt och tillförlitligt rätt vikt på brev och mindre paket. Den fastställda vikten går direkt in i inställningen av tjänsten. Manuell inmatning av viktvärden försvinner helt.
- **Differensvägning** är ett särskilt vägningsläge för den integrerade vågen för att spara tid vid vägning och frankering av större volymer av likartade försändelser. Med en maskinspecifik kod kopplas denna funktion in.
- **Brevtillslutare.** För hand förs det öppna brevet genom fuktninganordningen. Vid anslutande frankering med optimail 30 pressas den fuktade fliken ihop.
- **Brevfångare.** Den praktiska brevångaren med inställningsbart utkastfack är idealisk som förvaringsplats för de frankerade försändelserna och erbjuder ytterligare förvaringsmöjligheter.

*Tillval
(Fortsättning)*

- För att använda **InfoPrint** – en programprodukt från för administration och lagring av data på en PC – kan du med en maskinunik frisläppningskod aktivera InfoPrint-funktionen i optimail 30.
- **GSM-modem**. Som alternativ till det inbyggda modemmet kan mobilmodemet användas för kommunikation med datacentralen.
- **Universal Link Box (ULB)**. Med hjälp av Universal Link Box kan optimail 30 kommunicera över ett datanätverk med datacentralen.

3 Använda optimail 30 – basfunktionerna

I det här kapitlet lär du känna de grundläggande basfunktionerna hos optimail 30 och hur du arbetar med menyn för användarkontroll.

3.1 Sätta på / stänga av

Med nätströmbrytaren, det är vippkontakten på vänster sida av frankeringsmaskinen, sätter du på och stänger av optimail 30 PÅ / AV.



Försiktigt! Avvakta minst en minut mellan att du stänger av optimail 30 och sedan sätter på den igen.

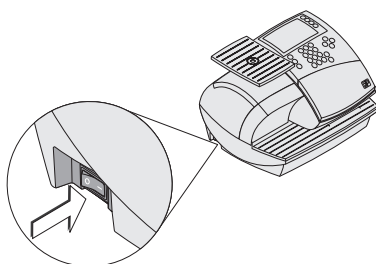

Frankeringsmenyn (exempel)

KR 5.30	MEM1	✉	○
Inr. 1:a Före	20 g	PRO	○
UTAN reklamotiv	REKL		○
UTAN tilläggstext	TXT		○
MASTER	K.ST		○
Frankeringsklar: lägg i brev			▼

Sätta på

- Tryck strömbrytaren **I** (= PÅ).

Displaybelysningen tänds och startrutinen dras igång. optimail 30 testar och aktiverar alla maskinkomponenter. Signaltoner och information i displayen visar vad som händer. Detta kan ta viss tid.

I anslutning till detta kommer **frankeringsmenyn** upp.

optimail 30 är klar att använda och har följande inställning för att frankera:

- Försändelsedata, vikt och porto är inställda på det standardvärde, som är lagrat under SNABBVAL 1 (MEM 1).
- Aktuellt datum.
- Reklamotiv och tilläggstext bestäms för aktuellt kostnadsställe.
- Ett kostnadsställe är inställt, när ett behörighetskort (MASTER / USER) sitter i eller behörighetsskontrollen är avstängd.

Stänga av

- Tryck strömbrytaren **O** (= AV).

optimail 30 stängs av. Displaybelysningen släcks.

3.2 Stand-by (viloläge)

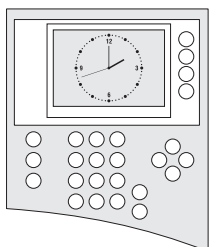

optimail 30 visar i stand-by-läge klockan. Displayen är då inte upplyst.

När du inte längre lägger i brev eller trycker på någon tangent, går optimail 30 över i stand-by-läge.

Med valfri tangent aktiverar du åter optimail 30.

Hur du ställer in stand-by-tiden läser du om i kapitel 13.8.1 på sid 82.

3.3 Behörighetskontroll – MASTER / USER

Med MASTER- och USER-korten, här kallade behörighetskort, styrs åtkomst och användning av frankeringsmaskinen.

Kort med beteckningen MASTER ger behörighet till alla funktioner.

Kort med beteckningen USER ger bara behörighet till vissa, bestämda funktioner:

- Frankering för tilldelat kostnadsställe.
- Lagra och ändra snabbval.
- Tilldela det egna kostnadsstället reklamotiv och tilläggstext.

Behörighetskontroll via kort kan stängas av. Frankering är då möjlig utan behörighetskort på samtliga kostnadsställen.



En översikt över åtkomsträttigheter hittar du på sid 121.

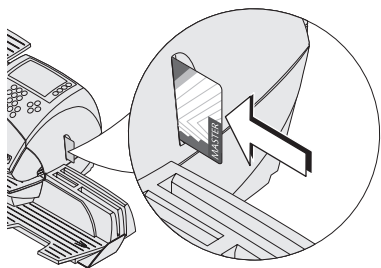

Sätt i behörighetskort

- Sätt i behörighetskortet i kortläsaren i pilens riktning. Chipet på kortet ska då vara bakåt.
- Skjut in behörighetskortet ända längst in. Du märker att kortet klickar i läge.

Ta bort behörighetskort

- Ta helt enkelt ut behörighetskortet ur kortläsaren.

3.4 Användargränssnittet

Det här kapitlet presenterar användargränssnittet för optimail 30. Du får lära dig olika sorters menyer och fönster, de symboler, som används, och användnings sätt. Sättet att beskriva menyavsnitt / användningsförlopp etc. förklaras här.

3.4.1 Tangentfunktioner

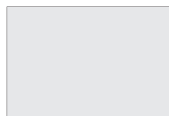

Multifunktionstangenter

Till höger bredvid displayen sitter multifunktionstangenterna (även kallade softkeys). De här tangenterna har tilldelats olika funktioner. Text och symboler i displayen visar den aktuella tilldelningen av funktion.



Piltangenter

- Bläddra i menyer, urvalslistor...
- Flytta markören (t.ex. vid textinmatning).
- Höja / sänka värden (vid inställning av valda systemparametrar).



Snabbval (MEMORY)

Visa lagrade tjänster och för att ställa in frankering.



Inmatningstangent

- Bekräfta inmatning.
- Kvitтера meddelanden.



Radera

Särskild egenskap i frankeringsmenyn:

- Tryck länge på tangenten (ungefär 2 sekunder) så går optimail 30 tillbaka till frankeringsmodus med standardinställningen.

Särskild egenskap i tjänstvals menyn vid val av försändelse-data:

- Tryck helt kort på tangenten så raderas just det valet.
- Tryck länge på tangenten (ungefär 2 sekunder) så raderas samtliga valda försändelse-data.



- Öppnar meny för att
- Ladda ner porto.
 - Visa registervärden.



- Öppnar meny för systeminställningar, förvaltnings-, special- och servicefunktioner i optimail 30.



Back-tangent

- Tryck helt kort på tangenten: tillbaka till senaste menyn / fönstret.
- Tryck länge (ungefär 2 sekunder): tillbaka till frankeringsmenyn.



Sifvertangenter

- Mata in siffervärden.
- Mata in text (tilläggstext, snabbvalsnamn m.m.).
Infoga blanktecken (mellanslag): -tangenten.

Tillgängliga specialtecken, -tangenten:

., : ! ; ? % & ' " () * + - / < = > \ ^ _ @ # € \$ £ ¥



Skifttangent

- För att skifta mellan stora / små bokstäver vid textinmatning.

3.4.2 Symboler i displayen



Brevet visar att: **optimail 30 är klar att frankera**.
Du kan lägga i försändelser och frankera.



Brevlådan visar att **ankomststämpel post** ("Postservice") är inställd och klar att trycka. Du kan lägga i ankommande post.



Skrivaren betecknar funktionen **listutskrift**.
En lista, en rapport, en förhandsbild... kan skrivas ut.

abc

Textsymbolen visar att det är möjligt att mata in text.
Siffertangenterna står till förfogande för textinmatningen.

MEM1

MEM och lagringsplatsnummer visar det inställda snabbvalet.



Timglasets kommer upp, när optimail 30 behöver mer tid, t.ex vid uppdatering av data. Vänta till dess att processen är klar.



Pilar på statusraden visar att det finns ytterligare valmöjligheter tillgängliga.

Bläddra framåt eller bakåt med piltangenten .

Följande symboler markerar multifunktionstangenternas beläggning:

PRO

Ställa in **tjänst** (produkt). optimail 30 öppnar tjänstevalsmeny.

REKL

Ställa in **reklammotiv**.

TXT

Ställa in **tilläggstext** (textmeddelande).

K.ST

Byta **kostnadsställe**.

DAT

Ställa in **datum**.

FSKJ

Ställa in **tryckförskjutning** för trycket.

PSE

Byta till funktionen **postservice** (trycka på ankommande post).

FRA

Gå tillbaka till funktionen **frankera**.

1

I urvalslistan: Ta över den på den visade platsen lagrade inställningen (t.ex. ett snabbval, ett reklammotiv, en tilläggstext).

2

⋮

3.4.3 Beskrivning av användningsförlopp och menyavsnitt i den här användarhandboken

KR 5.30	MEM1	✉
Inr. 1:a Före	20 g	PRO
UTAN reklamotiv	REKL	○
UTAN tilläggstext	TXT	○
MASTER	K.ST	○
Frankeringsklar: lägg i brev ▼		

Beskrivning i displayen visar aktuella inställningar och åskådliggöra inmatningar.

Multifunktionstangenten, som ska tryckas för en åtgärd / funktion markeras med vara mörkare. I exemplet: **PRO**-tangenten.

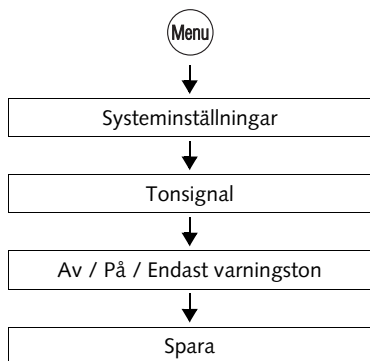

”Vägen” genom användarmenyn till en funktion liksom inmatningar / inställningar framställs så här:

- Tryck **Menu**-tangenten.
- I menyn väljer du: SYSTEMINSTÄLLNINGAR → TONSIGNAL.
(Bläddra nedåt med piltangenten ▼, tryck multifunktionstangenten bredvid SYSTEMINSTÄLLNINGAR och tryck sedan multifunktionstangenten bredvid TONSIGNAL.)
- Välj önskad inställning:
Tryck multifunktionstangenten bredvid TONSIGNAL AV / TONSIGNAL PÅ eller ENDAST VARNINGSTON.
- Lagra visad inställning med SPARA.

3.4.4 Frankeringsmenyn

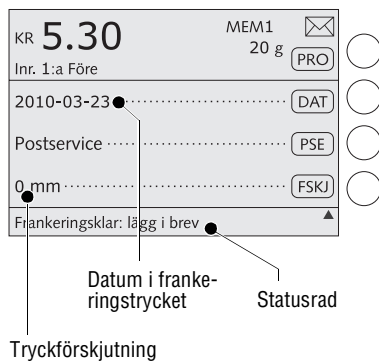
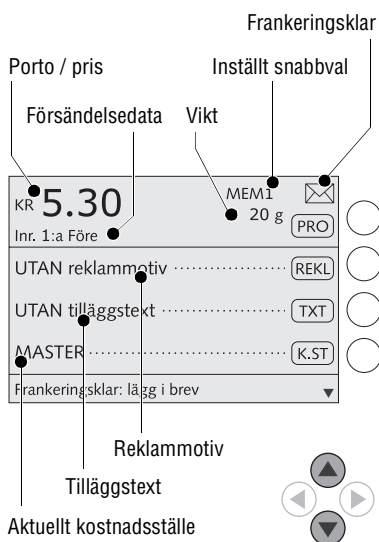

Frankeringsmenyn kommer upp när maskinen startat och framgångsrikt genomfört startrutinen. Den visar aktuella inställningar för frankering (tjänst från svenska Posten, reklammotiv, tilläggstext...).

Porto blir synligt först när alla nödvändiga uppgifter för tjänsten är valda (mål, slag...) och ett giltigt viktvärde är inställt.

Ett kostnadsställe är inställt och kommer upp i frankeringsmenyn, när ett behörighetskort (MASTER / USER) sitter i eller behörighetskontrollen är avstängd.

Symboler markerar beläggningsen av multifunktionstangenterna och informerar om aktuell inställning. De använda symbolerna förklaras i kapitel 3.4.2.

Statusraden informerar om aktuellt driftstatus och ger ytterligare tips.

I frankeringsmenyn kan du

- frankera
- väga (*enbart optimail 30 med våg*)
- byta till tjänstevalsmenyn med multifunktionstangenten (PRO), för att ställa in eller ändra en tjänst
- välja ett reklamtryck (REKL) och en tilläggstext (TXT)
- ändra datum (DAT) för frankeringstrycket.

Dessutom kan du

- bestämma trycksatsförskjutning (FSKJ)
- byta kostnadsställe (K.ST) (när behörighet till den här funktionen föreligger)
- gå över till funktionen "Postservice" (PSE) (trycka på ankommande post).

3.4.5 Tjänstevalsmenyn

KR 5.30	MEM1	✉
Inr. 1:a Före	20 g	PRO
UTAN reklamotiv	REKL	○
UTAN tilläggstext	TXT	○
MASTER	K.ST	○
Frankeringsklar: lägg i brev ▼		

Ta fram tjänstevalsmenyn

Med multifunktionstangenten **PRO** öppnar du tjänstevalsmenyn för att ställa in eller ändra i den frankerande tjänsten.

Du kan då välja om du vill ställa in en ny tjänst eller om du vill ändra den aktuella tjänsteinställningen.

För en ny tjänst:

- Tryck **kort** multifunktionstangenten **PRO**.

För att ändra en tjänst:

- Tryck **länge** multifunktionstangenten **PRO** (ungefär 2 sekunder).

Visa aktuell tjänsteinställning

Till vänster i displayen ser du

- valda försändelsedata (mål, slag...)
- vikt
- porto.

Den visade vikten kan komma från flera olika håll:

- fastställd av vågen eller
- inknappad manuellt under loppet tjänstevalet (*optimail 30 utan våg*) eller
- övertaget från snabbvalet eller
- inställt manuellt i menyn VÄG- OCH PORTOBERÄKNING.

Portot kommer bara fram, när alla nödvändiga försändelsedata är valda och ett giltigt viktvärde är inställt.

Meddelandefält för aktuell tjänst	Urvalsfält för försändelsedata
Porto / pris	
Vikt	
Försändelsedata	
KR 5.30	Skrymmande ○
20 g	Rek ○
Inr. 1:a Före	Expressbrev ○
	Lördag Express ○
Föregående: C/CE. Klar: BACK ▼	

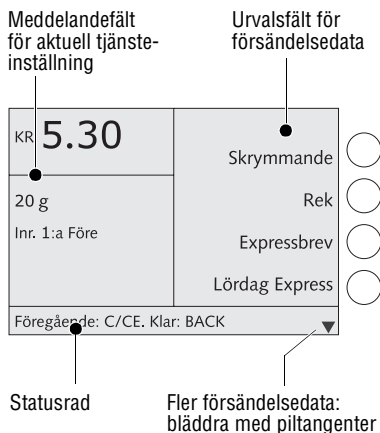

Välja försändelsedata

Valbara försändelsedata ser du till höger i displayen.

När det finns fler än fyra valmöjligheter bläddrar du i listan med piltangenterna.

Med multifunktionstangenterna väljer du försändelsedata.

Ta bort försändelsedata

Med **C/CE**-tangenten raderar du steg för steg försändelsedata ur den aktuella tjänsteställningen.

Trycker du länge på **C/CE**-tangenten (ungefär 2 sekunder) raderas alla valda försändelsedata ur den aktuella tjänsteställningen.

Byta till frankeringsmenyn

Med **Back**-tangenten går du tillbaka till frankeringsmenyn.

När du lämnar tjänstevalsmenyn tar optimail 30 över den aktuella tjänsteställningen till frankeringsmenyn.

3.4.6 Meny

Meny	
Ordertelefon	○
Våg- och portoberäkning	○
Systeminfo / rapport	○
Räknare	○
Till Frankeringsmeny: BACK ▼	

Fler funktioner:
Bläddra med piltangenterna

Med **(Menu)**-tangenten öppnar du MENY.

Härifrån kommer du åt förvaltnings- och specialfunktionerna liksom även systeminställningar och servicefunktion.

Med piltangenterna bläddrar du i MENY vidare till nästa sida och tillbaka.

Med multifunktionstangenten tar du fram funktionerna. Allt efter funktion kommer nya menyer med ytterligare urvalsmöjligheter, en inställningsmeny, en urvalslista...

Med **(Back)**-tangenten går du tillbaka till den överordnade menyn.

För en snabborientering har du på sid 123 en MENY-översikt.

3.4.7 Urvalslistor

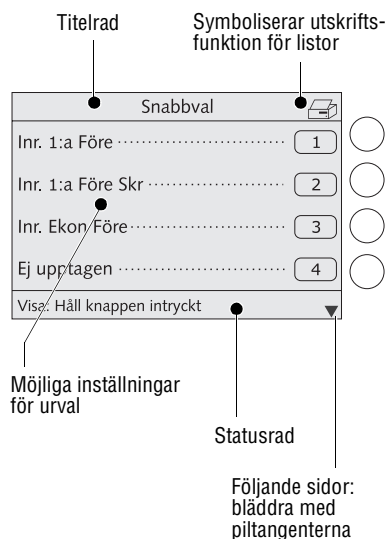

Urvalslistor (t.ex. för snabbval, reklammotiv, tilläggstext) ger dig alla tillgängliga inställningar, som du kan välja mellan. Till höger i displayen ser du det tilldelade numret.

När det finns fler än fyra valmöjligheter bläddrar du i listan med piltangenterna.

Med multifunktionstangenten väljer du ut en av de listade inställningarna.

Titelraden visar namnet på aktuell urvalslista.

En symbol på titelraden kan peka på ett bestämt användningsområde.

I det beskrivna exemplet pekar skrivartypen på möjligheten att skriva ut listan.

Statusraden pekar på användbara tilläggfunktioner.



För den vane användare:

I en del urvalslistor kan du genom att trycka länge på multifunktionstangenten (ungefär 2 sekunder) visa en förhandsbild och gå direkt till bestämda förvaltningsfunktioner. Till exempel kommer du på så sätt direkt från urvalslistan till menyn för att mata in eller ändra text meddelande.

3.4.8 Inställningsmenyer

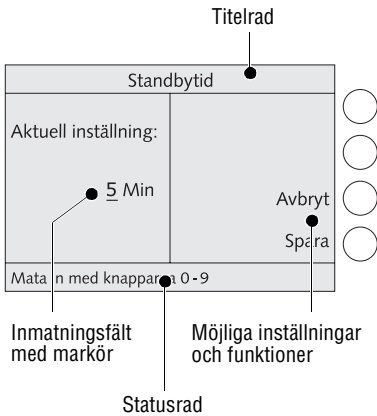

För att anpassa systemparametrar liksom för att mata in, ändra, radera användarspecifika data öppnar optimail 30 varje gång en egen meny.

Alla dessa menyer är utseendemässigt och funktionellt likadana. Till vänster i displayen visar optimail 30 den aktuella inställningen. Till höger ser du andra möjliga inställningar och funktioner, som du kan välja med multifunktionstangenterna.

En markör, det är den blinkande understrykningen , markerar ett inmatningsfält för text eller talvärden.

Titelraden visar menyarnas namn. En symbol i titelraden kan peka på en bestämd driftstatus.

Statusraden informerar om särskilda egenskaper och ger ytterligare tips.

Inställningsmenyer kan också innehålla grafiska element för att åskådliggöra.

3.4.9 Pop-up fönster

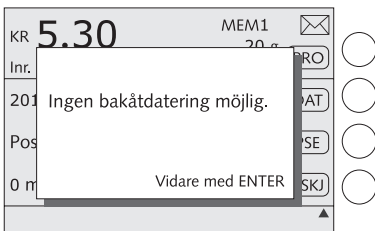

Vid en del inställningar öppnas ett pop-up fönster och frågar efter något slags inmatning. Också meddelanden kan visa sig som pop-up.

Meddelanden och inmatningar i pop-up fönster bekräftar du med **Enter**-tangenten.

En del pop-up meddelanden är självbekräftande, dvs efter en bestämd tid försvinner de av sig själva.

3.5 Textinmatning

För att kunna mata in tilläggstext i frankeringstrycket, namn på kostnadsställen, snabbval osv, finns till sifvertangenterna också bokstäver liksom även sats- och specialtecken inlagda. De specialtecken, som finns tillgängliga, beskrivs på sid 17.

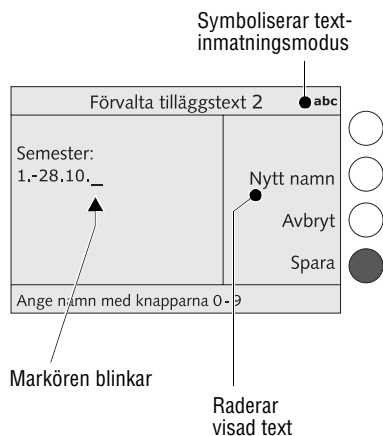

Mata in tecken

En markör _ markerar i ett inmatningsfält positionen för inmatning av ett tecken.

- Tryck så många gånger i följd på den sifvertangent det är fråga om, till dess det önskade tecknet visas i displayen.
- Efter en kort stund hoppar markören en position åt höger. Nu kan du mata in nästa tecken.

Byta mellan stora och små bokstäver



- Tryck -tangenten.

Infoga radmatning

En radmatning infogar du alltid manuellt:

- Tryck -tangenten.

Radera tecken

- Placera markören med piltangenterna  på det tecken som ska raderas.
- Radera tecknet med -tangenten.

Infoga tecken

- Placera markören med piltangenterna  på den position i texten där tecknet ska infogas.
- Knappa in det önskade tecknet.

3.6 Provtryck (nollfrankering)

Med hjälp av ett provtryck med portovärde 000:00 (nollfrankering) kan du testa inställningarna för frankeringstrycket (t.ex. reklam och tilläggstext) liksom även tryckkvaliteten.

KR 5.30	MEM1	<input checked="" type="radio"/>
Inr. 1:a Före	20 g	<input checked="" type="radio"/> PRO
Reklam 1		<input type="radio"/> REKL
Semester 1.-28.10.		<input type="radio"/> TXT
MASTER		<input type="radio"/> K.ST
Frankeringsklar: lägg i brev ▼		

- Tryck **kort** multifunktionstangenten PRO. optimail 30 öppnar tjänstevalsmenyn.

	Inrikes	<input type="radio"/>
20 g	Europa	<input type="radio"/>
	Utanför Europa	<input type="radio"/>
	Manuellt	<input checked="" type="radio"/>
Vänligen välj		

- Välj MANUELLT.

	Manuellt porto	<input checked="" type="radio"/>
20 g		<input type="radio"/>
Manu		<input type="radio"/>
		<input type="radio"/>
Föregående: C/CE. Klar: BACK		

- Välj MANUELLT PORTO. optimail 30 öppnar ett inmatningsfönster för portovärdet.

20 g	Ange portovärde:	<input type="radio"/>
Manu		<input type="radio"/>
	KR 0.00	<input type="radio"/>
	Vidare med ENTER	<input type="radio"/>
Föregående: C/CE. Klar: BACK		

- Knappa in "0" som porto.
- Bekräfta med Enter-tangenten.

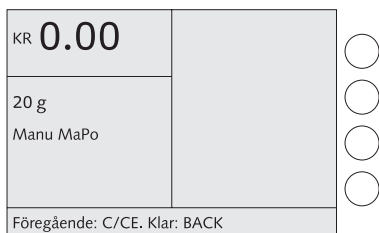

- Gå tillbaka till frankeringsmenyn med -tangenten.



Portot "KR 0.00" är inställt för provtrycket.

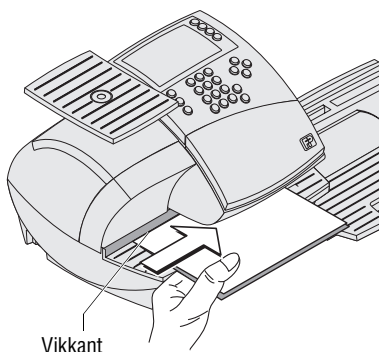

- Lägg ett vikt ark på anläggningsytan för brev:
 - Sidan, som ska tryckas på, uppåt.
 - Övre kanten måste ligga an mot brevanläggningskanten.
- Skjut in arket i pilens riktning så långt möjligt är till dess att optimail 30 känner av det. Bilden visar den ungefärliga position där optimail 30 "tar tag i" arket.

Så fort sensorn har känt av arket, trycker en rulle det mot färgband och tryckhuvud – trycket startar. optimail 30 trycker en nollfrankering och kastar ut arket till höger.

Nollfrankering är ett normalt frankeringstryck fast med portovärdet 000:00.

Semester:
1.-28.10.

Här kommer
den reklamkliché
du vill ha



4 Ställa in frankeringstryck

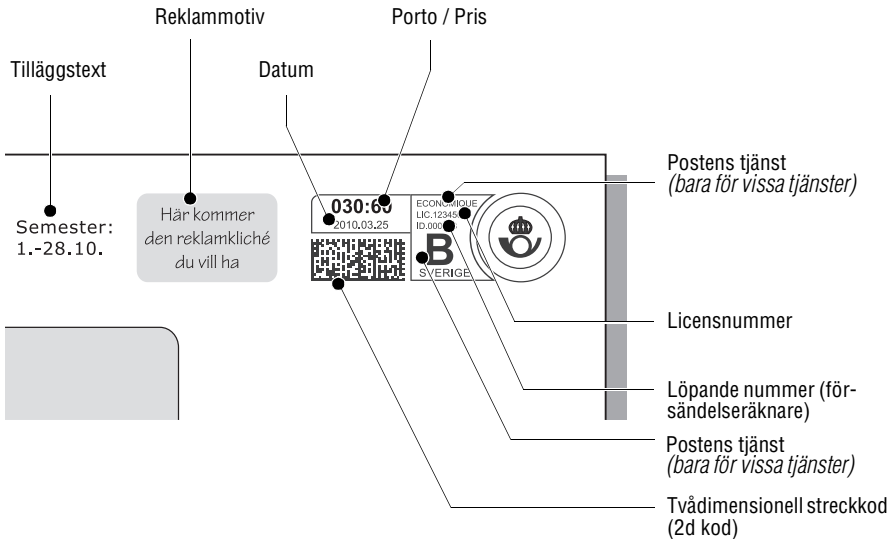

Det här kapitlet beskriver de postaliskt nödvändiga inställningarna för frankeringstryck liksom även ytterligare möjligheter att trycka på reklam av olika slag.

Följande inställningar i frankeringsmenyn bestämmer frankeringstrycket:

- Porto / tjänsten från Posten (se kapitel 4.1)
- Datum (se kapitel 4.2)
- Reklammotiv (se kapitel 4.3)
- Tilläggsstext (se kapitel 4.4).

Hur du kan förskjuta frankeringstryckets position på försändelsen med hjälp av funktionen "tryckförskjutning" kan du läsa om i kapitel 4.5.

4.1 Porto / tjänst från Posten

Portot, dvs. priset för tjänsten från svenska Posten, fastställer optimail 30 med hjälp av valda förändelsedata (mål, slag, och i förekommande fall tilläggstjänster) och den visade vikten.

Försändelsedata ställer du in tjänstevalsmenyn. Läs om detta i

- kapitel 4.1.1, om du ska välja ut nya försändelsedata
- kapitel 4.1.2, om du ska ändra / komplettera aktuell inställning
- kapitel 4.1.3, om optimail 30 inte erbjuder de önskade försändelsedata.

Hur du går till väga med **inställning av vikt** rättar sig efter hur din optimail 30 är utrustad:

- Om du använder optimail 30 med integrerad våg lägger du helt enkelt försändelsen på vågen. Hur du arbetar med vågen kan du läsa om i kapitel 4.1.4.
- Om du arbetar utan våg uppmanar optimail 30 dig att under loppet av val av försändelsedata mata in vikten.

Som komplettering ger menyfunktionen "Manuell viktinmatning" möjlighet att mata in eller ändra aktuellt viktvärde. Läs mer om det i kapitel 4.1.5.



Särskilt enkelt och snabbt ställer du in en tjänst med **snabbval**.

Redan på fabriken har typiska tjänster från Posten lagrats som snabbval. Kapitel 8 beskriver snabbvalsfunktionen.

4.1.1 Ställa in ny tjänst

KR 5.30	MEM1	
Inr. 1:a Före	20 g PRO	<input checked="" type="radio"/>
UTAN reklamotiv	REKL	<input type="radio"/>
UTAN tilläggstext	TXT	<input type="radio"/>
MASTER	K.ST	<input type="radio"/>
Frankeringsklar: lägg i brev ▼		

- Tryck **kort** multifunktionstangenten **PRO**.

	Inrikes	<input type="radio"/>
20 g	Europa	<input type="radio"/>
	Utanför Europa	<input type="radio"/>
	Manuellt	<input type="radio"/>
Vänligen välj		

optimail 30 öppnar tjänstevalsmenyn. Meddelandefältet för aktuella försändelsedata är tomt.

Du kan nu välja önskade försändelsedata.

The screenshot shows the postage meter's menu with the following settings:

- Weight: 20 g
- Destination: Europa (selected)
- Class: 1:a-klassbrev (selected)
- Rate: Ekonomibrev (selected)
- Price: KR 9.90
- Destination: Skrymmande (selected)
- Weight: 20 g
- Rate: Eur. Ekon (selected)
- Instruction: Föregående: C/CE, Klar: BACK

Arrows labeled 'Mål' and 'Slag' point to the 'Eur. Ekon' option.

Så väljer du försändelsedata

opti-mail 30 frågar efter varandra efter alla nödvändiga uppgifter för sändningen:

Mål → slag...

- Välj önskad inställning varje gång med den tilldelade multifunktionstangenten.

Alla valda försändelsedata ser du i meddelandefältet (till vänster i displayen).

Exemplet visar följande inställning:

- Mål: EUROPA
- Slag: EKONOMIBREV



Med **(C/CE)**-tangenten kan du radera inställda försändelsedata ur meddelandefältet (välja bort).

- Radera stegvis: Tryck tangenten kort.
- Radera allt: Tryck tangenten ungefär 2 sekunder.

opti-mail 30 utan integrerad våg

The screenshot shows the weight input screen with the following text:

- 0 g
- Eur.
- Ange vikt:
- 58 g
- Vidare med ENTER

opti-mail 30 med integrerad våg

Så matar du in vikten

Om du arbetar utan integrerad våg frågar opti-mail 30 efter inmatning av vikten i ett pop-up fönster.

- Knappa in vikten.
- Bekräfta med **(Enter)**-tangenten.

Med integrerad våg kan du fastställa försändelsens vikt vid valfri tidpunkt – såväl i tjänstevalsmenyn som i frankeringsmenyn. Läs om detta i kapitel 4.1.4.

KR 18.60	Skrymmande	<input type="radio"/>
58 g Eur. Ekon		<input type="radio"/>
Föregående: C/CE. Klar: BACK		<input type="radio"/>
		<input type="radio"/>

Möjliga
tilläggstjänster

Så snart som alla nödvändiga försändelse-data och ett giltigt viktvärde är inställt, visas portot.

Om du vill använda tilläggstjänster (t.ex. Expressbrev, Rek, Mottagningsbevis) fortsätter du med val av tilläggstjänster.

KR 30.60	Skrymmande	<input type="radio"/>
58 g Eur. Ekon Skr		<input type="radio"/>
Föregående: C/CE. Klar: BACK		<input type="radio"/>
		<input type="radio"/>

Inställda tilläggstjänster

Så väljer du tilläggstjänster

- Välj önskade tilläggstjänster med den tilldelade multifunktionstangenten. I exemplet är det SKRYMMANDE.

Den inställda tilläggstjänsten ser du i meddelandefältet (till vänster i displayen). Dessutom markerar en mörkare balk den inställda tilläggstjänsten i urvalsältet (till höger i displayen).



En tilläggstjänst kan också väljas bort (raderas) genom att trycka på den tilldelade multifunktionstangenten.

När den önskade tjänsten är inställd:

- Gå tillbaka till frankeringsmenyn med -tangenten.



Tips om särskilda egenskaper vid inställning av tjänst

	Företagscenter <input type="radio"/>
20 g Inr. 1:a	Brevlada <input type="radio"/>
	<input type="radio"/>
	<input type="radio"/>
Föregående: C/CE. Klar: BACK	

För inrikes 1:a-klassbrev, ekonomibrev och föreningsbrev frågar optimail 30 om komplettering efter slag av inlämning. Välj

- FÖRETAGSCENTER, när brevet – enligt Postens krav på försortering – lämnas in på Företagscenter.
- BREVLADA, när du ska lägga det på brevlådan.

KR 188.50	Mottagningsb. <input type="radio"/>
20 g Inr. V50 MB PKv	PersonligKvit. <input type="radio"/>
	FörkortadLigg. <input type="radio"/>
	<input type="radio"/>
Föregående: C/CE. Klar: BACK	

Du kan också välja mellan ytterligare tilläggstjänster (förutsatt att dessa är tillgängliga för den inställda tjänsten).

optimail 30 följer de postaliska reglerna och stöder inte otillåtna kombinationer.

KR 68.30	Post med Edi <input type="radio"/>
20 g Inr. 1:a Före Rek MB	Edi <input type="radio"/>
	Mottagningsb. <input checked="" type="radio"/>
	PersonligKvit. <input type="radio"/>
Föregående: C/CE. Klar: BACK <input type="button" value="▼"/>	

Det finns tilläggstjänster, som Posten enbart erbjuder i anslutning till ytterligare tilläggstjänster. Till exempel måste du först ställa in REK innan du kan välja MOTTAGNINGSBEBVIS.

KR 17.30	Skrymmande <input checked="" type="radio"/>
20 g Inr. 1:a Före Skr	Rek <input type="radio"/>
	Expressbrev <input type="radio"/>
	Lördag Express <input type="radio"/>
Föregående: C/CE. Klar: BACK <input type="button" value="▼"/>	

Skrymmande måste du välja när en försändelse (brev) överskrider fastlagda gränsvärden.

4.1.2 Ändra inställning av tjänst

KR 5.30	MEM1	✉
Inr. 1:a Före	20 g	PRO
UTAN reklamotiv		REKL
UTAN tilläggstext		TXT
MASTER		K.ST
Frankeringsklar: lägg i brev		

I frankeringsmenyn:

- Tryck **länge** multifunktionstangenten **PRO** (ungefär 2 sekunder).

KR 5.30	
20 g	Ange vikt:
Inr.	20 g
	Vidare med ENTER

När pop-up fönstret för vikt kommer upp (enbart *optimail 30 utan våg*):

- Behåll den visade vikten eller knappa in ny vikt.
- Bekräfta med **Enter**-tangenten.

KR 5.30	Skrymmande
20 g	Rek
Inr. 1:a Före	Expressbrev
	Lördag Express
Föregående: C/CE. Klar: BACK	

optimail 30 öppnar tjänstevalsmenyn med den aktuella inställningen av tjänst.

I tjänstevalsmenyn kan du

- kompletera den aktuella inställningen (t.ex. välja tilläggstjänst) eller
- stegvis radera den aktuella inställningen och välja nytt.

Så ändrar du försändelsedata

- Med **C/CE**-tangenten raderar du stegvis den aktuella inställningen i den mån som det behövs.

I exemplet ska "1:a-klassbrev" i "Ekonomibrev" ändras.

- Välj nya försändelsedata.
- Gå tillbaka till frankeringsmenyn med **Back**.

	1:a-klassbrev
20 g	Ekonomibrev
Inr.	Föreningsbrev
	Värde <50000
Föregående: C/CE. Klar: BACK	



Om du ska radera hela den aktuella tjänsteställningen håller du **C/CE**-tangenten nertryckt ungefär 2 sekunder.

4.1.3 Ställa in porto manuellt

Det kan finnas särskilda fall, där optimail 30 inte har nödvändiga försändelsdata tillgängliga och därför inte kan beräkna portot. Vid sådana tillfällen kan du mata in portovärdet med sifvertangenterna.

KR 5.30	MEM1	
Inr. 1:a Före	20 g	<input checked="" type="radio"/> PRO
UTAN reklamotiv		<input type="radio"/> REKL
UTAN tilläggstext		<input type="radio"/> TXT
MASTER		<input type="radio"/> K.ST
Frankeringsklar: lägg i brev ▼		

- Tryck **kort** multifunktionstangenten PRO.

	Inrikes	<input type="radio"/>
20 g	Europa	<input type="radio"/>
	Utanför Europa	<input type="radio"/>
	Manuellt	<input checked="" type="radio"/>
Vänligen välj		

- Välj MANUELLT.

	Manuellt porto	<input checked="" type="radio"/>
20 g		<input type="radio"/>
Manu		<input type="radio"/>
		<input type="radio"/>
Föregående: C/CE. Klar: BACK		

- Välj MANUELLT PORTO.

optimail 30 öppnar ett inmatningsfönster för portovärdet.

20 g	Ange portovärde:	<input type="radio"/>
Manu		<input type="radio"/>
	KR 1.23	<input type="radio"/>
	Vidare med ENTER	<input type="radio"/>
Föregående: C/CE. Klar: BACK		

- Knappa in portot.
- Bekräfta med Enter-tangenten.
- Gå tillbaka till frankeringsmenyn med Back-tangenten.

Portot är nu inställt för frankering.

4.1.4 Fastställa / ställa in vikt med den integrerade vågen (tillval)

I det här kapitlet beskrivs hanteringen av den integrerade vågen. Hur du använder tillvalsfunktionen "differensvägning" kan du läsa om i kapitel 6.



Försiktigt! Tänk på följande när du arbetar med den integrerade vågen:

- Vågen är konstruerad för en maximalvikt på 3 kg.
- optimail 30 kan bara fastställa en ny vikt, om vågen dessförinnan avlastats. Ta därför alltid bort allt från vågtallriken innan du lägger en försändelse på vågen.

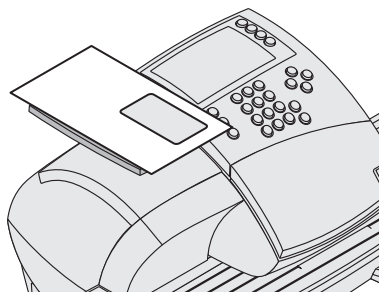

Du kan väga både i frankeringsmenyn och i tjänstevalsmenyn.

- Lägg försändelsen på vågtallriken.

En pipton signalerar att vågen har fastställt vikten.

Tips: Om tonsignalen på optimail 30 är avstängd hörs ingen bekräftelse-ton.

KR	30.60	✉
Eur. Ekon Skr	58 g	PRO
UTAN reklamotiv	REKL	<input type="radio"/>
UTAN tilläggstext	TXT	<input type="radio"/>
MASTER	K.ST	<input type="radio"/>
Frankeringsklar: lägg i brev ▼		

Den av vågen fastställda vikten är nu inställd. Med hjälp av den visade vikten och valda försändelsedata beräknar optimail 30 portot. Portot för frankering är nu inställt.

4.1.5 Mata in / ändra vikten manuellt

optimail 30 erbjuder med menyfunktionen "Manuell viktinmatning" ytterligare en möjlighet att mata in eller ändra aktuellt viktvärde. Denna funktion använder du för att beräkna portot på försändelser, som väger mer än 3 kg.

Den här funktionen är tillgänglig för maskinen både med och utan integrerad våg.

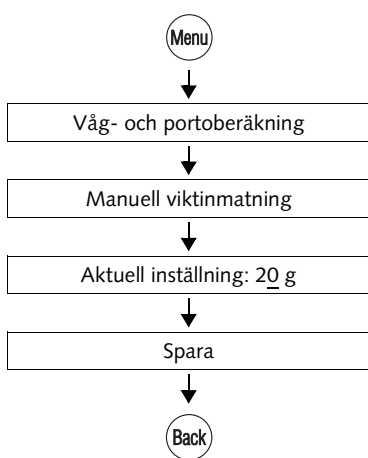

- Tryck (Menu)-tangenten.
- I menyn väljer du:
VÅG- OCH PORTOBERÄKNING →
MANUELL VIKTINMATNING.
- Knappa in vikten.
- Med SPARA övertar du den visade vikten.
- Tryck (Back)-tangenten ungefär 2 sekunder.

optimail 30 visar frankeringsmenyn – den nya vikten är inställd.

Det här viktvärdet ligger bara kvar som inställning till dess du läger en försändelse på vågen (*optimail 30 med våg*) eller anger ny vikt i tjänstevalsmenyn (*optimail 30 utan våg*).

4.2 Datum

Datum för frankeringstrycket ställs automatiskt in på aktuellt datum, som hämtas från systemuret. Du kan flytta fram datum för frankeringstrycket (fördatera).

Tidigaredatering vid frankering tillåter optimail 30 inte.

KR 5.30	MEM1	
Inr. 1:a Före	20 g	PRO
2010-03-23		DAT
Postservice		PSE
0 mm		FSKJ
Frankeringsklar: lägg i brev ▲		

Så ställer du in frankeringsdatum

I frankeringsmenyn:

- Tryck multifunktionstangenten **DAT**.

Tryckdatum	
Aktuell inställning:	Idag
2010-03-25	
	Avbryt
	Använd
Mata in med knapparna 0-9	

- Ange nytt datum.

- Ställ in datum med ANVÄND.

optimail 30 återgår till frankeringsmenyn. Frankeringsdatum är inställt.



Genväg för den vane användaren.

KR 5.30	MEM1	
Inr. 1:a Före	20 g	PRO
2010-03-23		DAT
Postservice		PSE
0 mm		FSKJ
20100325 ▲		

I frankeringsmenyn:

- Knappa in frankeringsdatum.

Den inmatade sifferföljden kommer upp i statusraden.

- Bekräfta med multifunktionstangenten **DAT**.

Tryckdatum	
Aktuell inställning:	Idag <input checked="" type="radio"/>
2010-03-23	<input type="radio"/>
	Avbryt <input type="radio"/>
	Använd <input checked="" type="radio"/>
Mata in med knapparna 0-9	

Så ställer du tillbaka frankeringsdatum till aktuellt datum

I frankeringsmenyn:

- Tryck tangenten bredvid
- Ställ in aktuellt datum med IDAG.
- Ställa in datum med ANVÄND.

optimail 30 går tillbaka till frankeringsmenyn. Aktuellt datum för frankering är nu inställt.

4.3 Reklammotiv

Du kan trycka på ett reklammotiv efter fritt val på dina försändelser. optimail 30 erbjuder följande möjligheter för att komplettera med reklammotiv:

- Upp till 6 olika reklammotiv kan lagras i frankeringsmaskinen. De lagrade motiven står till alla användares förfogande.
- Reklammotiv på USER-kort. Francotyp-Postalia levererar på beställning USER-kort med reklammotiv enligt ditt val. När ett sådant kort sätts i maskinen läses reklammotivet direkt ner från kortet.

KR 5.30	MEM1	
Inr. 1:a Före	20 g	PRO
UTAN reklammotiv	REKL	<input type="radio"/>
UTAN tilläggstext	TXT	<input type="radio"/>
MASTER	K.ST	<input type="radio"/>
Frankeringsklar: lägg i brev ▼		

Så ställer du in reklammotiv

I frankeringsmenyn:

- Tryck multifunktionstangenten **REKL**.

Välj reklammotiv	
UTAN reklammotiv	0 <input type="radio"/>
Företagslogotyp	1 <input type="radio"/>
God jul	2 <input type="radio"/>
Mässa	3 <input checked="" type="radio"/>
Visa: Håll knappen intryckt ▼	

Du ser urvalslistan med alla tillgängliga reklammotiv.

- Välj det önskade reklammotivet. I exemplet är det "Mässa" (reklammotiv Nr. 3).

optimail 30 återgår till frankeringsmenyn. Reklammotivet är nu inställt.



Genväg för den vane användaren.

KR 5.30	MEM1	
Inr. 1:a Före	20 g	PRO
UTAN reklammotiv	REKL	<input checked="" type="radio"/>
UTAN tilläggstext	TXT	<input type="radio"/>
MASTER	K.ST	<input type="radio"/>
3 ▼		

I frankeringsmenyn:

- Knappa in numret på reklammotivet.
- Numret kommer upp i statusraden.
- Bekräfta med multifunktionstangenten **REKL**.

Så använder du reklammotiv från USER-kortet

- Sätt i USER-kortet med reklammotivet.
- Tryck multifunktionstangenten **REKL**.

USER-kortets reklammotiv kommer upp i urvalslistan längst ner.

- Tryck tangenten bredvid det sista reklam-motivet på urvalslistan.

optimail 30 går tillbaka till frankeringsmenyn. USER-kortets reklammotiv är nu inställt för frankering.



Du kan också fastställa USER-kortets reklammotiv som standardreklam för detta kostnadsställe (se sid 66).

När det här USER-kortet sätts i, ställs dess reklammotiv direkt in för frankering.

4.4 Tilläggstext

Du kan – liknande ett SMS – trycka på ett textmeddelande. Denna text kommer upp i frankeringstrycket längst till vänster. Ett textmeddelande kan vara upp till 5 rader med vardera ca. 20 tecken. Om du frankerar utan reklammotiv, lägger sig tilläggstexten på reklammotivets plats.

KR 5.30	MEM1		<input type="radio"/>
Inr. 1:a Före	20 g	PRO	<input type="radio"/>
UTAN reklammotiv	REKL		<input type="radio"/>
UTAN tilläggstext	TXT		<input checked="" type="radio"/>
MASTER	K.ST		<input type="radio"/>
Frankeringsklar: lägg i brev ▼			

I frankeringsmenyn:

- Tryck multifunktionstangenten **TXT**.

Du ser urvalslistan med alla tillgängliga texter.

Välj tilläggstext	
UTAN tilläggstext.....	0
Nu kan du testa optimail 30!	1
Semester: 1.-28.10.....	2
Ej upptagen	3
Visa: Håll knappen intryckt ▼	

Så ställer du in befintliga texter

- Välj den önskade texten.
I exempel är det "Semester..." (text Nr. 2).
- optimail 30 återgår till frankeringsmenyn.
Texten är inställd.



Genvägen för den vane användaren

I frankeringsmenyn:

- Knappa in numret på tilläggstexten.
Numret kommer upp i statusraden.
- Bekräfta med multifunktionstangenten **TEXT**.

Välj tilläggstext	
Ej upptagen	4
Ej upptagen	5
Francotyp-Postalia.....	6
Visa: Håll knappen intryckt ▲	

Så framställer du eller ändrar texter

I urvalslistan över tilläggstexter:

- Tryck på en tangent för en ännu inte belagd plats eller för den text, som ska ändras, till dess att menyn FÖRVALTA TILLÄGGSTEXT... kommer upp.
- För att ändra befintlig text välj: ÄNDRA.
- Mata in önskad text.
- Spara nya texten med SPARA.

Förvalta tilläggstext 6		abc
www.francotyp.com_	Nytt namn	
	Avbryt	
	Spara	
Ange namn med knapparna 0-9		

Raderar den visade texten



Om du ännu inte känner dig riktigt förtrogen med textinmatningsfunktionen för optimail 30 kan du läsa mer om den i kapitel "Textinmatning" på sid 26.

4.5 Tryckförskjutning

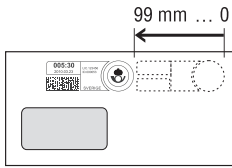

optimail 30 trycker på frankeringstrycket med ett fast inställt avstånd (ungefär 1 cm) från högra brevkanten. Det här avståndet kan utökas genom inställning tryckförskjutning så att frankeringstrycket flyttas åt vänster.



Försiktig! Den inställda tryckförskjutningen gäller också vid tryck på frankeringsremсор och alla andra tryckfunktioner (utskrift av listor, ankommandetryck...).

KR 5.30	MEM1		<input type="radio"/>
Inr. 1:a Före	20 g	PRO	<input type="radio"/>
2010-03-23		DAT	<input type="radio"/>
Postservice		PSE	<input type="radio"/>
0 mm		FSKJ	<input checked="" type="radio"/>
Frankeringsklar: lägg i brev ▲			

I frankeringsmenyn:

- Tryck multifunktionstangenten **FSKJ**.

Stämpelförskjutning		<input type="radio"/>
Aktuell inställning:		<input type="radio"/>
20 mm	Avbryt	<input type="radio"/>
	Spara	<input checked="" type="radio"/>
Mata in med knapparna 0-9		

- Mata in önskat värde.
(0 mm = standardposition utan förskjutning.)
- Spara tryckförskjutningen med SPARA.

optimail 30 återgår till frankeringsmenyn. Tryckförskjutningen är inställd och gäller – även efter avstängning – fram till nästa gång den ändras.



Genväg för den vane användaren.

KR 5.30	MEM1		<input type="radio"/>
Inr. 1:a Före	20 g	PRO	<input type="radio"/>
2010-03-23		DAT	<input type="radio"/>
Postservice		PSE	<input type="radio"/>
0 mm		FSKJ	<input checked="" type="radio"/>
			20 ▲

I frankeringsmenyn:

- Knappa in önskat värde för tryckförskjutningen.
- Bekräfta med multifunktionstangenten **FSKJ**.

5 Frankering

I det här kapitlet kan du läsa om hur du ställer in det kostnadsställe, som ska belastas med portokostnaderna, samt hur du placerar brev, postkort och frankeringsremсор på rätt sätt. Du får viktig information och tips för att undvika ofullständiga eller svårläsbara frankeringstryck samt skyddar dig mot skador på trycksystemet. Utförlig information om hur du ställer in frankeringstrycket hittar du i kapitel 4.

5.1 Ställa in / byta kostnadsställe

För att kunna frankera måste alltid ett kostnadsställe vara inställt. Den aktuella inställningen ser du i frankeringsmenyn där den visas tydligt vid **K.ST**-symbolen.

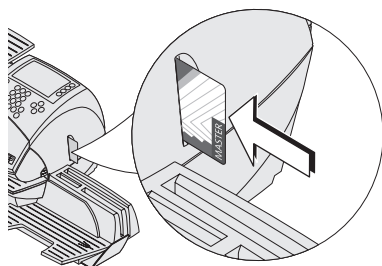

Så ställer du in kostnadsställe med behörighetskort

- Sätt i USER- eller MASTER-kortet i kortläsaren. Kortets chip ska vara bakåt.
- Skjut in behörighetskortet ända längst in. Du märker att kortet klickar i läge.

optimail 30 ställer in behörighetskortets kostnadsställe och de till detta tilldelade standardinställningarna för reklamotiv och tilläggs-text.

KR 5.30	MEM1	✉
Inr. 1:a Före	20 g	PRO
UTAN reklamotiv		REKL
UTAN tilläggs-text		TXT
MASTER		K.ST
Frankeringsklar: lägg i brev ▼		



I frankeringsmenyn ser du namnet på kostnadsstället. Det kostnadsstället kommer nu att belastas med portokostnaderna för alla följande frankeringar.

Kostnadsställe 1 är alltid tilldelat MASTER-kortet. (Kostnadsställe 1 = MASTER-Kostnadsställe.)

KR 5.30	MEM1	
Inr. 1:a Före	20 g	PRO
UTAN reklamotiv	REKL	<input type="radio"/>
UTAN tilläggstext	TXT	<input type="radio"/>
MASTER	K.ST	<input checked="" type="radio"/>
Frankeringsklar: lägg i brev ▼		

Välj kostnadsställe	
Distribution	5 <input type="radio"/>
Ej upptagen	6 <input type="radio"/>
Kundtjänst	7 <input checked="" type="radio"/>
Produktutveckling	8 <input type="radio"/>
Utskrift: Lägg i papper ▼	

Ej upptagen = Kostnadsstället är inte tillgängligt för frankering

Så byter du kostnadsställe

Du kan vara byta kostnadsställe när du arbetar med MASTER-kort eller behörighetskontrollen är avstängd.

I frankeringsmenyn:

- Tryck multifunktionstangenten **K.ST**.

optimail 30 öppnar en urvalslista med alla kostnadsställen. Du ser namn och nummer på alla kostnadsställen.

- Välj det önskade kostnadsstället.
I exemplet är det "Kundtjänst" (Kostnadsställe Nr. 7).

optimail 30 går tillbaka till frankeringsmenyn. Kostnadsstället är nu inställt.

Du kan bara ställa in kostnadsställen, som satts upp för användning.

"Ej upptagen" markerar ett kostnadsställe, som du inte kan välja.

Genvägen för vana användare.

KR 5.30	MEM1	
Inr. 1:a Före	20 g	PRO
UTAN reklamotiv	REKL	<input type="radio"/>
UTAN tilläggstext	TXT	<input type="radio"/>
MASTER	K.ST	<input checked="" type="radio"/>
7 ▼		

I frankeringsmenyn:

- Knappa in kostnadsställets nummer.

Numret visas på statsuraden.

- Bekräfta med multifunktionstangenten **K.ST**.

5.2 Lägga i brev och frankera

Med optimail 30 kan du frankera brev med en tjocklek på upp till 6 mm och postkort. Försändelsernas format och material måste motsvara specifikationerna för försändelser på sid 127.



Försiktigt! Felaktigheter i frankeringstrycket, färgbandstrassel och skador på tryckhuvudet kan du enkelt undvika med förebyggande åtgärder:

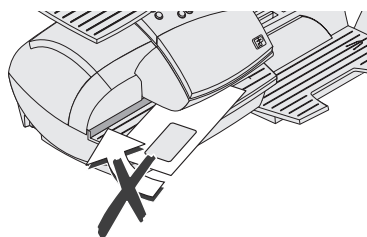
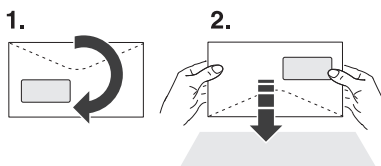
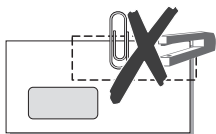
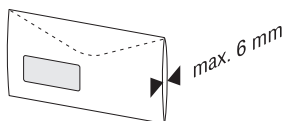

- Om breven har flera ark kan olikheter i tjockleken just där det ska tryckas, leda till en ojämn tryckbild. Frankera i sådana fall det tomma kuvertet eller använd dig av de särskilda FP-dubbelremsorna.
- Använd kuvert med så jämn yta som möjligt. Då får du optimal tryckkvalitet.
- Kontrollera att försändelserna inte innehåller gem eller klamrar där det ska tryckas.
- Jämna till brevbunten genom att knacka den mot ett jämnt underlag före frankeringen. När innehållet rättar in sig i kuvertets överdel blir det en slät yta som ger ett jämnt frankeringstryck.
- Släpp taget om standardbrev (C6). Större kuvert (C5, B4) kan du "putta på".
- Undvik att rätta till eller på annat sätt påverka ett brev när optimail 30 väl tagit tag i det.
- Ta hänsyn till reklammotiv och tilläggstext när det gäller längden på trycket. Använd tillräckligt stora kuvert eller de extralånga frankeringsremsorna från Francotyp-Postalia.

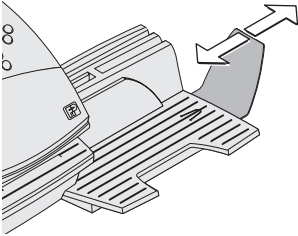

Brevfångaren (finns som tillbehör) kan genom förskjutning av uppfångandevinkeln anpassas efter olika kuvertformat. Anslagsvinkeln har fyra markeringar för de vanligaste formaten.

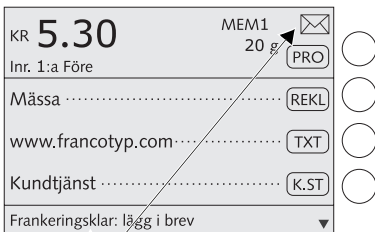

Visar: Klar för frankering

Frankera...

När optimail 30 är klar för frankering (brevsymbolen ovan till höger samt information på statusraden), kan du frankera.

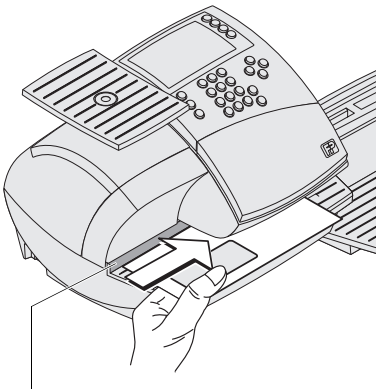

Brevanläggningkant

Så lägger du i ett brev / ett postkort

- Lägg brevet på brevanläggningsytan:
 - Sidan som ska tryckas på ska vara uppåt (adressfältet synligt).
 - Överkanten ska ligga an mot brevanläggningskanten.
- Skjut in brevet i pilens riktning till dess att brevsensorn känner av det.

Så snart som optimail 30 känner av brevet, trycker en vals brevet mot färgband och tryckhuvud – frankeringen påbörjas.

Bilden visar det ungefärliga läget där optimail 30 tar tag i brevet.

Det frankerade brevet kastas ut till höger.



Hur du kan fukta och frankera brev i följd, läser du mer om i kapitel 7.2 på sid 54.

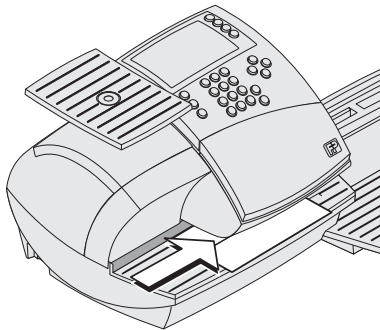

Så frankerar du frankeringsremсор

optimail 30 kan trycka självhäftande dubbelremсор. Sådana dubbelremсор, som passar för optimail 30 får du från Francotyp-Postalia.

- Lägг en dubbelremсор på brevanläggningssytan:
 - Sidan som ska tryckas på uppåt.
 - Den långa sidan ska ligga an mot brevanläggningsskanten.
- Skjut in dubbelremсор i pilens riktning till dess att brevsensorn känner av den.

Bilden visar det ungefärliga läget där optimail 30 tar tag i dubbelremсор.

Den tryckta dubbelremсор kastas ut till höger.

6 Differensvägning och frankering *(tillval)*

optimail 30 stöder differensvägning. I vägningsmodus "Differensvägning" kan du snabbt och enkelt väga och frankera ett stort antal likartade försändelser. Du lägger helt enkelt en brevpåse på vågtallriken och tar ett i taget breven, som ska frankeras. optimail 30 noterar viktförändringen och ställer in lämpligt porto.

Det här kapitlet beskriver tillvägagångssätt och särskilda egenskaper vid vägning och frankering med Differensvägnings-modus. Ytterligare information om hur du ställer in frankeringstrycket hittar du i kapitel 4.

Hur du sätter på (frisläpper) tillvalsfunktionen "Differensvägning" kan du läsa om i kapitel 13.17.2 på sid 99.

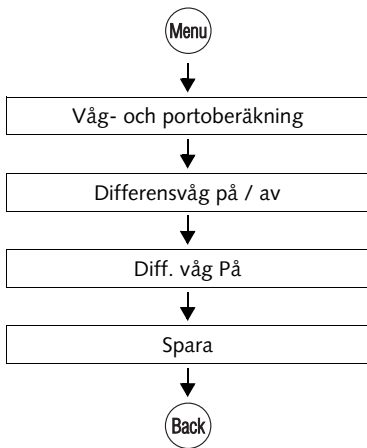

Sätta på "Differensvägning"

- Tryck **(Menu)**-tangentsen.
- I menyn väljer du:
VÅG- OCH PORTOBERÄKNING →
DIFFERENSVÅG PÅ / AV →
DIFF. VÅG PÅ → SPARA
(se också kapitel 13.15.3, sid 96).
- Tryck **(Back)**-tangentsen så länge att frankeringsmenyn kommer upp (ca 2 sekunder).

Arbeta i differensvägnings-modus

- Ställ in önskad tjänst (se kapitel 4.1).
- Bestäm alla övriga inställningar för frankeringstrycket (reklam, tilläggstext...).



Försiktigt! Vågen är dimensionerad för en högsta vikt på 3 kg.

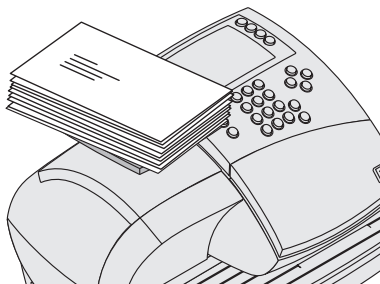

När optimail 30 visar frankeringsmenyn:

- Lägg brevpacken eller brev i en postlåda på vågtallriken.

Två korta piptoner signalerar att vågen registrerat belastningen, som lagts på.

Tips: Om tonsignalen för optimail 30 stängts av hörs inga bekräftande toner.

Inr. Ekon Före	PRO	<input type="radio"/>
UTAN reklamotiv	REKL	<input type="radio"/>
UTAN tilläggstext	TXT	<input type="radio"/>
MASTER	K.ST	<input type="radio"/>
Tryckbild ej klar		

Frankeringsmenyn visar ingen vikt och inget porto.

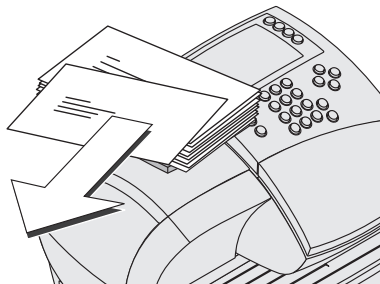

- Ta ett brev från brevpacken.

optimail 30 fastställer viktförändringen och beräknar portot.

(En pipton bekräftar att detta skett.)

7 Specialfunktioner

7.1 Trycka på ankommande post

För att registrera din ankommande post (upp till 6 mm tjocklek) kan du använda funktionen "Postservice".

KR 5.30	MEM1	✉
Inr. 1:a Före	20 g	PRO
2010-03-23	DAT	
Postservice	PSE	
0 mm	FSKJ	
Frankeringsklar: lägg i brev		

Ställa in ankommandetryck

I frankeringsmenyn:

- Tryck multifunktionstangenten **PSE**.
- optimail 30 ställer in det aktuella ankommandetrycket och visar i displayen de aktuella inställningarna för datum och tryckförskjutning.

Postservice	
2010-03-23	DAT
Frankera	FRA
0 mm	FSKJ
Klar: Lägg i post	

Tryckförskjutning

Datum i ankommandetrycket

Åter till frankeringsfunktion

Datum för postens ankomst

Datum för ankommandetrycket kan du sätta helt valfritt. Tillbakadatering är tillåten. Hur du ställer in datum kan du läsa om på sid 38.

Enbart ankommandetryck med aktuella dagens datum innehåller också klockslag.

Tryckförskjutning

Standardpositionen för ankommandetryck är – precis som vid frankeringstryck – på ett avstånd av ungefär 1 cm från högra kanten av brevet. Hur du ställer in tryckförskjutning kan du läsa om på sid 43.

Trycka på ankommande post

- Lägg i den ankommande posten med sidan som ska tryckas uppåt.

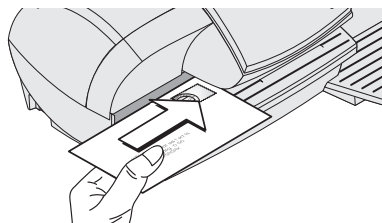

Postservice			
2010-03-23 10:48			

optiMail 30 trycker ankommandetrycket och kastar ut posten till höger.

Det avbildade ankomsttrycket visar datum och klockslag.



Med multifunktionstangenten **FRA** går du tillbaka till frankeringsfunktionen.

7.2 Fukta och tillsluta brev (*tillval*)

Kombinerat med en särskild brevtillslutare, som går att få till optimail 30, kan du på samma gång tillsluta brev och frankera dem.

Brevtillslutaren fylls med vanligt vattenledningsvatten och ställs upp på vänstra sidan av optimail 30. Två hållare fäster brevtillslutaren vid frankeringsmaskinens hölje. För ytterligare information om hur brevtillslutaren ställs upp, hittar du i installationshandledningen.

Du kan hantera alla kuvert med de limmer som finns i handeln med brevtillslutaren förutsatt att kuvertfliken inte är längre än 78 mm.



För alltid tillförlitligt tillslutningsresultat rekommenderar vi att du använder den särskilda tillslutningsvätskan från Francoty-Postalia.

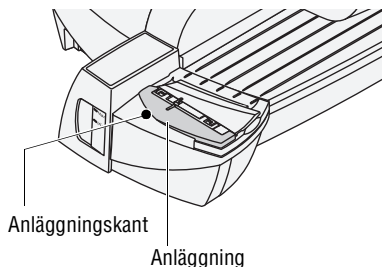

Det här kapitlet beskriver användningen av brevtillslutaren. Hur du ställer in frankeringstrycket och frankerar kan du läsa om i kapitel 4 och 5.

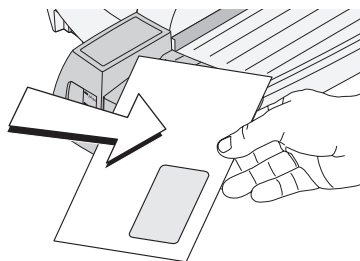

Så fuktar du kuvertfliken

- Håll brev med den öppna fliken nedåt.
- "Haka på" breven i pilens riktning i brevtillslutaren.

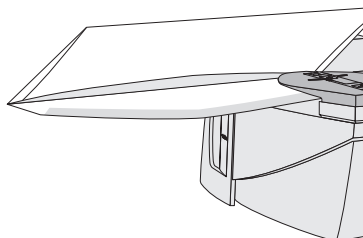

Bilden visar hur brevet ligger rätt i brevtillslutaren:

- Fliken befinner sig under anslaget.
- Anslagskanten ligger precis i flikvikningen.

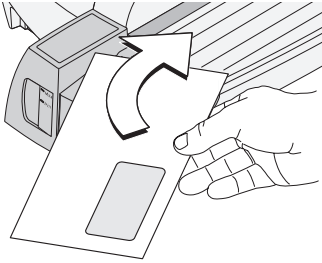

- För med en lätt dragning brevet som på bilden genom brevtillslutaren.

Den limförsedda kuvertflikskanten förs längs med fuktsvampen och fuktas.

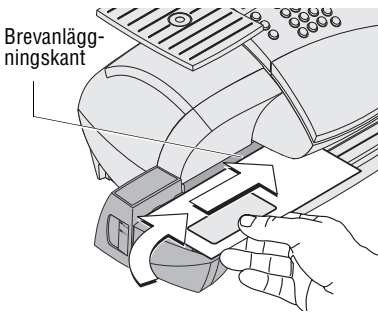

- Rikta in brevets överkant mot brevanläggningskanten på frankeringsmaskinen och skjut in brevet i pilens riktning till dess att optiMail 30 tar tag i brevet och frankerar det.

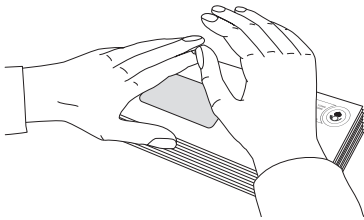

Trycka till fuktade kuvertflikar

För att säkerställa att kuverten verkligen blir ordentligt tillslutna, rekommenderar vi att du trycker till kuvertfliken så att den fäster.

- Stryk en gång med kraft med handen över brevet / brevbunten ungefär där kuvertfliken sitter.

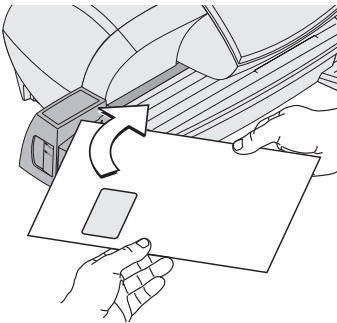

Försändelser i större format

Försändelser i större format drar du lämpligast igenom med båda händerna vid fuktandet.

Så snart frankeringsmaskinen tar tag i brevet, behöver du bara stödja det helt lätt.

7.3 Använda extern portovåg

7.3.1 Ansluta portovåg till optimail 30

optimail 30 är som standard försedd med ett 25-poligt gränssnitt. Till detta gränssnitt kan du ansluta en befintlig brev- och paketvåg från Francotyp-Postalia. Det kan t.ex. vara portberäknaren flexiscale.

För att ansluta portovågen till optimail 30 behöver du en speciell gränssnittskabel. Du kan beställa en sådan gränssnittsskabel hos Francotyp-Postalia.



Försiktigt! Läs noga igenom användarhandboken för FP-portovågen innan du ansluter vågen till optimail 30. Ta reda på hur du ansluter en frankeringsmaskin till FP-portovågen och hur du inrättar den i användningen av frankeringsmaskinen.

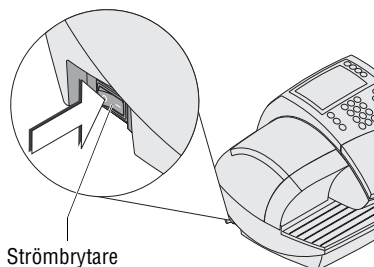

Strömbrytare

- Stäng av optimail 30.
- Stäng av FP-portovågen.

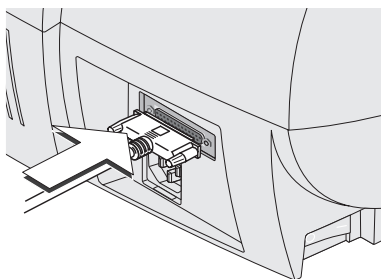

- Sätt i den från Francotyp-Postalia levererade gränssnittskabeln i det 25-poliga gränssnittet på optimail 30 och skruva fast den.
- Anslut gränssnittskabeln till FP-portovågen.
- Sätt på optimail 30.
- Sätt på FP-portovågen.
- Ställ in FP-portovågen för driften ihop med optimail 30.

7.3.2 Använda optimail 30 med en extern portovåg

Den externa portovågen använder du tillsammans med optimail 30 uteslutande för att fastställa och ställa in vikten. Vågens portoberäkningsfunktion används i förbindelse med optimail 30 inte alls.



Försiktigt! Läs också användarhandboken för din FP-portovåg. Ta särskilt reda på hur du arbetar säkert med FP-portovågen.

KR 5.30	MEM1	
Inr. 1:a Före	20 g	PRO
Mässa	REKL	<input type="radio"/>
www.francotyp.com	TXT	<input type="radio"/>
MASTER	K.ST	<input type="radio"/>
Frankeringsklar: lägg i brev ▼		

- Sätt på optimail 30 och FP-portovågen.
- Ställ in försändelsdata på optimail 30.
- Bestäm alla övriga inställningar för frankeringstrycket (reklantryck, tilläggstext, kostnadsställe...).

När optimail 30 visar frankeringsmenyn:

- Lägg försändelsen på portovågens vågtallrik.

KR 10.50		
Inr. 1:a Före	37 g	PRO
Mässa	REKL	<input type="radio"/>
www.francotyp.com	TXT	<input type="radio"/>
MASTER	K.ST	<input type="radio"/>
Frankeringsklar: lägg i brev ▼		

Portovågen fastställer vikten och överför viktinformationen till optimail 30. Viktvärdet visas i frankeringsmenyn.

Med hjälp av vikten och valda försändelsdata ställer optimail 30 in portot.

- Frankera försändelsen.



Om det skulle vara så att den integrerade vågen och en extern våg är aktiva samtidigt: optimail 30 använder för beräkningen av porto alltid det senast förmedlade viktvärdet.

8 Snabbval

Den alldeles särskilt snabba sättet att ställa in porto i frankeringstrycket är snabbval. Ofta använda tjänster hos Posten ställer du in som snabbval. Dessa kan du sedan när som helst ta fram och visa med en tangentryckning. optimail 30 förfogar i grundversionen över 4 lagringsplatser för snabbval (utökning är möjlig, se kapitel 13.17.1). För en optimail 30 med integrerad våg står 9 snabbval till förfogande. På snabbval 1 är redan på fabriken inlagt en typisk tjänst från Posten (standardbeläggning).

Portovärdet i sig är inte lagrat i snabbvalet. När du tar fram ett snabbval, fastställer optimail 30 portot för det lagrade tjänsten baserat på giltig tariff tabell. optimail 30 säkerställer på så sätt, att också när tariff tabellen bytts ut (prisändring) är portot det rätta.

I menyn FÖRVALTA SNABBVAL kan du lagra snabbval, radera eller skriva över med en ny beläggning. Liksom även sätta egna namn på snabbvalen.

8.1 Ställa in porto / tjänst med snabbval

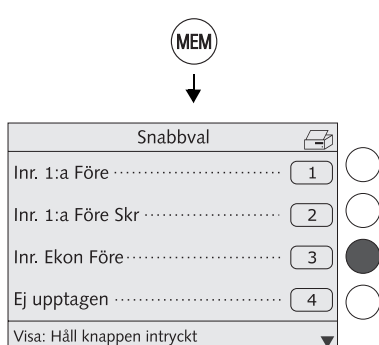

- Tryck **MEM**-tangentsen.

Du ser urvalslistan med snabbvalen.

- Välj den önskade tjänsteinställningen. I exemplet är det "Inrikes Ekonomibrev, inlämning Företagscenter" (snabbval Nr. 3).

optimail 30 återgår till frankeringsmenyn och visar inställt snabbval (MEM 3).

Om så skulle behövas:

- Ange vikt eller lägg försändelsen på vägen.

Tjänsten med tillhörande porto är nu inställt för frankeringstryck.





Genvägen för den vane användaren:

- Knappa in snabbvalsnumret i frankeringsmenyn.
- Bekräfta med **MEM**-tangentsen.

8.2 Lagra tjänst som snabbval

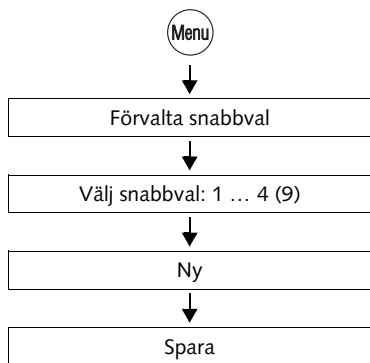
För snabbval lagrar du alltid den aktuella tjänsteinställningen (försändelsdata och vikt). Mer på temat "ställa in försändelsdata och vikt" kan du läsa om i kapitel 4.1 på sid 30. För hand inställda portovärden (produktinställning "Manuellt porto") kan du inte spara som snabbval.



- Tryck -tangenten.
- I menyn väljer du:
FÖRVALTA SNABBVAL.
- Välj det snabbval, där du vill lagra tjänsten.

optimail 30 öppnar inställningsmenyn för detta snabbval. Till vänster i displayen ser du den gamla beläggningen.

- Med NY tas den aktuella tjänsteinställningen över.

Den nya beläggningen visas.

- Med SPARA arkiveras den visade beläggningen som snabbval.



Snabbval 1

Den under snabbval 1 lagrade tjänsten använder optimail 30 som standardinställningen när den startas. Det går inte att spara utan angivande av vikt.

Funktioner i menyn NYTT SNABBVAL och vad de betyder:

UTAN VIKT	Säter den visade vikten till "0 g". Vid lagring är det försändelsdata (mål, slag, tilläggstjänster...) och vikten "0 g" som arkiveras som snabbval. När du tar fram ett sådant snabbval måste du varje gång ange vikten / väga försändelsen.
MED VIKT	Visar tjänsteinställningens aktuella viktvärde på nytt.

8.3 Byta namn på snabbval

Du kan ge varje snabbval ett eget namn. I listan över snabbval ser du då dessa namn i stället för den lagrade beläggningen.

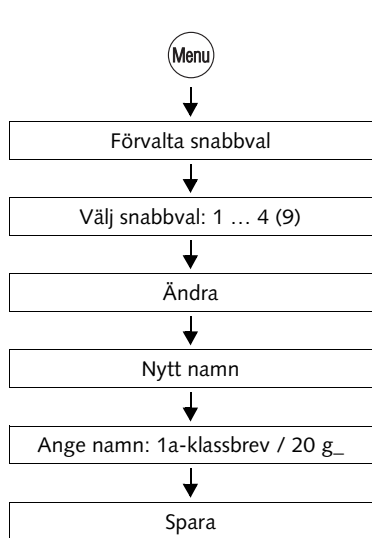

- Tryck **(Menu)**-tangentsen.
- I menyn väljer du: **FÖRVALTA SNABBVAL**.
- Välj det snabbval, vars namn du vill ändra.
- Med **ÄNDRA** öppnar du inställningsmenyn för snabbvalsnamnen.
- Med **NYTT NAMN** kan du helt radera det visade namnet.
- Ange det önskade namnet.
I exemplet är det "1a-klassbrev / 20 g".
- Med **SPARA** övertas det nya namnet.

I snabbvalslistan visas nu namnet i stället för den lagrade tjänsteinställningen.



Hänvisning om textinmatning se sid 26.

8.4 Radera snabbval

Snabbval, som inte längre behövs, kan du skriva över med ny beläggning eller radera.

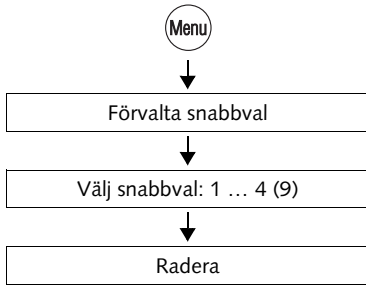

- Tryck -tangenten.
- I menyn väljer du: FÖRVALTA SNABBVAL.
- Välj det snabbval, som du vill radera.
- Med RADERA raderar du den lagrade tjänsteinställningen.

Snabbvalslistan visar nu "Ej upptagen" för detta snabbval.



Snabbval 1 kan inte raderas permanent. Efter ny start har snabbval 1 åter den av tariff Tabellen givna beläggningen.



När en ny tariff tabell träder i kraft kan det i vissa fall inträffa, att de lagrade snabbvalen raderas och ersätts av nya.

9 Visa och skriva ut register

optimail 30 lagrar viktiga nyckelvärderna och användningsinformation i register. Dessa register kan du ta fram för granskning och utskrift.

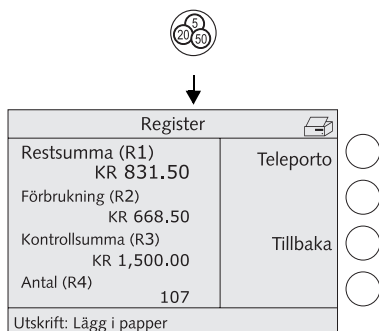

- Tryck -tangentsen.

Menyn REGISTER visar aktuella registerställningen

Skriva ut register

- Lägg som vanligt in ett tomt ark eller en dubbelremsa.

optimail 30 skriver ut registerrapporten.

Följande information finns lagrad i registren:

RESTSUMMA (R1)	Kvarvarande portotillgång (tillgodohavande)
FÖRBRUKNING (R2)	Totalsumman för genomförda frankeringar
KONTROLLSUMMA (R3)	Summa för alla nerladdade belopp
ANTAL (R4)	Antal genomförda frankeringar (inklusive nollfrankeringar)

10 Ladda ner porto – Teleporto

Teleporto kallas metoden att ladda ner ett portotillgodohavande i frankeringsmaskinen. Vid användning av Teleporto, väljer du med optimail 30 TeleDataCenter (TDC) och anger det önskade beloppet. Avräkning sker enligt ditt avtal med Posten.

Tillåtna belopp: Från SEK 100 i steg om SEK 100 upp till max. SEK 99 900.

Maximalt möjligt laddningsbelopp är också beroende på hur stor portosumma som finns kvar för användning i frankeringsmaskinen. Vid ytterligare nerladdning finns en övre gräns på SEK 14 999 999,99 för tillgängligt portobelopp (Register: Restsumma R1), som inte får överskridas.

Under loppet av nerladdningsproceduren prövar optimail 30 om det av dig angivna beloppet kan laddas ner. Otillåtna belopp accepteras inte av optimail 30 – då kommer det ett meddelande om detta.

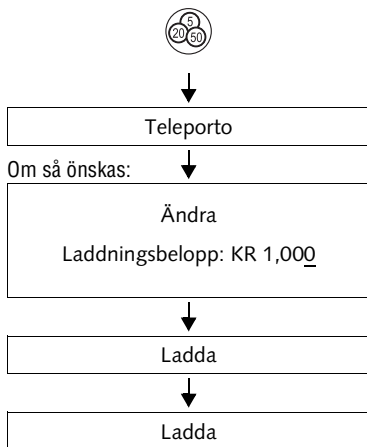

Så laddar du ner porto i din optimail 30

- Kontrollera att alla inställningar för kommunikationen med TeleDataCenter (TDC) är korrekta.

Läs om hur du gör inställningar i menyn MODEM OCH TELEFONNUMMER i kapitlet 13.10 till 13.13.

- Tryck -tangenter.
- Starta nerladdningsproceduren med TELEPORTO.
- Ha kvar det visade nerladdningsbeloppet.

Eller

Öppna inställningsmenyn för nerladdningsbelopp med ÄNDRA. Knappa in önskat belopp.

- Bekräfta med LADDA.

optimail 30 visar inställt nerladdningsbelopp för granskning.

För att ladda ner visat belopp:

- Upprätta förbindelsen med TDC med att välja LADDA.

Avsluta Teleporto	
Teleporto avslutades.	Vidare
Ny restsumma (R1): KR 1,831.50	Rapport
Vänligen välj	



Resten av nerladdningen går nu helt automatiskt. I displayen kan du se hur processen fortskrider. Datautväxlingen kan ta viss tid i anspråk.

nerladdningen avslutas med att den nya restsumman (tillgodohavandet i din optimail 30) visas.

- Med RAPPORT kan du ta fram och skriva ut redovisningsrapporten över nerladdningen.
- Med VIDARE lämnar du nerladdningsproceduren.

11 Kostnadsställe förvaltning

Kostnadsställefunktionen i optimail 30 ger dig möjlighet att registrera och utvärdera frankering uppdelat på kostnadsställen. Kostnadsställen kan vara områden / avdelningar inom ett företag eller enskilda företag inom en administrativ enhet (kontorsgemenskap).

Du kan inrätta upp till nio kostnadsställen i optimail 30 och knutet till MASTER- och USER-kort tilldela behörighetsrätter.

Kostnadsställe 1 är inrättat redan på fabriken och fast tilldelat MASTER-kortet (MASTER-kostnadsställe).

Hur du ställer in kostnadsställen för frankering, kan du läsa om i kapitel 5.1 på sid 44.

11.1 Inrätta nya kostnadsställen

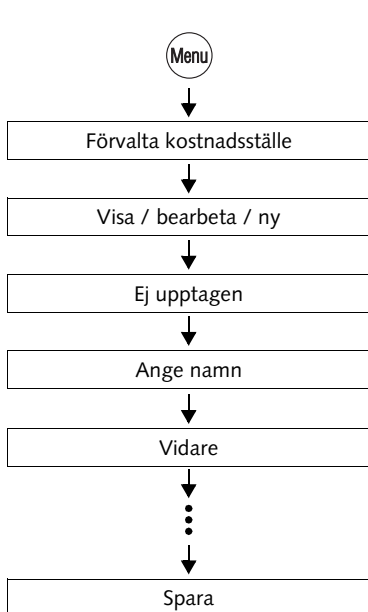

- Tryck **Menu**-tangents-tangenten.
- I menyn väljer du: **FÖRVALTA KOSTNADSSTÄLLE** → **VISA / BEARBETA / NY**.
- I urvalslistan väljer du ett ej upptaget kostnadsställe (**EJ UPPTAGEN**).

optimail 30 öppnar proceduren för att inrätta ett kostnadsställe.

- Följ helt enkelt anvisningarna i displayen.

optimail 30 efterfrågar efter vartannat alla nödvändiga uppgifter.

Information om vad de olika inställningarna betyder hittar du på följande sidor.

- Med **VIDARE** övertar du vartefter den visade inställningen.
- När uppgifterna är kompletta: lagra det nya kostnadsstället med **SPARA**.

Möjliga kostnadsställeinställningar och vad de betyder:

Namn	Bokstäver, specialtecken och siffror	Tips om textinmatning hittar du på sid 26.
Reklammotiv (Standard rekl.)	INGEN STANDARD	När man ställer in kostnadsställen blir i frankeringsmenyn det senast valda reklamotivet inställt.
	UTAN REKLAMMOTIV Alla lagrade reklammotiv	Den valda inställningen sätts vid byte automatiskt på kostnadsstället.
	Från kort	När kortet "USER med reklam" sätts i, ställs kortets reklammotiv in. <i>Reklamotivet på USER-kortet kommer alltid upp i slutet av urvalslistan.</i> <i>Förutsättningar:</i> – Kostnadsstället måste vara inrättat – Kortet "USER med reklammotiv" måste vara tilldelat kostnadsstället och sitta i.
Tilläggsstext (Standardtext)	INGEN STANDARD	När man ställer in kostnadsställen blir i frankeringsmenyn den senast valda tilläggsstexten inställd.
	UTAN TILLÄGGSTEXT Alla tillgängliga tilläggsstexter	Den valda inställningen sätts vid byte automatiskt på kostnadsstället.
Teleporto	JA	Användaren av kostnadsstället är behörig att ladda ner porto. Teleporto är tillgängligt.
	NEJ	Användaren av kostnadsstället är inte behörig att ladda ner porto. Teleporto är spärrat.
USER-kort	JA	Kostnadsstället är tilldelat minst ett USER-kort.
	NEJ	Kostnadsstället har inget USER-kort tilldelat.

11.2 Tilldela / spärra USER-kort för ett kostnadsställe

Varje kostnadsställe (med undantag av MASTER-kostnadsstället) kan tilldelas ett eller flera USER-kort. Med USER-kort har man bara behörighet till det tilldelade kostnadsstället. För att skydda optimail 30, t.ex. vid förlust av ett kort, kan du spärra ett USER-kort.

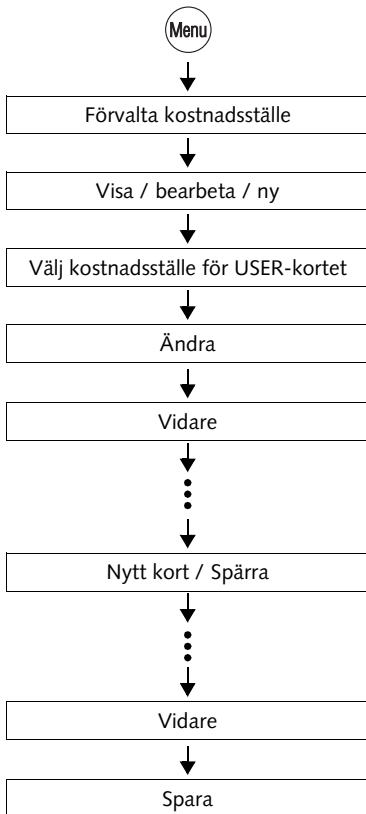

- Tryck -tangentsen.
- I menyn väljer du: FÖRVALTA KOSTNADSSTÄLLE → VISA / BEARBETA / NY.
- Välj det kostnadsställe, för vilket ett kort ska programmeras.
- Med ÄNDRA öppnas proceduren för att ändra kostnadsställeinställningarna.
- Fortsätt med VIDARE till dess att menyn för att tilldela / spärra kort kommer upp.
- Välj NYTT KORT, för att tilldela ett kostnadsställe ett USER-kort *eller* för att spärra alla USER-kort för detta kostnadsställe SPÄRRA.
- För att tilldela ett USER-kort följer du anvisningarna i displayen.
- Avsluta proceduren för att ändra kostnadsställeinställningarna med SPARA.



USER-kort som inte behövs längre eller är spärrade kan du skriva över med en ny kostnadsställetilldelning.

11.3 Visa och skriva ut kostnadsställdata

Portoförbrukningen per kostnadsställe och antal utförda frankeringar kan du ta fram som en översikt och skriva ut. Den utskrivna listan innehåller därtill de aktuella inställningarna för alla kostnadsställen.

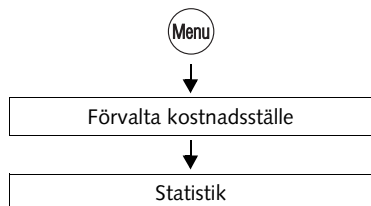

- Tryck **(Menu)**-tangentsen.
- I menyn väljer du:
FÖRVALTA KOSTNADSSTÄLLE →
STATISTIK.

Skriva ut kostnadsställelista

Kostnadsställelistan består av 2 sidor.

- Lägg för var och en i ett tomt ark eller en dubbelremsa.



Med InfoPrint, en programvara från Francotyp-Postalia för dataförvaltning för frankeringsmaskiner, kan du bekvämt samla kostnadsställdata på en PC för utvärdering. Ytterligare information om detta i kapitel 13.17.3 på sid 100.

11.4 Ändra / nollställa / radera kostnadsställe

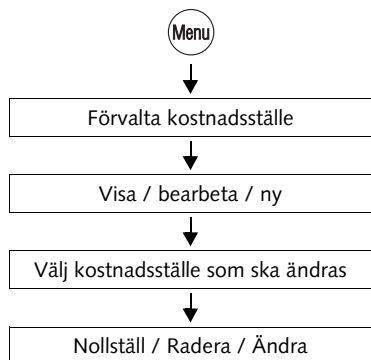

- Tryck **(Menu)**-tangentsen.
- I menyn väljer du:
FÖRVALTA KOSTNADSSTÄLLE →
VISA / BEARBETA / NY.
- Välj kostnadsstället, som ska ändras.

Menyn FÖRVALTNING AV K.ST. kommer upp. Till vänster i displayen ser du den aktuella kostnadsställeinställningen (namn, standard reklammotiv...) och förbrukningsinformation (portoförbrukning och antal frankeringar sedan senaste nollställningen).



Information om vad kostnadsställeinställningarna betyder hittar du på sid 66.

Tips: Med USER-kort har du bara tillgång till tilldelat kostnadsställe. Menyn för förvaltning av kostnadsställe öppnar du direkt med FÖRVALTA KOSTNADSSTÄLLE.

Förvaltning av K.st. 7		
Namn	Kundtjänst	Nollställ <input checked="" type="radio"/>
Förbrukning	KR 61.50	Radera <input checked="" type="radio"/>
Antal	12	Tillbaka <input type="radio"/>
Reklamotiv	Företagslogotyp	Ändra <input checked="" type="radio"/>
Utskrift: Lägg i papper ▼		

- Det visade kostnadsstället kan du ÄNDRA, NOLLSTÄLL eller slutgiltigt RADERA.

Funktioner i menyn FÖRVALTNING AV K.ST. och vad de betyder:

- NOLLSTÄLL** Sätter FÖRBRUKNING (uppkomma portokostnader) och ANTAL (antal frankeringar) för det visade kostnadsstället tillbaka till noll.
- RADERA** raderar det visade kostnadsstället och alla kostnadsställdata.
- ÄNDRA** Öppnar proceduren för att ändra kostnadsställeinställningarna (namn, standard reklamotiv...).
- optimail 30 tar vartefter fram inställningarna som du har behörighet att ändra. Du kan behålla den aktuella inställningen eller ändra. Med VIDARE övertas vartefter den visade inställningen.
- I slutet av proceduren kan du lagra den nya inställningen med SPARA eller avvisa alla ändringar med AVBRYT.

11.5 Nollställa alla kostnadsställen

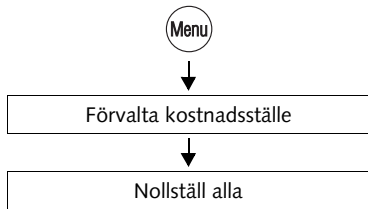

- Tryck (Menu)-tangenten.
- I menyn väljer du:
FÖRVALTA KOSTNADSSTÄLLE →
NOLLSTÄLL ALLA.

Efter en fråga om bekräftande, nollställs förbrukning (uppkomna portokostnader) och antalet frankeringar för samtliga kostnadsställen.

12 Förvalta tryckbilddata

optimail 30 erbjuder en rad effektiva funktioner för att förvalta enskilda beståndsdelar av tryckbildens. Dit hör inrättandet av nya tilläggstexter, att ge egna namn åt reklam-motiv liksom även att kunna radera reklammotiv och tilläggstexter som inte längre behövs. Nya reklammotiv kan du ladda ner från chipkortet till din optimail 30. Följande kapitel förklarar funktionerna i detalj.

12.1 Ladda ner från kort

Reklammotiv kan du på ett enkel sätt själv ladda ner från chipkort till maskinen. optimail 30 kan lagra upp till 6 reklammotiv. De reklammotiv du vill ha beställer du från Francotyp-Postalia.

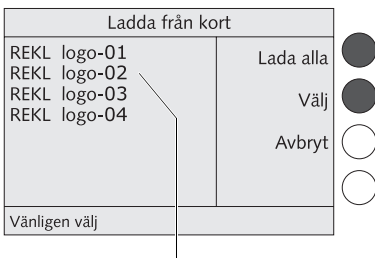
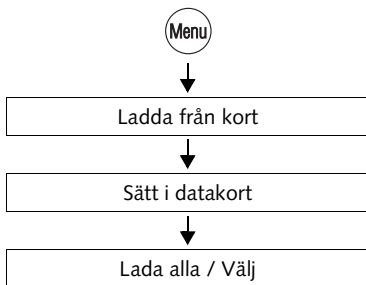

Reklammotiv på datakortet
(exempel)

- Tryck -tangenter.
- I menyn väljer du: LADDA FRÅN KORT.
- Ta bort behörighetskortet (MASTER).
- Sätt i kortet med tryckbilddata.

optimail 30 visar alla tryckbilddata som lagrats på kortet.

Du kan välja ut och ladda ner alla data på kortet eller enstaka motiv.

- Följ helt enkelt anvisningarna i displayen.

Funktioner i menyn LADDA FRÅN KORT och vad de betyder:

LADA ALLA Alla data på kortet laddas ner i optimail 30.

VÄLJ optimail 30 frågar för varje motiv: "Vill du ladda? JA / NEJ".

Mot slutet av frågandet är samtliga valda motiv markerade med **OK**.

Med LADDA laddar du ner de markerade motiven i optimail 30.

Ändra reklamnamn 1		abc
logo-01_	Nytt namn	<input type="radio"/>
	Avbryt	<input type="radio"/>
	Spara	<input type="radio"/>
Ange namn med knapparna 0-9		

I direkt anslutning till nerladdningen öppnar optimail 30 en procedur för att byta namn på de nya reklammotiven.

- Du kan behålla det redan satta namnet eller ange et nytt namn efter ditt val (se även kapitel 12.2).
- Med SPARA övertas det visade namnet och i förekommande fall fortsätter du med nästa reklammotiv.

12.2 Visa / ändra namn / radera reklammotiv

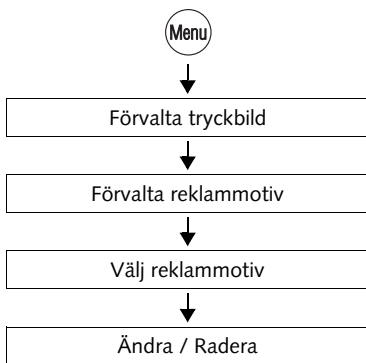

- Tryck **Menu**-tangenten.
- I menyn väljer du:
FÖRVALTA TRYCKBILD →
FÖRVALTA REKLAMMOTIV.
- Välj reklammotiv.

Menyn FÖRVALTA REKLAMMOTIV visar en förenklad grafisk förhandsvisning av reklammotivet.

- Du kan **ÄNDRA** namnet på det visade reklammotivet eller **RADERA** reklammotiv.

Funktioner i menyn FÖRVALTA REKLAMMOTIV och vad de betyder:

ÄNDRA	Öppnar menyn för att ändra namn. Namnen som kommer upp i frankeringsmenyn och i urvalslistan för reklammotiv, kan du ändra efter egen önskan. Hänvisning om textinmatning se sid 26.
RADERA	Raderar det visade reklammotivet efter en fråga om bekräftelse.
ANVÄND	Ställer in reklammotivet för frankering.

12.3 Mata in nya tilläggstexter

optimail 30 har 6 lagringsplatser för tilläggstexter. Ett textmedelande kan innehålla upp till 5 rader med ca 20 tecken vardera.

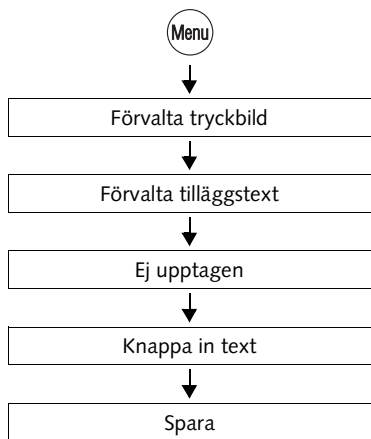

- Tryck -tangenter.
- I menyn väljer du:
FÖRVALTA TRYCKBILD →
FÖRVALTA TILLÄGGSTEXT.
- Välj en icke upptagen lagringsplats (EJ UPPTAGEN) ur urvalslistan.
- Knappa in den önskade texten.
- Lagra den visade texten (SPARA).



Utförliga instruktioner om inmatning av text hittar du på sid 26.

12.4 Ändra / radera tilläggstexter

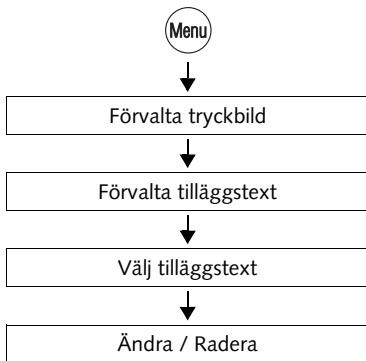

- Tryck **Menu**-tangenten.
- I menyn väljer du:
FÖRVALTA TRYCKBILD →
FÖRVALTA TILLÄGGSTEXT.
- Välj tilläggstext.

Menyn FÖRVALTA TILLÄGGSTEXT visar den lagrade texten.

- Du kan ÄNDRA den visade texten eller RADERA den.

Funktioner i menyn FÖRVALTA TILLÄGGSTEXT och vad de betyder:

ÄNDRA	Öppnar menyn för att ändra texter. Du kan flytta markören fritt i texten och på det markerade stället lägga till eller radera et tecken. Hänvisning om textinmatning se sid 26.
RADERA	Raderar den visade texten efter en fråga om bekräftelse.
ANVÄND	Ställer in texten för frankering.

13 Utvidgade inställningar & systeminformation

13.1 Visa / skriva ut / skicka systeminformation

Du kan ta fram alla viktiga maskinparametrar som en lista och skriva ut den. optimail 30 stöder också överföring av informationen till Kundservice.

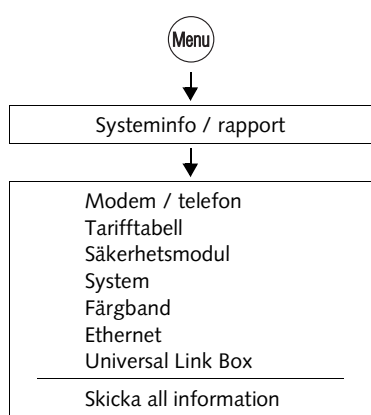

- Tryck **Menu**-tangenter.
- I menyn väljer du: SYSTEMINFO / RAPPORT.
- Välj ämne, som du vill ha information om.

Skicka systeminformation

Med funktionen SKICKA ALL INFORMATION överför du alla data till Kundservice – observera endast när du uppmanats till detta av Francotyp-Postalia Kundservice.

Tillgängliga rapporter och information:

MODEM / TELEFON	Modembeteckning och valparametrar, lagrade telefonnummer.
TARIFFTABELL	Tillgängliga tariff tabeller och giltighet.
SÄKERHETSMODUL	Teknisk information, bl.a. maskinstatus, giltighet och batteriernas tillstånd.
SYSTEM	Maskinnummer, uppgifter om programvara och tryckbildsdata.
FÄRGBAND	Produktfakta och förbrukningsinformation om färgbandskassetten.
ETHERNET	Nätverksinställningar
UNIVERSAL LINK BOX	Information om ULB (Skapare, Serienummer, Nätverksparametrar)

13.2 Visa och återställa försändelseräknare

Förutom att den registrerar totala försändelsantalet i ett register (R4) och försändelstantal per kostnadsställe, har optimail 30 också en försändelseräknare, som du kan använda som du själv vill. Denna antalsräknare registrerar frankeringstrycken (inklusive nollfrankeringar). Den antalsräknaren kan du nollställa – oberoende av andra räkningsfunktioner i optimail 30 – och därmed använda som dags- eller uppdragsräknare om du så vill.

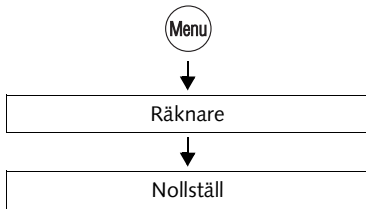

- Tryck **Menu**-tangenten.
- I menyn väljer du: RÄKNARE.
- **NOLLSTÄLL** raderar den visade räknarställningen utan ytterligare fråga om bekräftande.

13.3 Ställa in restsummevarning

Funktion "Restsummevarning" talar om att portovärdet för din optimail 30 understiger inställt gränsvärde. Du kan också stänga av restsummevarningen.

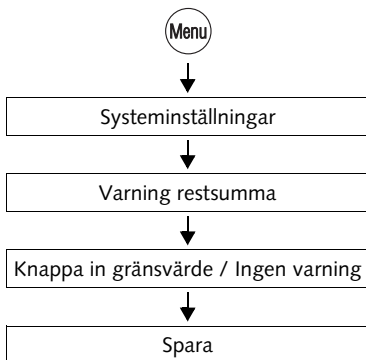

- Tryck **Menu**-tangenten.
- I menyn väljer du: SYSTEMINSTÄLLNINGAR → VARNING RESTSUMMA.
- Knappa in önskat gränsvärde eller stäng av varningsfunktionen med **INGEN VARNING**.
- Lagra visad inställning med **SPARA**.

13.4 Ställa in behörighetskontroll



Försiktigt! Stänger du av behörighetskontrollen upphävs åtkomstbegränsningarna för kostnadsställena. Alla användare kan frankera på alla kostnadsställena.

Inställd status för behörighetskontroll kan du bara ändra, när MASTER-kortet sitter i.

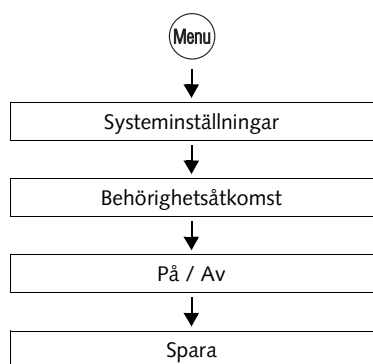

- Tryck **Menu**-tangentsen.
- I menyn väljer du: SYSTEMINSTÄLLNINGAR → BEHÖRIGHETSÅTKOMST.

Menyn BEHÖRIGHETSÅTKOMST kommer upp. Den aktuella inställningen för behörighetskontrollen ser du till vänster i displayen.

- Sätt på eller stäng av behörighetskontrollen (PÅ / AV).
- Lagra visad inställning med SPARA.

Behörighetskontroll – möjliga inställningar och vad de betyder:

PÅ	Frankering är bara möjlig med ett giltigt behörighetskort (MASTER eller USER).
AV	Inga inskränkningar i behörigheten till frankering. Att frankera <u>utan behörighetskort</u> är möjligt på samtliga kostnadsställena.

13.5 Ställa in displaykontrast

För god läsbarhet av displaytexten kan du anpassa kontrasten.

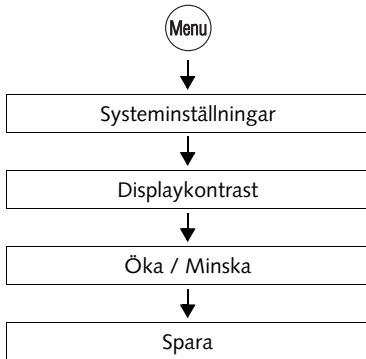

- Tryck **Menu**-tangenten.
- I menyn väljer du: SYSTEMINSTÄLLNINGAR → DISPLAYKONTRAST.
- Anpassa displaykontrasten med ÖKA eller MINSKA.

Förändringen kan du omedelbart se i displayen. Testa till dess medeländena är tydligt läsbara.

- Lagra inställningen med SPARA.

13.6 Ställa in tonsignalen

optimail 30 bekräftar varje tangentryckning med en pipton. Flera tonsignaler i rad tyder på att ett fel inträffat. Du kan minska tonsignalen för varningen eller stänga av den helt och hållet.

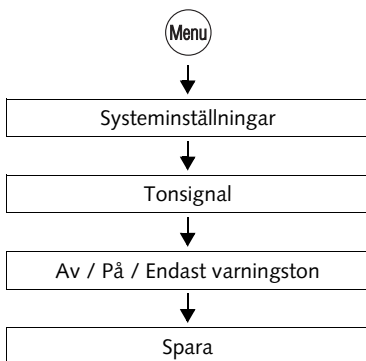

- Tryck **Menu**-tangenten.
- I menyn väljer du: SYSTEMINSTÄLLNINGAR → TONSIGNAL.
- Anpassa den aktuella inställningen med TONSIGNAL AV / PÅ eller ENDAST VARNINGSTON.
- Lagra den visade inställningen med SPARA.

Tonsignaler – möjliga inställningar och vad de betyder:

PÅ	Tonsignal vid varje tangenttryckning, vid varje meddelande...
AV	Ingen tonsignal.
ENDAST VARNINGSTON	Enbart viktiga tonsignaler, tonsignal vid fel.

13.7 Klocka

optimail 30 har ett batteridrivet systemur, som justerats redan på fabriken. Att i efter-skott korrigera klockslag är därför nödvändigt bara i mycket sällsynta fall.

Vid början och slutet av sommartiden ställer optimail 30 automatiskt om klockslag. Den automatiken kan du stänga av och utföra omställningen för sommartid manuellt.

Lokal tid för maskinen ställer du in med funktionen "Tidszon".

Ändring av grundinställning och korrigering av större avvikelser hanteras av Francotyp-Postalia Kundservice.

13.7.1 Korrigera klockslag

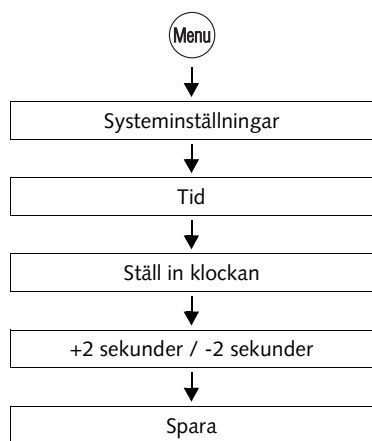

- Tryck **Menu**-tangenten.
- I menyn väljer du:
SYSTEMINSTÄLLNINGAR → TID → STÄLL IN KLOCKAN.

Du ser aktuellt klockslag och den inställda korrigeringen.

- Med +2 SEKUNDER / -2 SEKUNDER ställer du in klockslagskorrigeringen.

Du kan maximalt ställa fram / tillbaka systemklockan med fem minuter.

- Lagra den visade inställningen med SPARA.

13.7.2 Omställning sommartid

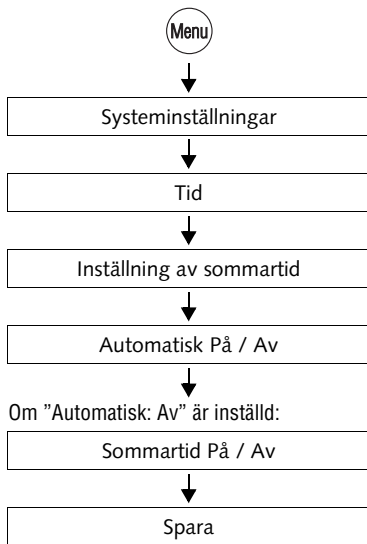

- Tryck **Menu**-tangentsen.
- I menyn väljer du:
SYSTEMINSTÄLLNINGAR → TID →
INSTÄLLNING AV SOMMARTID.

Menyn **INSTÄLLNING AV SOMMARTID** visar till vänster i displayen den aktuella inställningen för

- automatisk omställning
- sommartid
- klockslag.

Förklaring till möjliga inställningar finns i tabellen neran.

- Du kan sätta på / stänga av automatiken med (PÅ / AV).

Om automatiken är avstängd:

- Gör manuell inställning av sommartid
- Lagra den visade inställningen med SPARA.

Sommartid-omställning – möjliga inställningar och vad de betyder:

Automatisk:	PÅ	optimail 30 ställer vid början och slut av sommartiden automatiskt om klockslaget.
	AV	optimail 30 ställer <u>inte</u> automatiskt om klockslaget vid början / slutet av sommartiden.
Sommartid:	PÅ	Klockan är inställd på sommartid.
	AV	Klockan visar normalt看id.

13.7.3 Ställa in tidszon

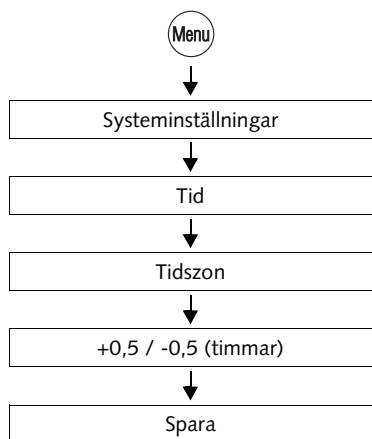

- Tryck **(Menu)**-tangentsen.
- I menyn väljer du:
SYSTEMINSTÄLLNINGAR → TID → TIDSZON.

Menyn TIDSZON visar till vänster i displayen den aktuella inställningen för:

- tidsförskjutning jämfört med världstiden (UTC)
- namn på tidszonen (enbart när det är tillämpligt för inställd tidszon).
- Med +0,5 / -0,5 (timmar) ställer du in tillämplig tidszon.

För Sverige gäller en tidsförskjutning på +1 timme (tidszon: CET / MET / MEWT).

- Lagra den visade inställningen med SPARA.

13.8 Stand-by

13.8.1 Ändra stand-by-tid

Stand-by-tiden är det tidspann, som optimail 30 väntar efter senaste frankering eller senaste tangenttryckning, innan den går över till att visa klockan. På fabriken är den inställd på 5 minuter.

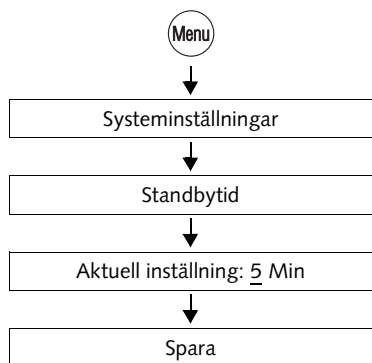

- Tryck **(Menu)**-tangentsen.
- I menyn väljer du:
SYSTEMINSTÄLLNINGAR → STANDBY-TID.
- Knappa in önskad tid.
- Lagra den visade inställningen med SPARA.

13.8.2 Fastställa snabbval 1 som standardinställning

Du kan ställa in optimail 30 så, att den vid stand-by går tillbaka till den inställning av tjänst, som lagrats under snabbval 1.

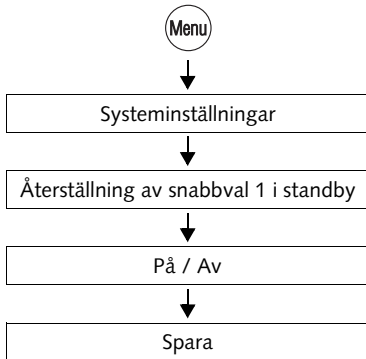

- Tryck **Menu**-tangenten.
- I menyn väljer du: SYSTEMINSTÄLLNINGAR → ÅTERSTÄLLNING AV SNABBVAL 1 I STANDBY.
- Sätt på / stäng av återställning (PÅ / AV).
- Lagra den visade inställningen med SPARA.

Återställning av snabbval 1 i standby – möjliga inställningar och vad de betyder:

-
- | | |
|----|--|
| PÅ | Vid aktivering efter stand-by är det alltid snabbval 1 (MEM 1) som är inställt. Den under snabbval 1 lagrade tjänsten (försändelsedata och vikt) är inställd för frankering. |
| AV | optimail 30 behåller aktuell (den senaste) inställning av tjänst. När den aktiveras efter stand-by förblir inställningen av tjänst oförändrad. |
-

13.9 Byta språk för användarkontrollen

Användarfältet på optimail 30 stöder språken svenska och engelska. Ett byte av språk slår omedelbart igenom. Tilläggstexter och namn på kostnadsställen, reklam-motiv... förblir oförändrade.

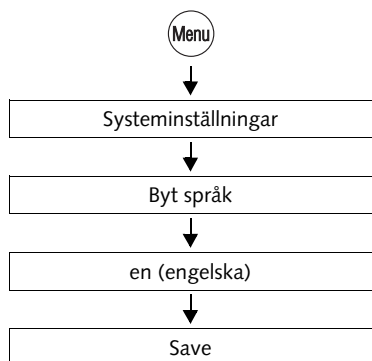

Byta användarkontroll till engelska

- Tryck **Menu**-tangenten.
- I menyn väljer du: SYSTEMINSTÄLLNINGAR → BYT SPRÅK.
- Välj språket EN (engelska).
- Lagra den visade språkeställningen (SAVE).

Den engelska användarkontrollen är nu aktiv och förblir så ända till dess att du återställer den till svenska.

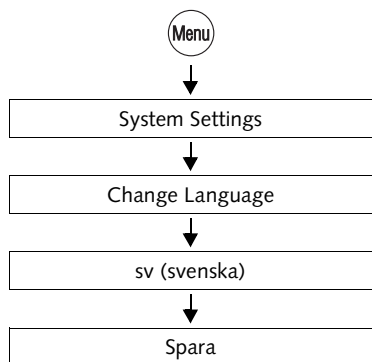



Återställa användarkontrollen till svenska

- Tryck **Menu**-tangenten.
- I menyn väljer du: SYSTEM SETTINGS → CHANGE LANGUAGE.
- Välj språket SV (svenska).
- Lagra den visade inställningen med SPARA.

13.10 Inbyggt modem

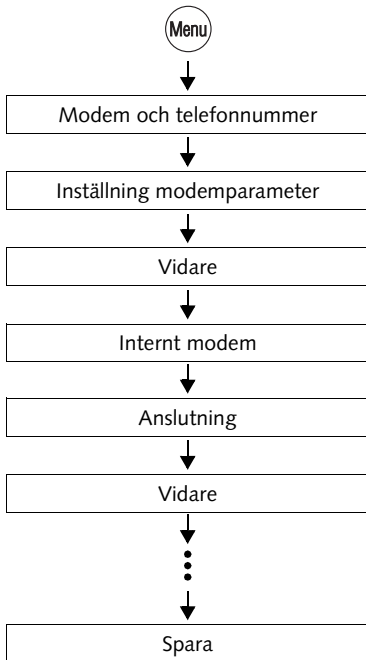
För det interna (inbyggda) modemmet i optimail 30 måste valparametrarna vara anpassade efter din telefonanslutning. När du för första gången tar optimail 30 i bruk är modemkonfigureringen en del av anmälningsproceduren. Vid förändringar av din telefonanläggning bör du testa inställningarna och vid behov göra korrigeringar.



- Tryck -tangentsen.
- I menyn väljer du:
MODEM OCH TELEFONNUMMER →
INSTÄLLNING MODEMPARAMETER.

optimail 30 öppnar proceduren för att konfigurera anslutningen till datacentralen.

- Gå vidare med VIDARE.

optimail 30 kontrollerar den anslutna utrustningen och visar upp de anslutningssätt du kan välja mellan.

- Välj INTERNT MODEM.

optimail 30 frågar i tur och ordning efter alla nödvändiga parametrar för användning av det inbyggda modemmet:

- anslutning
- slag av telefonledning samt
- i förekommande fall efter nummer för att komma ut på linjen.

- Välj för var och en av dessa den inställning som stämmer med er telefonanslutning.
- Lägg in den visade inställningen med VIDARE.

Till slut visar optimail 30 samtliga inställda parametrar.

- När de visade modemparametrarna är korrekta: SPARA.



Tabellen på följande sida visar och förklarar de möjliga inställningarna.

Modem – möjliga inställningar och vad de betyder:

Anslutning	HUVUDANSLUTNING	optimail 30 används kopplad till en huvudanslutning.
	ANKNYTNING	optimail 30 används kopplad till en anknytning.
Telefonledning <i>(enbart för anknytning)</i>	PREFIX	Fastställer hur man kommer ut på linjen från anknytningen.
	HOOK FLASH	I normalfallet väljer du PREFIX. HookFlash-tiden för det inbyggda modemet är fast inställt på 500 ms.
Prefix	Numret är avhängigt telefonanläggningen.	Numret knappar du in med siffertangenterna. Numret kan vara flerställigt. Vanligtvis används siffran 0.
	Ett W visar att systemet ska vänta på kopplingston.	Med VÄNTA bekräftar du att efter val av sifra för att komma ut på linjen, ska systemet vänta på kopplingston.
	Ett Komma (,) anger en paus för att välja.	Med PAUS lägger du in en valpaus på 2 sekunder.

13.11 Extern kommunikationsutrustning

13.11.1 GSM-modem (tillval)

Om det skulle vara så att det inbyggda modemmet inte passar till er telefonanslutning, kan du använda ett GSM-modem (mobilmodem) – levereras av Francotyp-Postalia – för kommunikationen med datacentralen.

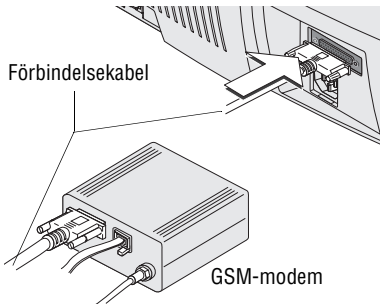

- Installera GSM-modemet. Läs noga igenom den produktinformation som medföljer GSM-modemet.
- Anslut GSM-modemet till det seriella gränssnittet på optimail 30. Läs om hur det görs i installationshandledningen för optimail 30.

Inrätta förbindelsen över GSM-modemet

- Tryck **Menu**-tangenten.
- I menyn väljer du:
MODEM OCH TELEFONNUMMER →
INSTÄLLNING MODEMPARAMETER.

optimail 30 öppnar proceduren för att konfigurera förbindelsen med datacentralen.

- Gå vidare med VIDARE.

optimail 30 kontrollerar den anslutna utrustningen och visar upp de anslutningssätt du kan välja mellan.

- Välj GSM-MODEM.
- Knappa in PIN-koden för SIM-kortet (minst fyra tecken, högst åtta tecken).
- Spara angiven PIN med SPARA.

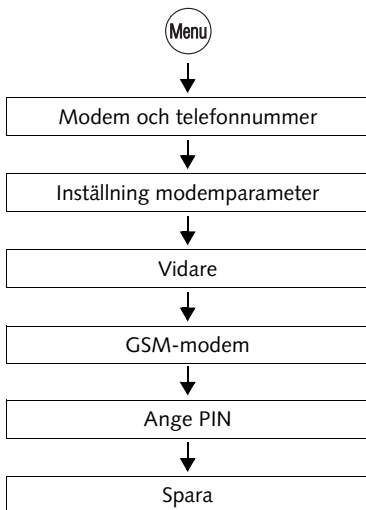

13.11.2 Universal Link Box *(tillval)*

Med hjälp av Universal Link Box (ULB) – levereras av Francotyp-Postalia – kan du ansluta optimail 30 till ert datanätverk. optimail 30 kommunicerar då över internet med aktuell datacentral rörande portonerladdning, uppdatering av portotariffstabeller osv.

optimail 30 är förberett för automatisk uppkoppling mot ett befintligt nätverk. Om ert nätverk inte stöder automatisk konfigurering, behövs en rad inställningar för nätverksanslutningen. Kontakta din nätverksadministratör om detta.



Använd den kundinformation om nätverkskonfigurering, som medföljer från Francotyp-Postalia. Denna kundinformation hjälper dig att välja passande inställningar för ert nätverk.



Fackuttryck och förkortningar kring nätverksinstallationen samt hela förloppet för olika varianter av nätverkskonfigurationen inklusive de nätverksparametrar, som då ska anges, kan du läsa mer om på hemsidan för Francotyp-Postalia (www.francotyp.com).

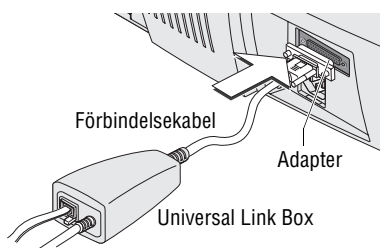

- Installera Universal Link Box. Läs noga igenom produktinformationen som medföljde ULB.
- Anslut med hjälp av adaptern förbindelsekabeln (D-Sub, 9-polig kontakt / 25-polig kontakt) till det seriella gränssnittet i optimail 30.

Konfigurera nätverksanslutning

- Tryck **Menu**-tangenten.
- I menyn väljer du: **MODEM OCH TELEFONNUMMER** → **INSTÄLLNING MODEMPARAMETER**.

optimail 30 öppnar proceduren för att konfigurera anslutningen till datacentralen.

- Gå vidare med **VIDARE**.

optimail 30 kontrollerar den anslutna utrustningen och visar upp de anslutnings sätt du kan välja mellan.

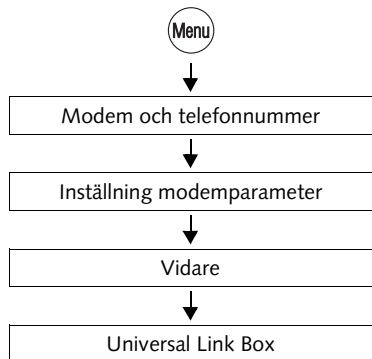

- Välj UNIVERSAL LINK BOX.

optimail 30 försöker nu koppla upp sig mot ert nätverk. Ett meddelande informerar om utgången av försöket.

- Följ anvisningarna i displayen.

optimail 30 går i en procedur igenom alla stegen fram till konfigurationen av nätverksanslutningen.

13.12 Ändra telefonnummer

De för användning av optimail 30 viktiga telefonnumren är inlagda i frankeringsmaskinen redan på fabriken.

Telefonnumren och deras betydelse:

TDC	Telefonnummer till TDC (TeleDataCenter). optimail 30 ringer upp detta nummer för nerladdning av porto (Teleporto).
RSI	Telefonnummer till Remote Services Infrastruktur. Detta telefonnummer ringer optimail 30 upp i servicesyfte (t.ex. för att ladda ner ny tariff tabell, skicka data till Kundservice).
OMI2	Detta telefonnummer ringer optimail 30 upp vid initialisering (engelska: Online meter initialisation).
ORDER	På detta telefonnummer kan du beställa tillbehör och förbrukningsmaterial. Anmälan under: MENY → ORDERTELEFON.
SERVICE	Telefonnummer till Kundservice. För dina frågor och problem vid användningen av optimail 30.



Försiktigt! Dessa telefonnummer ska du ändra bara på direkt uppmaning av Francotyp-Postalia Kundservice. Felaktiga inställningar kan orsaka störningar, t.ex. vid nerladdning av porto.

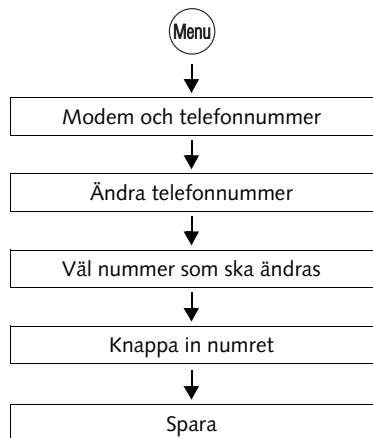

Ändra ett telefonnummer

- Tryck -tangenten.
 - I menyn väljer du: MODEM OCH TELEFONNUMMER → ÄNDRA TELEFONNUMMER.
 - Välj telefonnumret, som ska ändras.
- optimail 30 öppnar menyn för att ändra lagrade telefonnummer.
- Ändra det lagrade telefonnumret eller knappa in ett nytt nummer.
 - Lagra det visade telefonnumret med SPARA.

Funktioner i menyn TELEFONNUMMER och deras betydelse:

BLANKTECKEN	Infogar ett blanktecken (mellanslag). Då får du en översiktligare uppställning av telefonnumren. För själva linjevalet har blanktecken ingen betydelse.
NYTT NR.	Raderar det visade telefonnumret. Du kan knappa in ett nytt nummer.

13.13 Ändra internetadress

Internetadressen för att använda online-tjänsten finns lagrad i frankeringsmaskinen redan på fabriken.



Försiktigt! Denna inställning ska du ändra bara på direkt uppmaning av Francotyp-Postalia Kundservice. Felaktiga inställningar kan orsaka störningar, t.ex. vid nerladdning av porto.

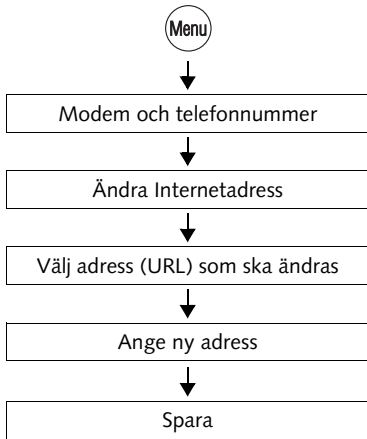

Ändra internetadress

- Tryck -tangenter.
- I menyn väljer du: MODEM OCH TELEFONNUMMER → ÄNDRA INTERNETADRESS.
- Välj den internetadress (URL) som ska ändras.

optimail 30 öppnar menyn för att ändra lagrad adress.

- Ändra den visade adressen.

Eller

NY URL raderar adressen.
Knappa in nya adress.

- Spara visad adress med SPARA.



Hänvisning om textinmatning se sid 26.

13.14 Tariffstabeller

När portobestämmelser eller tariffer ändras, måste du uppdatera tarifftabellerna för portoberäkning. optimail 30 stöder nerladdning av nya tariffstabeller från chipkort och nerladdning från datacentral, på ungefär samma sätt som när teleporto laddas ner.

optimail 30 kan lagra maximalt 2 tariffstabeller. Tariffstabellernas giltighet håller optimail 30 själv reda på. Omställning till giltiga tariffstabeller styrs via systemuret.

När nya tariffstabeller träder i kraft kan det i vissa fall förekomma, att lagrade snabbval raderas och nya beläggningar kommer till.



För information om aktuella tariffstabeller väljer du i menyn: SYSTEMINFO / RAPPORT → TARIFFTABELL.

13.14.1 Ladda ner tariffstabeller från kort

Ett kort med de nya tarifftabellerna får du efter beställning från Francotyp-Postalia.

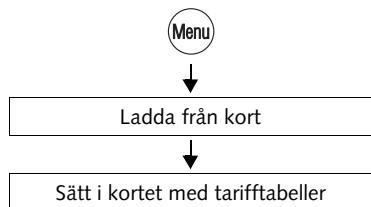

- Ha kortet med de nya tarifftabellerna i beredskap.
- Tryck **Menu**-tangenten.
- I menyn väljer du: LADDA FRÅN KORT.
- Ta bort behörighetskortet (MASTER).
- Sätt in datakortet med de nya tariff-tabellerna.
- Bekräfta kontrollfrågan med JA för att ladda ner tarifftabellerna till optimail 30.
- Läs noggrant all information och alla meddelanden som kommer upp i displayen. Följ alla anvisningar i displayen.
- Ta bort kortet med tariffstabeller.

13.14.2 Ladda ner tariffabeller från datacentral

optimail 30 måste för att uppdatera tariffablerna koppla upp sig mot datacentralen.

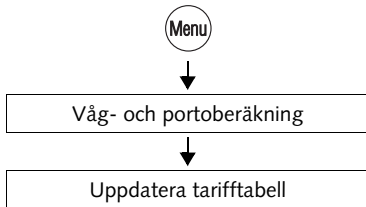

- Kontrollera att alla inställningar för kommunikation med datacentralen (RSI) är korrekta.

Läs mer om inställningarna i menyn MODEM OCH TELEFONNUMMER i kapitlet 13.10 till 13.13.

- Tryck **Menu**-tangenten.
- I menyn väljer du: VÅG- OCH PORTOBERÄKNING → UPPDATERA TARIFFTABELL.

För att starta nerladdningen:

- Bekräfta kontrollfrågan med VIDARE.
- Läs noggrant all information och alla meddelanden som kommer upp i displayen. Följ alla anvisningar i displayen.

Uppdateringen av tariffablerna sker nu helt automatiskt. I displayen kan du se hur processen fortskrider. Ha tålamod med att datautväxlingen kan ta viss tid i anspråk.

13.14.3 Radera tariffstabeller



Försiktigt! Det är inte möjligt att välja ut en enda tarifftabell att raderas. Det är alltid så att samtliga tariffstabeller, som lagras i optimail 30, raderas. **Utan giltiga tariffstabeller kan du inte frankera!**

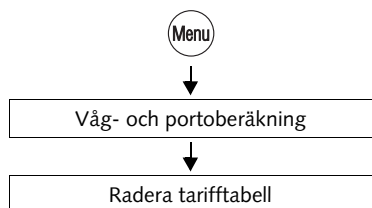

- Tryck **Menu**-tangenten.
- I menyn väljer du:
VÅG- OCH PORTOBERÄKNING →
RADERA TARIFFTABELL.

När du verkligen vill radera samtliga tariffstabeller i optimail 30:

- Bekräfta kontrollfrågan med JA.



optimail 30 raderar då också alla lagrade snabbval.



Innan du åter kan frankera måste du ladda ner en ny tarifftabell.

13.15 Integrerad våg *(tillval)*

13.15.1 Tarera

Den integrerade vågen tarerar automatiskt när den känner av avvikelse från nollpunkten. Ett pop-up-meddelande talar om att så skett.

Ifall du ska väga med förbelastning (t.ex. vid användning av en extra vågskål) måste du tarera vågen.

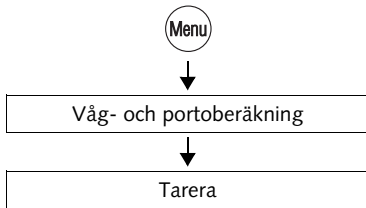

- Åstadkomma önskat grundskick för vågen: Avlasta vågskålen *eller* ta bort förbelastningen (vågskålen).
- Tryck **Menu**-tangenter.
- I menyn väljer du: VÅG- OCH PORTOBERÄKNING → TARERA.

I displayen syns i några sekunder ett pop-up-meddelande att vågen tarerar. Så snart som detta meddelande slocknar är vågen tarerad.

13.15.2 Ställa in gravitationen

Vågen saknar vid fastställande av vikt, dragningskraften (gravitationskraften) mellan jorden och objektet på vägtallriken. Denna kraft beror på breddgrad och avstånd från jordens mittpunkt. För att få en exakt viktangivelse måste du därför ange uppställningsplats för din optimail 30.

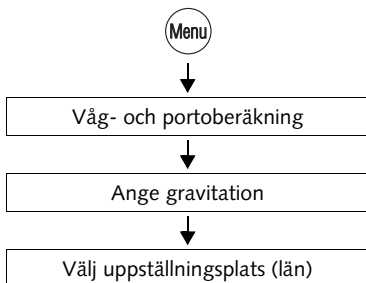

- Tryck **Menu**-tangenter.
 - I menyn väljer du: VÅG- OCH PORTOBERÄKNING → ANGE GRAVITATION.
 - Välj ut lämplig uppställningsplats (län).
- optimail 30 tar över inställningen och går tillbaka till menyn VÅG- OCH PORTOBERÄKNING.

13.15.3 Differensvägning sätta på / stänga av *(tillval)*

Differensvägning är möjlig när valet "Differensväg" är tillgängligt på din optimail 30 (se kapitel 13.17.2, sid 99).

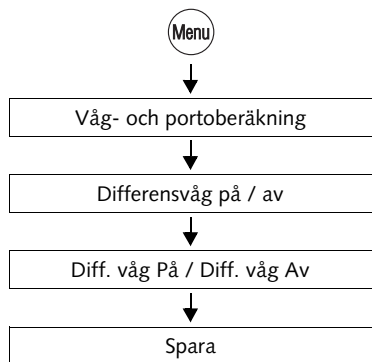

- Tryck **(Menu)**-tangentsen.
- I menyn väljer du: VÅG- OCH PORTOBERÄKNING → DIFFERENSVÅG PÅ / AV.
- Med DIFF. VÅG PÅ eller DIFF. VÅG AV ställer du in önskat vägningsmodus.
- Lagra den visade inställningen med SPARA.

Inställt vägningsmodus ligger kvar till dess att du åter ändrar inställningen i menyn DIFFERENSVÅG.

Differensvägning – möjliga inställningar och vad de betyder:

-
- | | |
|----|--|
| PÅ | optimail 30 fastställer försändelsens vikt <u>sedan den tagits bort</u> från vågtallriken. optimail 30 visar försändelsens vikt som differensvikt med negativa förtecken (se kapitel 6). |
| AV | optimail 30 fastställer försändelsens vikt <u>sedan den lagts på</u> vågtallriken (se kapitel 4.1.4) |
-

13.16 Skapa MASTER-kort

Om du har ett MASTER-kort kan du med denna funktion skapa ytterligare MASTER-kort.

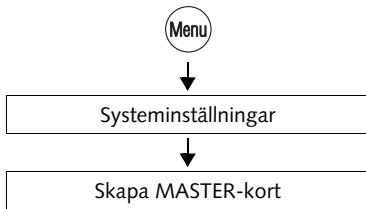

- Tryck -tangenter.
- I menyn väljer du:
SYSTEMINSTÄLLNINGAR →
SKAPA MASTER-KORT.
- Ta bort MASTER-kortet.
- Sätt in ett tomt MASTER-kort.

optimail 30 programmerar det nya MASTER-kortet.





Du kan också helt enkelt sätta in ett tomt MASTER-kort. optimail 30 frågar då om det ska skapa ett nytt MASTER-kort. optimail 30 måste därvid visa frankeringsmenyn.

13.17 Sätta på / stänga av funktioner

13.17.1 Ytterligare snabbvalslagringsplatser

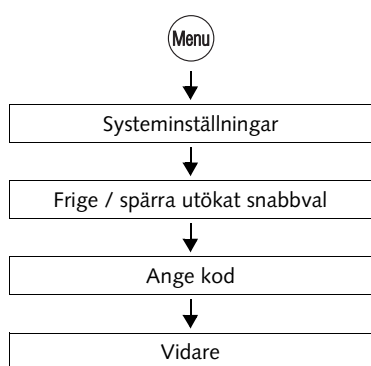
optimail 30 har i grundversionen 4 lagringsplatser för snabbval. Genom att frigöra ytterligare lagringsplatser för snabbval kan du utöka antalet snabbval till 9. För att göra det behöver du en frigörningskod, som du kan beställa från Francotyp-Postalia. För en optimail 30 med våg finns som standard 9 snabbval tillgängliga.



- Tryck -tangenter.
- I menyn väljer du: SYSTEMINSTÄLLNINGAR → FRIGE / SPÄRRA UTÖKAT SNABBVAL.
- Knappa in frigörningskoden.
- Bekräfta med VIDARE.

Extra-snabbvalen blir tillgängliga. På din optimail 30 har du nu 9 lagringsplatser för snabbval till ditt förfogande.



Du kan också stänga av (spärta) extra lagringsplatser för snabbval. Du går då till väga på samma sätt som när du satte på dem.

13.17.2 Differensvägning

För den integrerade vågen finns funktionen "Differensvägning" som en möjlighet. För det behöver du en för maskinen unik frigörningskod, som du kan beställa hos Francotyp-Postalia.

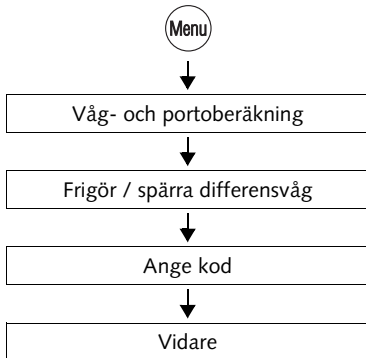

- Tryck -tangentsen.
- I menyn väljer du:
VÅG- OCH PORTOBERÄKNING →
FRIGÖR / SPÄRRA DIFFERENSVÅG.
- Knappa in frigörningskoden.
- Bekräfta med VIDARE.

Funktionen "Differensvägning" är nu tillgänglig på din optimail 30.



Hur du sätter på / stänger av funktionen "Differensvägning" kan du läsa om i kapitel 13.15.3. Hur du använder differensvägning kan du läsa om i kapitel 6.



Du kan också stänga av (spärra) "Differensvägning" som en valmöjlighet. Du går då till väga på samma sätt som när du satte på den.

13.17.3 InfoPrint

InfoPrint är en programprodukt, med vilken du kan hantera och arkivera information från FP-frankeringsmaskinen om kostnadsställen, försändelser och själva systemet i din PC. InfoPrint erbjuder bl a följande funktioner:

- Välja ut och skriva ut information om kostnadsställen.
- Välja ut och skriva ut systeminformation och register.
- Exportera data (t.ex. för vidare bearbetning med MS Excel och MS Access).

Du kan bara använda InfoPrint för din optimail 30, om InfoPrint-funktionen på frankeringsmaskinen är tillgängliggjord (frigjord). Den för maskinen unika frigörningskoden och den särskilda gränssnittskabeln för anslutning till PC beställer du hos Francotyp-Postalia.

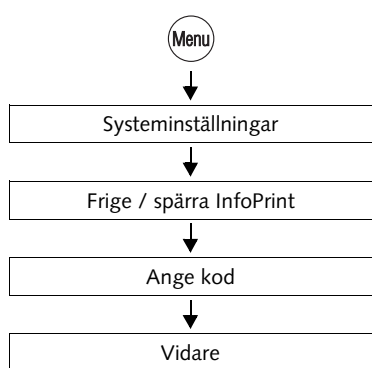

- Tryck -tangenten.
- I menyn väljer du: SYSTEMINSTÄLLNINGAR → FRIGE / SPÄRRA INFOPRINT.
- Knappa in frigörningskoden.
- Bekräfta med VIDARE.

Funktionen "InfoPrint" är nu aktiverad. optimail 30 är klar att användas med InfoPrint. Du kan nu använda InfoPrint för hantering och arkivering av data från din optimail 30.



Du kan också avaktivera InfoPrint-funktionen. Du går då till väga på samma sätt som när du satte på den.

13.17.4 Ladda Porto med diagnos

optimail 30 ger dig möjlighet att utan ytterligare inmatning, mycket enkelt i samband med portonerladdning, överföra aktuella systeminställningar, programinnehåll och eventuella störningar till en diagnos-server. Vid behov har då Francotyp-Postalia Kundservice omedelbart tillgång till all viktig information om ert frankeringsystem och kan hjälpa till snabbare och effektivare.

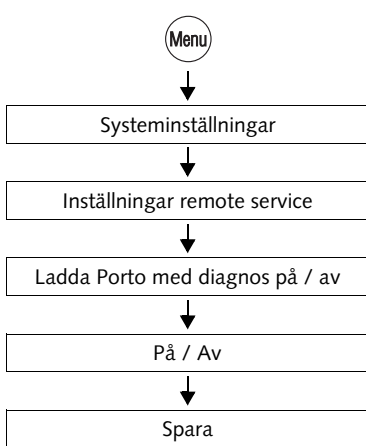

- Tryck **Menu**-tangenter.
- I menyn väljer du:
SYSTEMINSTÄLLNINGAR → INSTÄLLNINGAR REMOTE SERVICE → LADDA PORTO MED DIAGNOS PÅ / AV.
- Bestäm önskad inställning för dataöverföringen (PÅ / AV).
- Lagra den visade inställningen med SPARA.

Ladda Porto med diagnos – möjliga inställningar och vad de betyder:

PÅ (<i>Rekommendation</i>)	Vid varje portonerladdning överför optimail 30 alla viktiga systemdata till Francotyp-Postalia Kundservice.
AV	optimail 30 överför inga data till Francotyp-Postalia Kundservice i samband med portoner-laddning. Vid behov måste du använda funktionen "Skicka all information" för dataöverföring.

14 Service och underhåll

Låt Francotyp-Postalia Kundservice med regelbundenhet utföra service på din optimail 30. Det är ett säkert sätt att på lång sikt undvika störningar i driften.

Följande åtgärder för rengöring och underhåll kan du själv utföra:

- Rengöra de yttre delarna.
- Byta färgbandkassett.
- Byta batteri.
- Fylla på vätska till kuvertfliksfuktaren (*optimail 30 med brevtillslutare*).
- Rengöra / byta ut behållaren för fuktsvampen (*optimail 30 med brevtillslutare*).
- Byta ut sugsvampen (*optimail 30 med brevtillslutare*).

14.1 Rengöra frankeringsmaskinen



Varning! Var noga med att inte fukt eller främmande föremål kommer in i det inre av optimail 30. Dra omedelbart ur stickkontakten om detta ändå skulle inträffa. Låt Francotyp-Postalia Kundservice kontrollera optimail 30 innan den åter tas i bruk.

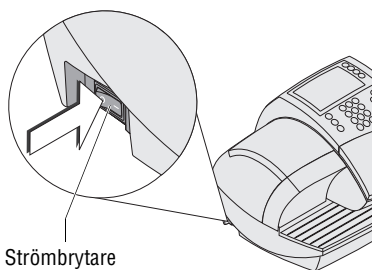

Strömbrytare

- Stäng av frankeringsmaskinen.
- Dra ur elnätskabeln ur nätuttaget.
- Rengör det yttre av frankeringsmaskinen och i förekommande fall vågtallrik och brevfångare med en lätt fuktad trasa.

Du kan också använda något av de vanligaste rengöringsmedlen.

14.2 Byta färgbandskassetten



Försiktigt! Använd enbart original färgbandskassetter från Francotyp-Postalia.

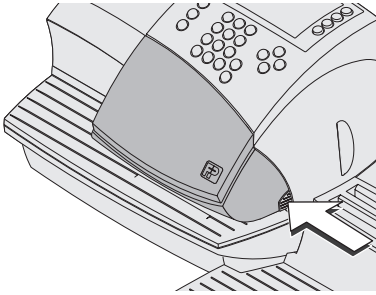

- Öppna facket till färgbandskassetten genom att trycka lätt på låssknappen.

Luckan svänger av sig själv uppåt.

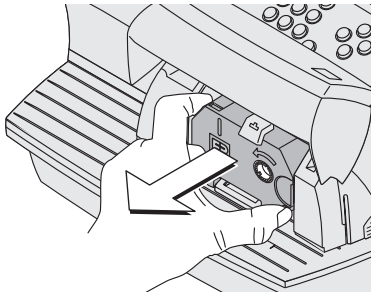

- Ta tag i den utjänta färgbandskassetten som visas på bilden och dra utåt i pilen riktning.

Transportsäkring
(Pappremsa)

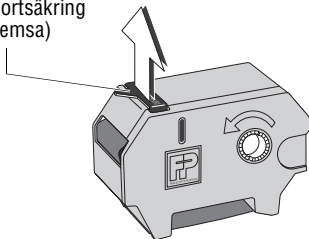

- Ta ut den nya färgbandskassetten ur förpackningen.

I facket för färgbandskassetten kan det sitta fastklämd en pappremsa som transportsäkring (som på bilden).

- I förekommande fall: Ta bort pappremsan.

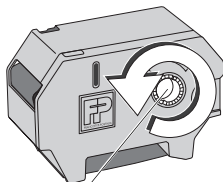

Färgbandsrullen

- Spänn färgbandet. Det sker genom att dra i den vita färgbandsrullen i pilens riktning.



Försiktigt! var noga när du sätter i färgbandet så att det inte blir skrynkligt eller repat. På så sätt förebyggs färgbandsskador.

Var särskilt försiktig så att inte färgbandets kanter blir tilltufsade. Färgband, som inte är alldeles jämna, blir tjockare och upprullningen av använt färgband blir full i förtid.

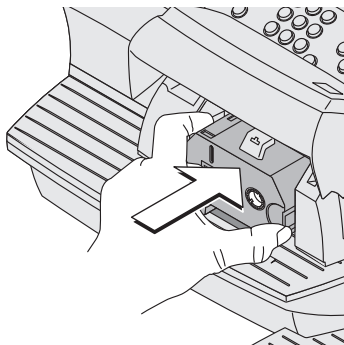

- Ställ färgbandskassetten med färgbandet nedåt på brevvintaget.
- Ta tag i färgbandskassetten som på bilden och sätt försiktigt in den i kassettfacket. Kassetten ska glida lätt i hållaren in i kassettfacket.

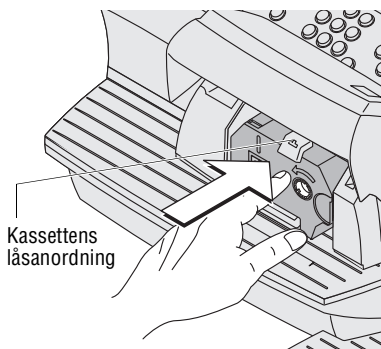

- Skjut in färgbandskassetten så långt att kassetten låsanordning klickar på plats.

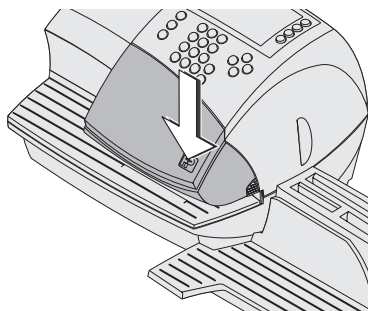

- Stäng luckan. Stängningsanordning går hörbart i lås.

14.3 Brevtillslutare (tillval)

14.3.1 Rengöring

Brevtillslutaren bör rengöras varje månad så att kvarvarande limrester avlägsnas.

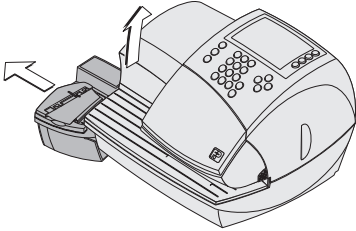

- Ta loss brevtillslutaren från frankeringsmaskinen: Lyft litet på frankeringsmaskinen på den vänstra sidan och dra bort brevtillslutaren åt vänster.

Behållare med fuktsvamp

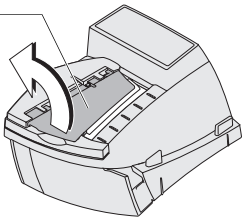

- Fäll upp behållaren med fuktsvampen.

Fuktsvamp

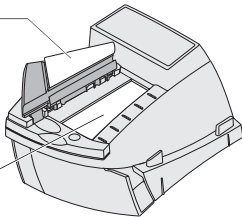

Sugsvamp

- Spola grundligt av fuktsvamp och sugsvamp under rinnande vatten.
- Torka av höljet med en fuktig trasa. Du kan också använda något av de vanligaste rengöringsmedlen.
- Fyll brevtillslutaren (se sid 106).
- Torka av brevtillslutaren.
- Sätt tillbaka brevtillslutaren på frankeringsmaskinen.



Ytterligare information om hur brevtillslutaren monteras på frankeringsmaskinen hittar du i installationsanvisningarna.

14.3.2 Kontrollera vätskenivån och fyll på brevtillslutaren

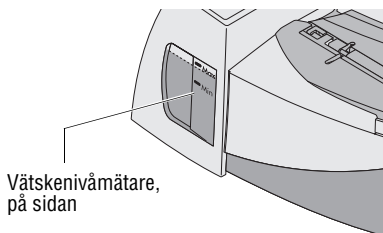

- Kontrollera regelbundet vätskenivån brevtillslutaren.

Brevtillslutaren ska alltid vara fylld minst upp till "Min"-markeringen, för att förhindra att svampen torkar ut. Uttorkning och limrester gör svampen hård och obrukbar i förtid.

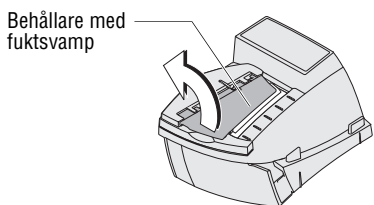

Fylla på brevtillslutaren

- Ta loss brevtillslutaren från frankeringsmaskinen: Lyft litet på frankeringsmaskinen på den vänstra sidan och dra bort brevtillslutaren åt vänster.
- Fäll upp behållaren med fuktsvampen.

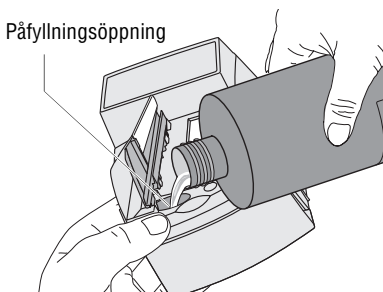

Öppningen för påfyllningen av brevtillslutaren är nu åtkomlig.

- Fyll på brevtillslutaren med kranvatten eller tillslutningsvätska från Francotyp-Postalia.
- Kontrollera vätskenivån. Brevtillslutaren bör nu vara fylld i närheten av "Max"-markeringen.

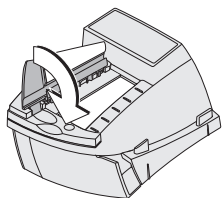

- Fäll ner behållaren med fuktsvampen.
- Om så behövs: Torka av brevtillslutarens yttre.
- Sätt tillbaka brevtillslutaren på frankeringsmaskinen.



Som tillbehör finns en särskild flaska med påfyllningsslang. Med den kan man fylla på brevtillslutaren direkt där den står.

14.3.3 Byta ut svampen

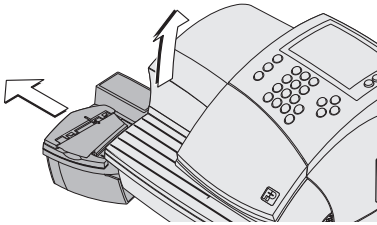

- Ta loss brevtillslutaren från frankeringsmaskinen: Lyft litet på frankeringsmaskinen på den vänstra sidan och dra bort brevtillslutaren åt vänster.
- Töm ut vattenbehållaren.

Ta bort behållaren med fuktsvampen

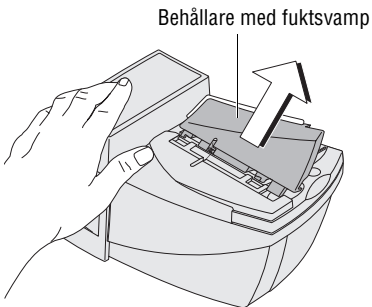

- Lyft lätt på behållaren med fuktsvampen och dra ut den snett uppåt.

Ta bort sugsvampen

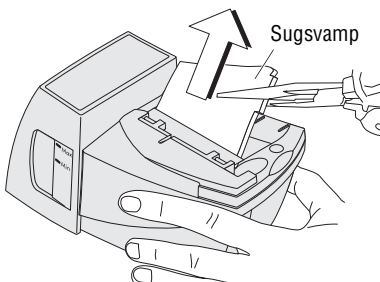

- Ta tag i sugsvampen med en tång eller en pincett och dra ut den uppåt.

Sätt in sugsvamp

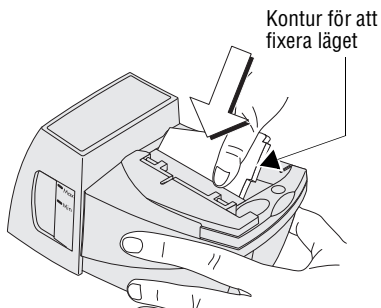

- Sätt in en ny sugsvamp som visas på bilden. Svampen bör sticka ut ur brevtilslutaren ungefär till hälften.

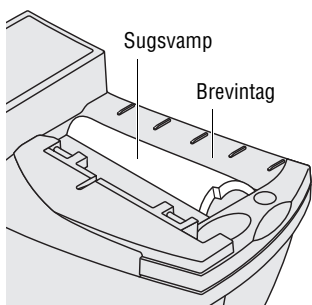

- Böj ner svampens övre ände åt höger och skjut den på plats i konturen under brevtilslutaren.

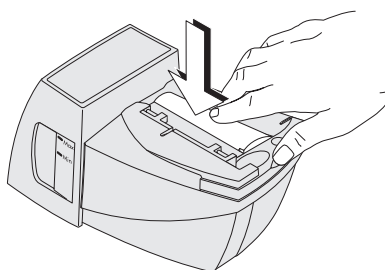

- Tryck ner den välvda sugsvampen jämnt i vattenbehållaren. Var då särskilt noga med att svampen sitter som den ska i kanterna. Steget i konturen för lägesfixering måste sitta exakt i öppningen för brevtag.
- Stryk avslutningsvis med fingrarna över svampen för att jämna till eventuella ojämnheter.

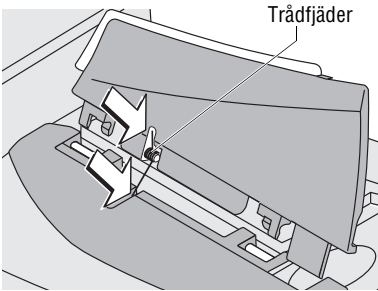

Sätta fast behållare med fuktsvamp

Behållaren har två klämmor (clips) som håller den i rätt läge till de två bultarna på brevtillslutaren.

- Placera den nya behållaren så att ena änden av trådfjäders sitter i springan i behållaren och den andra änden i springan i brevtillslutaren.
- Håll fast brevtillslutaren och sätt med ett lätt tryck fast behållaren i brevtillslutaren så att de båda clipsen sitter rätt på bultarna.

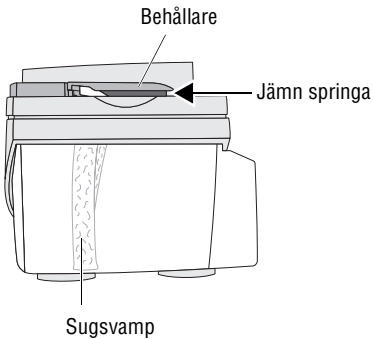
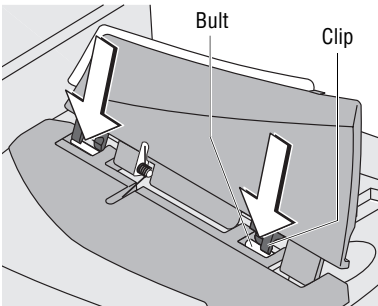

Kontroll

- Kontrollera korrekt placering:
 - Sugsvampen måste hänga lodrätt ner i vattenbehållaren. Underkanten ska vara i höjd med botten.
 - Springan mellan behållaren och brevtillslutarihöljet måste vara lika stort hela vägen. (Behållaren får varken vara för stor eller ligga direkt an mot höljet.)
- Fyll på brevtillslutaren (se sid 106).
- Sätt tillbaka brevtillslutaren på frankeringsmaskinen.



Ytterligare information om hur du gör i ordning brevtillslutaren och frankeringsmaskinen för användning hittar du i installationsanvisningarna.

14.4 Byta batteri

optimail 30 bevakar laddningsnivån för batteriet. När det är dags att byta batteri, kommer ett meddelande om detta upp på displayen.



Försiktigt Använd endast batterier som kommer från Francotyp-Postalia, 90.4701.8004.00. Iaktta föreskrifterna i de tillsammans med batterierna levererade hänvisningarna.

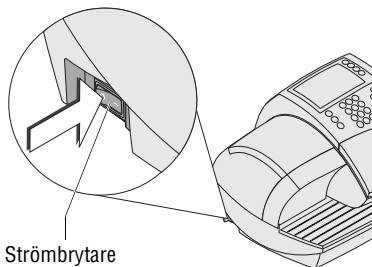

Strömbrytare

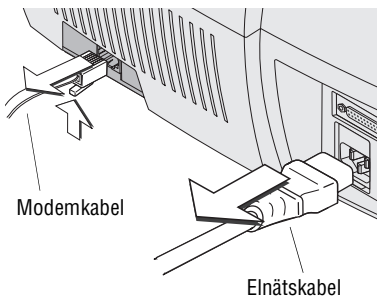

Modemkabel

Elnätskabel

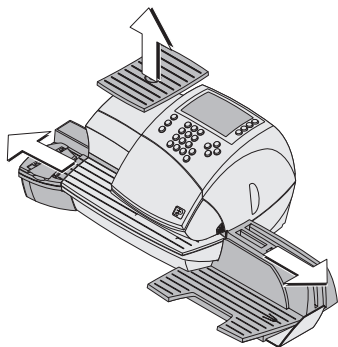

- Ta ut behörighetskortet.
- Stäng av optimail 30.
- Dra ut elnätskabeln ur nätuttaget.
- Dra ut elnätskabeln.
- Ta bort modemkabeln (om så behövs): Tryck in fjädern i kontakten och dra ut kontakten ur modemuttaget.
- Ta bort förbindelsekabeln till tillvalsutrustning (t.ex. GSM-modem): Skruva loss fästskruvarna och dra försiktigt ut kontakten ur det seriella gränssnittet.
- Ta bort brevfångaren (om så behövs): Lyft litet på frankeringsmaskinen på den högra sidan och dra bort brevfångaren åt höger.
- Ta bort brevtillslutaren (om så behövs): Lyft litet på frankeringsmaskinen på den vänstra sidan och dra bort brevtillslutaren åt vänster.
- Ta bort vågtallriken (om så behövs): Dra bort vågtallriken uppåt.

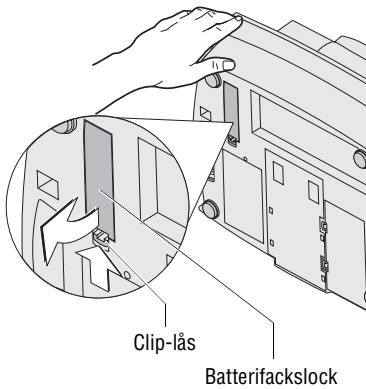

- Vänd försiktigt frankeringsmaskinen på baksidan och håll ordentligt fast.

Nu kommer du åt batterifacket på undersidan av frankeringsmaskinen.

- Tryck in clips-låset på batterifackslocket i pilens riktning och ta bort locket.
- Ta ut det gamla batteriet.

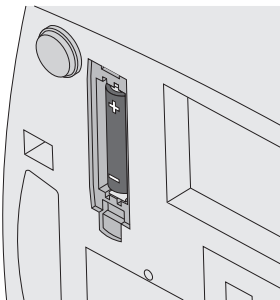

- Sätt in det nya batteriet (90.4701.8004.00).
Var noga med att polerna hamnar rätt!
Symbolen i batteriefacket visar hur batteriet ska placeras.

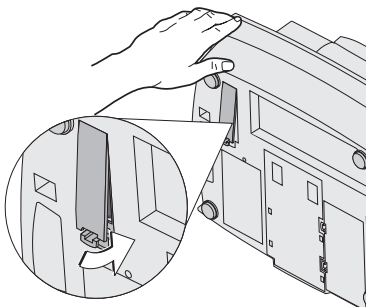

- Stäng igen batteriefacket.

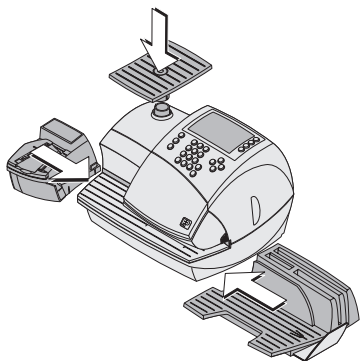

- Ställ tillbaka frankeringsmaskinen som den ska stå.
- Sätt tillbaka tillbehörsdelarna (brevfångare, vågtallrik...).
- Återställ alla kabelanslutningar.

Nu kan du använda frankeringsmaskinen igen.



Utförlig information om hur du monterar brev­fångare, vågtallrik och brev­tillslutare finns att läsa i installationshandledningen.

14.5 Garanti

Samtliga våra produkter genomgår sträng kontroll för att säkerställa kvaliteten.

Skulle trots detta ett fel, som omfattas av garantin inträffa, ber vi dig att skicka tillbaka maskinen till oss i originalförpackningen. Spara för den skull alltid förpackningsmaterialet.

Garantitiden för nya maskiner gäller under 5.000 tryckningar eller 12 månader.

Följande förbrukningsmaterial är undantagna:

51.0019.5014.00	Utmatningsrulle
51.0034.2006.00	Svamp, under (sugsvamp)
51.0034.2007.00	Svamp, ovan (fuktsvamp)
90.4701.8004.00	Batteri (litium) 3,6 V SL-360/S

15 Hjälp till självhjälp vid störningar

Kod: 00600004
Ogiltig färgbandskassett.
Info 1:0x00000000 Info 2:0x00000000
Bekräfta med ENTER



Vid störningar eller hanteringsfel syns ett felmeddelande på displayen. Som komplettering kan en tonsignal uppmärksamma fel (se kapitel 13.6 på sid 79).

Läs noggrant igenom felmeddelandet. Där får du information om orsaken till felet och hur du kan åtgärda detta.

I de flesta fall kan du själv direkt på optimail 30 åtgärda mindre fel och störningar.



Skulle det visa sig att du inte på egen hand kan åtgärda ett fel med hjälp av informationen på displayen och hänvisningar i den här användarhandboken, kan du kontakta Francotyp-Postalia Kundenservice.

Problem	Möjliga orsaker och åtgärder
... i allmänhet	
Det "fattas" funktioner på displayen.	Åtkomst till dessa funktioner är inte möjlig med det behörighetskort som sitter i. Kontrollera åtkomsträttigheterna (se sidan 121 till 123).
Inget syns på displayen.	Kontrollera att nätsladden verkligen sitter i och att strömbrytaren är på.
optimail 30 accepterar inte chipkortet.	Kortet är inte riktigt insatt. Ta ut kortet och sätt in det i kortläsaren på nytt (chipet vänt bakåt)!
	Felaktig korttyp insatt.
optimail 30 uppträder "märkvärdigt" eller reagerar inte längre.	Programvaruproblem. Stäng av optimail 30. Vänta minst 1 minut. Slå på optimail 30 igen.

Problem	Möjliga orsaker och åtgärder
...vid frankering / inställning av frankeringstryck	
Frankering inte möjlig.	<p>Inget behörighetskort sitter i. Sätt i behörighetskort (USER eller MASTER).</p> <hr/> <p>Kortläsaren accepterar inte behörighetskortet. Ta ut behörighetskortet och sätt i det på nytt.</p> <hr/> <p>Ingen tjänst / inget porto inställt, eftersom – försändelsedata är ofullständiga eller – värde för vikten saknas. Kontrollera inställningen (<i>se kapitel 4.1, sid 30</i>).</p> <hr/> <p>Inget portotillgodohavande i frankeringsmaskinen. Ladda ner nytt porto (<i>se kapitel 10, sid 63</i>).</p> <hr/> <p>Sista portot använt / senaste uppkopplingen mot TDC (TeleDataCenter) ligger för långt tillbaka. Koppla upp mot Teleporto / ladda ner porto (belopp "KR 0" är tillräckligt).</p> <hr/> <p>Färgbandskassett saknas. Sätt i färgbandskassett (<i>se kapitel 14.2, sid 103</i>).</p>
Ingen viktangivelse: Vågen fastställer ingen vikt för den aktuella försändelsen.	<p>När du lade på den nya försändelsen på vågen låg där redan en försändelse på vågtallriken. Ny vikt fastställs inte om inte vågen först avlastas helt. Ta bort allt på vågtallriken. Lägg på försändelsen.</p> <hr/> <p>Den aktuella vikten är för liten eller är vågen överbelastad. Använd bara vågen för försändelser inom tillåtet viktområde (<i>se sid 126</i>).</p> <hr/> <p>Vågen har ingen nollpunkt. Tarera vågen (<i>se sid 95</i>).</p> <hr/> <p>optimail 30 har inte kontakt med den integrerade vågen eller är vågen trasig. Ställ in vikten manuellt (<i>se sidorna 31 och 37</i>).</p>

Problem	Möjliga orsaker och åtgärder
<p><i>(Fortsättning)</i> Ingen viktangivelse: Vågen fastställer ingen vikt för den aktuella försändelsen.</p>	<p>Vågen arbetat i läget "differensvägning". Vikten fastställs först då allt tagits bort från vågtallriken <i>(se kapitel 6, sid 49)</i>.</p>
<p>Pappersstopp / maskinen är blockerad.</p>	<p>Stäng av optimail 30. Vänta minst 1 minut. Slå på optimail 30 igen.</p>
<p>Porto blinkar.</p>	<p>För den inställda tjänsten gäller landsspecifika egenskaper. Ta hänsyn till de aktuella postbestämmelserna.</p>
<p>Tilläggs-texten ofullständig (vid tryck kommer den att "kapas").</p>	<p>Frankeringstrycket med reklammotiv och tilläggs-text är för lång för de aktuella kuverten / korten. Använd tillräckligt långa kuvert / kort t.ex. format ISO DL <i>(se även hänvisning på sid 46)</i>.</p>
<p>Tryckkvalitet (t.ex. förskjutning, förvanskad tryckbild).</p>	<p>Kuvertets papperskvalitet motsvarar inte specifikation eller så har brevet alltför stora skillnader i tjocklek där trycket ska vara. Använd bara material som motsvarar specifikationerna för försändelser <i>(se sid 127)</i>. Följ noga de utförliga hänvisningarna för att undvika bristfälligt tryck <i>(se sid 46)</i>. En lösning om det behövs kan vara att använda en frankeringsetikett i stället. Om dessa åtgärder inte ger resultat: Kontakta Francotyp-Postalia Kundservice.</p>
<p>Vikt utom tillåtet område.</p>	<p>Det visade viktvärdet är inte giltigt för tjänsten hos Posten. Välj en annan tjänst eller ändra vikten / väg försändelsen.</p>

Problem	Möjliga orsaker och åtgärder
Viktangivelse: Extern FP-portovåg överför inte viktvärdet till optimail 30.	Kontrollera om portoberäknaren är korrekt ansluten och inställd på användning med optimail 30 (<i>se kapitel 7.3.1, sid 56 och portoberäknarens bruksanvisning</i>).
	Fel på portoberäknaren (t.ex. felmeddelande, porto- värde saknas). (<i>För att åtgärda fel, se även portoberäknarens bruksanvisningen.</i>) Om det är problem med portoberäknaren överförs inte det visade viktvärdet till optimail 30!

...vid Teleporto (ladda ner porto)

Ingen tillgång till Teleporto-funktionen.	Det aktuella kostnadsstället har inte behörighet att ladda ner porto.
Önskat belopp kan inte laddas ner.	Otillåtet nerladdningsbelopp. Ändra beloppet och upprepa nerladdningen.
Teleporto-nerladdningen avbryts.	optimail 30 kan inte upprätta förbindelse med TDC (TeleDataCenter). Kontrollera inställningarna för kommunikation med TDC (<i>se kapitel 13.10, sid 85 och kapitel 13.11, sid 87</i>). Kontrollera Telefonnummer: TDC (<i>se kapitel 13.12, sid 89</i>)/ kontrollera internetadress: TDC URL (<i>se kapitel 13.13, sid 91</i>).

Problem	Möjliga orsaker och åtgärder
...vid inställningar i menyn, vid underhåll och tillsyn	
Installera anslutning: GSM-modemet kan inte ställas in.	optimail 30 känner inte av GSM-modemet. Stäng av optimail 30. Kontrollera att GSM-modemet är korrekt installerat och att optimail 30 är ansluten. <i>(Läs om detta i Installationshandledningen och i den produktinformation som följde med GSM-modemet.)</i> Starta optimail 30 igen och påbörja på nytt anslutningsinstallationen. Om problemet inte är avhjälpt: Kontakta Francotyp-Postalia Kundservice.
Installera anslutning: Universal Link Box kan inte ställas in.	optimail 30 känner inte av ULB. Stänga av optimail 30. Kontrollera att Universal Link Box är korrekt installerad och att optimail 30 är ansluten. <i>(Läs om detta i Installationshandledningen och i den produktinformation som följde med ULB.)</i> Starta optimail 30 igen och påbörja på nytt anslutningsinstallationen. Om problemet inte är avhjälpt: Kontakta Francotyp-Postalia Kundservice.
Lagra Snabbval: Produkten kan inte lagras.	Snabbval 1 kan inte lagras "Utan vikt". optimail 30 använder denna som standardinställning när den startar. För hand inställda portovärden (produktinställning: Manuellt porto...) kan du inte spara som snabbval.
Nerladdning av data från kortet fungerar inte.	Kortet innehåller inga giltiga data. Fel kort isatt? Sätt i rätt datakort. optimail 30 accepterar inte kortet. Kortet trasigt. Kontakta Francotyp-Postalia Kundservice.

Problem	Möjliga orsaker och åtgärder
Uppdatera tariffstabeller / datautväxling.	<p>optimail 30 kan inte upprätta förbindelse med datacentral.</p> <p>Kontrollera inställningarna för kommunikation med TDC <i>(se kapitel 13.10, sid 85 och kapitel 13.11, sid 87)</i>.</p> <p>Kontrollera telefonnummer: RSI <i>(se kapitel 13.12, sid 89)</i> / kontrollera internetadress: RSI URL <i>(se kapitel 13.13, sid 91)</i>.</p>
...vid fuktande / tillslutning av kuvert <i>(optimail 30 med brevtillslutare)</i>	
Kuvert tillsluts inte korrekt.	Stryk kraftigt med handen över det område på brevet / brevbunten där kuvertflikarna befinner sig.
Kuvertfliken blir inte korrekt fuktad.	<p>Fuktsvampen är smutsig / aldeles torr. Rengör brevtillslutaren <i>(se kapitel 14.3.1, sid 105)</i>. Fyll på vatten <i>(se kapitel 14.3.2, sid 106)</i>.</p>
	<p>Fuktsvampen är utsliten. Byt ut behållaren med fuktsvamp <i>(se kapitel 14.3.3, sid 107)</i>.</p>
	<p>Sugsvampen är utnött. Byt ut sugsvampen <i>(se kapitel 14.3.3, sid 107)</i>.</p>
	<p>Fuktsvampen sitter inte som den ska i behållaren. Korrigerar fuktsvampens läge <i>(se sid 119)</i>.</p>
	<p>Sugsvampen sitter inte som den ska i brevtillslutaren. Ytan är inte jämn. Kontrollera hur sugsvampen sitter i brevtillslutaren och korrigerar om det behövs <i>(se sid 109)</i>.</p>



Så korrigerar du placeringen av fuktsvampen i behållaren

- Fäll upp behållaren och dra den snett utåt.

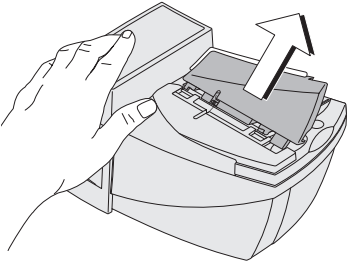

Försiktigt! Håll alltid med handen fast i trådfjäders i pluggen medan du placerar fuktsvampen. Då undviker du att skada fjädern eller att den hoppar ur.

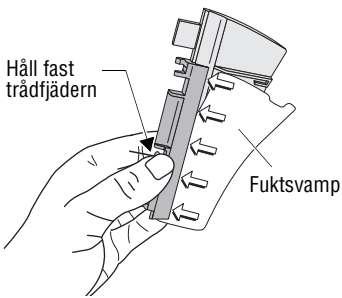

- Skjut fuktsvampen under hela längden under klämlisten så att
 - den utskurna konturen av svampen ligger an precis mot behållarens anslagskant
 - fuktsvampens båda ytterkanter skjuter upp jämnt ca 1 - 2 mm över behållarens kant (se bilden).

Placera fuktsvampen rätt:

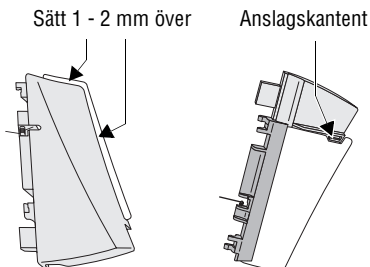

- Om det behövs kan du försiktigt skjuta fuktsvampen på rätt plats under klämlisten.
- Sätt tillbaka behållaren i brevtillslutaren (se sid 109).

16 Ta optimail 30 ur drift och sluthantering



När du tar optimail 30 ur drift för gott, måste samtliga tjänster rörande posthanteringen avregistreras i vederbörlig ordning.
För att göra detta vänder du dig till Francotyp-Postalia Kundservice.



Behörighet för vissa funktioner

Funktion ▼	Status ►	Utan behörighetskort	Med USER-kort	Med MASTER-kort	Behörighetskontroll AV
Ändra namn på reklammotiv				●	
Ändra systeminställningar		● <i>inte alla</i>	● <i>inte alla</i>	●	● <i>inte alla</i>
Ändra tryckförskjutning		●	●	●	●
Ankomsttryck ("Postservice")		●	●	●	●
Förstagångsansvändning: – Anmälan (auktorisera frankeringsmaskin) – Ladda ner porto med portobelopp > KR 0				●	
Frankera på alla kostnadsställen				●	●
Frankera på anvisat kostnadsställe			●	●	
Hantera snabbval			●	●	●
Inrätta / spärra USER-kort				●	
Kostnadsställe: inrätta				●	●
Kostnadsställe: radera				●	●
Kostnadsställe: tillåta åtkomst till Teleporto				●	

Status ► Funktion ▼	Utan behörighetskort	Med USER-kort	Med MASTER-kort	Behörighetskontroll AV
Kostnadsställe: visa / skriva ut statistik			●	●
Kostnadsställe: förinställa reklam / tilläggstext		● <i>bara för det egna</i>	●	●
Kostnadsställeräknare: nollställa			●	●
Ladda ner data från chipkort			●	
Ladda ner porto (Teleporto)		● <i>när så tillåts</i>	●	
Lägga in / ändra / radera tilläggstext		●	●	●
Nollfrankering (provtryck)		●	●	●
Räknare: visa / nollställa	●	●	●	●
Register: visa / skriva ut	●	●	●	●
Uppdatera tariffstabeller			●	
Visa / skriva ut systeminformationen	●	●	●	●



Inskränkningar i åtkomsten till funktioner anges också i menyöversikten på sid 123.

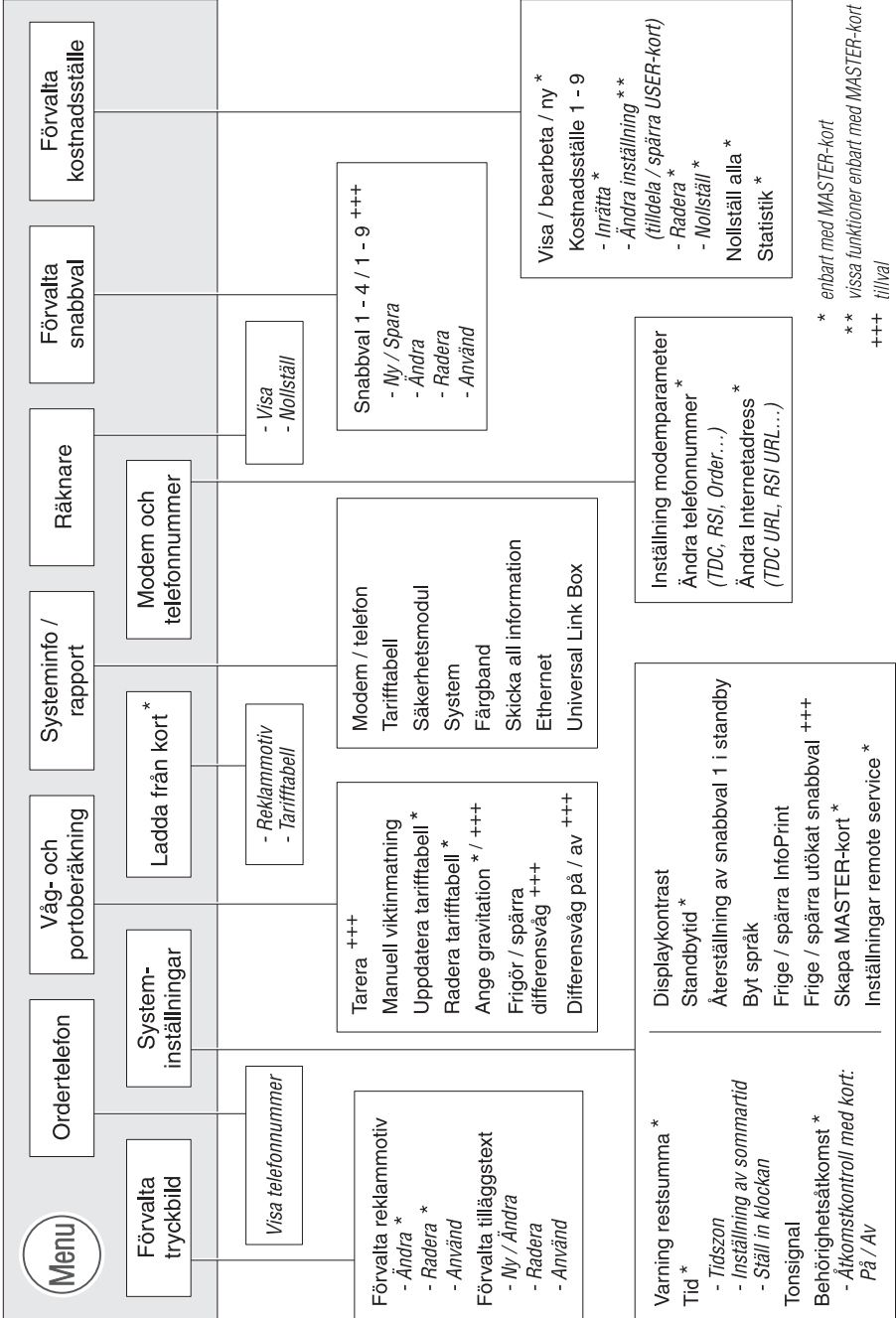

* enbart med MASTER-kort
 ** vissa funktioner enbart med MASTER-kort
 +++ tillval

Ordlista

2d kod / Streckkod (barcode), tvådimensionell

Den maskinläsbara, tvådimensionella streckkoden (barcode) innehåller med kryptering säkerställd information för försändelsen och frankeringsmaskinen. Särskilda kännetecken för säkerheten skyddar mot förfalskning av frankeringstrycket.

Frankeringsremсор (Frankeringsetikett)

Självhäftande specialremсор, som du kan frankera och klistra på försändelserna. Nödvändigt för stora, tunga och tjocka försändelser.

För optimail 30 använder du dubbelremсор från Francotyp-Postalia (två frankeringsremсор / etiketter på samma grundark).

Frankeringstryck

Frankering av postförsändelser för transport av svenska Posten.

Vid frankering trycker optimail 30 porto, datum, licensnummer, ett löpande nummer och svenska postens logotyp samt en tvådimensionell streckkod (barcode).

Som komplettering kan frankeringstrycket innehålla uppgift om tjänsten och ett reklammotiv / ett textmeddelande (tilläggstext).

GSM

Global System for Mobile Communications. Beteckning för en mobil kommunikationsstandard.

MASTER-kort

Chipkort, maskinspecifikt. Behörighetskort för systemadministratören. MASTER-kort gör det möjligt att komma åt samtliga systemfunktioner.

MMI

MMI (engelska för Meter Mark Indicia) är beteckningen för den nya tekniken för frankering. Typiska kännetecken för den är den tvådimensionella streckkoden och den blåa tryckfärgen.

Modem	Modem – inbyggt i frankeringsmaskinen eller som separat enhet – gör det möjligt att utbyta data, t.ex. för att ladda ner porto och nya tariff-tabeller.
Nollfrankering (Provtryck)	Frankeringstryck med porto "000:00". Med ledning av en nollfrankering kan du kontrollera inställningarna för frankeringstrycket (t.ex. reklam, tilläggs-text) och tryckkvaliteten.
RSI	Remote Services Infrastructure. Möjliggör uppdatering online av data i frankeringsmaskinen (t.ex. ladda ner nya tariff-tabeller) och sändande av diagnostiska data till Kundservice.
TDC (TeleDataCenter)	Datacentral hos Francotyp-Postalia. Här läggs det begärda portovärdet in och avräkningen administreras. TDC står till ditt förfogande dygnet för utbyte av data.
Teleporto (nerladdning av porto via telenätet)	Redovisningssystem för frankeringsmaskiner från Francotyp-Postalia. Vid portonerladdning utväxlas sifferunderlag mellan optimail 30 och TDC (TeleDataCenter), som har till följd att önskat portobelopp blir tillgängligt. Portot bokförs i enlighet med ditt avtal med Posten.
ULB	Universal Link Box. Modul för att ansluta optimail 30 till ett datanätverk.
URL	Uniform Resource Locator. Identifierar och lokaliserar källan i datanätverk ("internetadress").
USER-kort	Chipkort, maskinspecifikt. Behörighetskort för ett kostnadsställe. Ett USER-kort (Användarkort) gör det möjligt för ett kostnadsställe att frankera och att komma åt vissa systemfunktioner.

Tekniska data

Fysiska mått <i>(Längd x bredd/djup x höjd)</i>	320 x 290 x 220 mm <i>(optimail 30 utan våg)</i> 320 x 290 x 235 mm <i>(optimail 30 med våg)</i> 410 x 290 x 235 mm <i>(optimail 30 med våg + brevtillslutare)</i>
Vikt	5,7 kg <i>(optimail 30 utan våg)</i> 6,1 kg <i>(optimail 30 med våg)</i> 0,3 kg <i>(brevtillslutare utan påfyllning)</i>
Nätanslutning	100 - 240 V / 500 - 300 mA / 50 - 60 Hz
Effektförbrukning	ca. 40 W
Säkringar	2 x 250 V / 3,15 A T
Batteri	3,6 V / 2 Ah / 20 mA litiumbatteri Beställningsnummer 90.4701.8004.00
Display	LCD, belyst
Tryckteknik	Termotransfertryck
Kapacitet	20 till 30 brev/min (beroende på brevformat / -innehåll, tryckomfång, maskinens skick och hur den hanteras)
Ljudnivå	$L_{wa} = 66$ dB (A)
Driftmiljö	+10°C till +40°C Används bara i slutna rum Får ej utsättas för direkt solljus För bästa tryckkvalitet rekommenderas: +15°C till +35°C
Färgbandskassett	Färgbandskassett blå för optimail 30 Förvaring: 0°C till +32°C, får ej utsättas för direkt solljus, rel. luftfuktighet max 65%, icke kondenserande
Vägningsomfång <i>(tillval integrerad våg)</i>	3 g till 3 000 g

UtrustningStandard

- Modem (internt)
- Portonerladdning via Teleporto
- Kortläsare och kort: MASTER
- 4 snabbvalsmöjligheter (*optimail 30 utan våg*)
- 9 snabbvalsmöjligheter (*optimail 30 med integrerad våg*)
- 9 kostnadsställen
- Reklamtryck (6 platser)
- Tilläggstext-funktion (6 platser)
- Ankomstryck
- Restsummevarning
- Seriellt gränssnitt

Tillval

- Integrerad våg
- Brevfångare
- Brevtillslutare
- GSM-modem
- Universal Link Box (ULB)
- Kort: USER
- Differensvägning
- InfoPrint
- Ytterligare snabbvalsmöjligheter

Försändelsespecifikationer

Format	Minst 140 mm x 90 mm (längd x bredd)
Tjocklek	Brev: upp till 6 mm Postkort: upp till 1 mm
Material	Slätt papper Ej papper med stor fiberhalt Ej papper med grov struktur Ej mörkfärgat papper
Frankeringsremсор (etiketter)	Självhäftande dubbelremсор från Francotyp-Postalia

Reservation för tekniska ändringar med kort varsel.

Declaration of Conformity

We, Francotyp - Postalia GmbH
located in D-16547 Birkenwerder, Triftweg 21 - 26

herewith declare in our own responsibility that our

Franking Machine, Model: optimail FR xx (xx my be 00 to 99)

.....
(Type Designation)

is designed and assembled in conformity with the following harmonized standards:

EN 60950-1
EN 55022 Class B
EN 55024
EN 61000-2-3
EN 61000-3-3

.....
in accordance with the rules of European Directives

2004 / 108 / EEC (Electromagnetic Compatibility Directive)
2006 / 95 / EEC (Low Voltage Directive)

26. May 2008

.....
(Date)

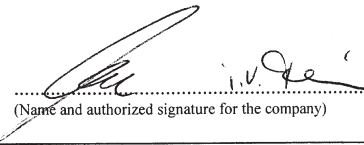
.....
(Name and authorized signature for the company)

A

- Ankommande post *12, 52*
 - datum och klockslag *52*
- Ankommandetryck *53*
 - ställa in *52*
 - ställa in datum *52*
 - trycka *52*
 - tryckförskjutning *52*
- Anläggning *54*
- Anläggningskant *54*
- Ansluta
 - GSM-modem *87*
 - optimail *30 112*
 - portovåg (extern) *56*
 - Universal Link Box *88*
- Ark, lägga i *28*
- Åter till
 - föregående meny *2*
 - frankeringsmenyn *2*
- Återställa snabbval *1 83*
- Åtkomsträttigheter *15*

B

- Barcode (streckkod), 2d *11, 124*
- Batteri
 - byta *110*
 - tillåten typ *110, 126*
- Batteriifack *111*
- Behållare med fuktsvamp *105, 107*
 - sätta fast *109*
 - ta bort *107*
- Behörighet (översikt) *121*
- Behörighetsåtkomst. Se Behörighetskontroll
- Behörighetskontroll *15, 78*
 - på / av *78*
- Behörighetskort *15*
 - MASTER *15*
 - sätta i *15*
 - ta bort *15*
 - USER *15*
- Brev
 - fukta / tillsluta *54*
 - lägga i och frankera *46*
- Brevanläggningskant *10*

- Brevfångare *10*
 - montera *112*
 - ta bort *110*
- Brevintag *10*
- Brevtillslutare *10, 12, 54, 105*
 - fylla på *106*
 - montera *112*
 - rengöring *105*

D

- Datum *29*
 - i ankommandetryck *52*
 - i frankeringstrycket *20, 38*
 - ställa in *38*
 - ställa in aktuellt datum *39*
 - standardinställning efter start *14*
- Diagnosdata sända *101*
- Differensvägning *12, 49, 96*
 - frige *99*
 - sätta på *49*
 - sätta på / stänga av *96*
 - spärra *99*
- Display *2, 10*
- Displaykontrast *79*
- Driftmiljö *126*

E

- Enter-tangent *2*
- Etiketter *11*
- Extern kommunikationsutrustning *87*
 - GSM-modem *87*
 - Universal Link Box (ULB) *88*

F

- Färgbandskassett *10, 126*
 - avlägsna *103*
 - byta *103*
 - sätta i *103*
- Fel *113*
 - frankering *114*
 - fuktande / tillslutning *118*
 - i allmänhet *113*
 - ställa in frankeringstryck *114*
 - Teleporto *116*

Felmeddelande 113
Försändelsedata 20, 21
 ändra 34
 radera 31, 34
 ställa in 30
 välja 31
 välja bort 31, 34
Försändelseräknare 29
 visa / återställa 77
Försändelsespecifikationer 127
Frankera
 brev 46, 47
 postkort 47
 självhäftande dubbelremsor 46, 48
 större kuvert 46
 tips 46
 tjocka brev 46
Frankeringsetikett 124
Frankeringsmaskin
 översikt 10
 värt att veta om 11
Frankeringsmeny 14, 20
 återställer till standard 2
 standardvärde efter start 14
Frankeringsremsor 11, 44, 46, 48, 124
Frankeringstryck 124
 fördatera 38
 ställa in 29
 ställa in tryckförskjutning 43
Fukta brev 54
Fuktsvamp 105, 107
 korrekt placering 119
 sätta fast 109
 ta bort 107
Funktioner, sätta på / stänga av 98
Fylla på 106

G

Garanti 112
Gravitation 95
GSM 124
GSM-modem 13, 87

H

Hjälp 113
 Se även Fel

I

Idrifttagande 8
InfoPrint 13, 100
 frige 100
 spärra 100
Installationshandledning 7
Intern modem 85
Internetadress ändra 91

K

Klocka 15, 80
 sommartid omställning 81
 tidskorrigering 80
 tidszon 82
Kod (2d kod) 124
Kort
 MASTER 15
 Se även MASTER-kort
 USER 15
 Se även USER-kort
 USER med reklamotiv 40, 66
Kortläsare 10
Kostnadsställe 20, 44
 ändra 68
 byta 45
 förvaltning 65
 information om alla KST 68
 inrätta 65
 MASTER 65
 namn 66
 nollställa 68
 nollställa alla 70
 nytt 65
 radera 68
 ställa in 44
 ställa in med behörighetskort 44

standard rekl. (reklammotiv) 66
 standardtext (tilläggsstext) 66
 Teleporto-åtkomst ja / nej 66
 USER-kort ja / nej 66
 visa / skriva ut inställningar 68
 Kostnadsställefunktion 12
 Kundservice 139

L

Ladda ner
 från kort 71
 porto 63
 tryckbilddata 71
 Ladda ner porto. Se Teleporto
 Ladda Porto med diagnos 101
 Laddningsbelopp 63
 Lägga i. Se Brev, lägga i... / Ark, lägga i
 Licensnummer 29
 Listutskrift 12
 Lokal tid 80
 Lucka färgbandkassettfack 10

M

Maskinnummer 76
 MASTER-kort 15, 124
 skapa 97
 MEM 1 14
 Meny (översikt) 123
 MMI 11, 124
 Modem 125
 ändra inställningar 85
 extern (GSM-modem) 87
 inställningar (översikt) 86
 intern (inbyggt) 85
 Modemurtag 10
 Multifunktionstangenter 2, 16

N

Nätanslutning 10
 Nätverksanslutning konfigurera 88
 Nollfrankering 27, 125

O

OMI2 89
 Ordertelefon 89
 ändra nummer 89
 visa nummer 89
 Översikt
 meny 123
 optimail 30 10
 symboler i displayen 18
 tangenterfunktioner 16

P

Påfyllningsöppning (brevtillslutare) 106
 Piltangenter 2
 Porto 29
 ställa in 30
 ställa in manuellt 35
 visa i frankeringsmenyn 20
 visa i tjänstevalsmenyn 21
 Porto ladda ner. Se Teleporto
 Portotabell. Se Tariffstabell
 Portovåg (extern) 56
 ansluta 56
 använda med optimail 30 57
 Postens tjänst 29
 Postservice. Se Ankommande post
 Pris 29
 Programvara 76
 Provtryck 27, 125

R

Radera 2
 försändelsedata 31, 34
 kostnadsställe 68
 reklammotiv 73
 tilläggsstext 75
 tjänsteinställning 34
 Radmatning 26
 Räknare 29
 Se även Försändelseräknare
 Rapport (Teleporto) 64

Recycling-Center *139*
 Register *62*
 skriva ut *62*
 visa *2, 62*
 Reklammotiv *29*
 ändra namn *73*
 ladda ner från kort *71*
 på USER-kort *40, 41, 66*
 radera *73*
 ställa in *40*
 visa *73*
 Remote Services Infrastruktur *89*
 Rengöra
 brevtillslutare *105*
 frankeringsmaskinen *102*
 Restsummevarning *77*
 ställa in gränsvärde *77*
 stänga av *77*
 RSI *89, 125*

S

Säkerhetstips *7*
 Sätta på *14*
 Seriellt gränssnitt (25-poligt) *10*
 Service *89*
 Siffertangenter *2*
 Skifftangent *2*
 Sluthantering *120*
 SMS. Se Tilläggsstext
 Snabbpreferens *7*
 Snabbval *2, 12*
 byta namn *60*
 efter tarifförändring *61*
 lagra *59*
 med vikt *59*
 radera *61*
 snabbval Nr. 1 (MEM1) *59, 61*
 ställa in tjänst *58*
 urvalslista *58*
 utan vikt *59*
 utöka *98*
 visa i frankeringsmenyn *20*

Softkeys *2*
 Sommartid
 automatisk på / av *81*
 omställning *80*
 på / av *81*
 Språk, byta *84*
 Ställa upp optimail 30 *8*
 Stand-by *15*
 ändra stand-by-tid *82*
 återställa till snabbval 1 *83*
 Stänga av *14*
 Statusrad *20, 22, 24*
 Stora och små bokstäver *26*
 Streckkod, tvådimensionell (2d kod) *29, 124*
 Strömbrytare *10*
 Sugsvamp *105, 107, 108, 109*
 sätta in *108*
 ta bort *107*

Svamp

Se även Fuktsvamp och Sugsvamp

 byta ut *107*
 korrekt placering *109, 119*

Symboler

 i användarhandboken *7*
 i displayen (översikt) *18*

Systeminformation

 visa / skriva ut / skicka *76*

Systeminställningar *2*

T

Ta ur drift *120*
 Tangentbord *2*
 Tangentfunktioner *2, 16*
 Tarifföretag *76, 92*
 giltighet *76*
 ladda ner från datacentral *93*
 ladda ner från kort *92*
 radera *94*
 TDC *89, 125*
 Tecken
 infoga *26*
 mata in *26*
 radera *26*

Tekniska data
 försändelsespecifikationer 127
 frankeringsmaskin 126
 integrerad våg 126
 TeleDataCenter 125
 Telefonnummer
 ändra 89
 kundservice 89
 OMI2 89
 order 89
 RSI 89
 TDC 89
 Teleporto 2, 63, 125
 ladda ner porto 63
 rapport 64
 tillåtet belopp 63
 Text. Se Tilläggstext
 Textinmatning 26
 Tidszon 82
 Tilläggstext 11, 20, 29
 ändra 42, 75
 framställa 42
 mata in 74
 ny 74
 radera 75
 ställa in 41
 Tilläggstjänst 32
 radera 32
 välja bort 32
 Tillsluta brev 54
 Tips för den vane användaren 24, 38, 40, 42,
 43, 45, 58
 Tips för ökad säkerhet 8
 Titelrad 24, 25
 Tjänst (från svenska Posten) 20, 21, 29
 ändra inställning 34
 ställa in för frankering 30
 ställa in med snabbval 58
 standardinställning efter start 14
 välja ny tjänst 30
 Tjänstevalsmeny 21
 särskilda egenskaper 33
 Tonsignal 79
 av / på 80
 endast varningston 80
 Trycka. Se Brev lägga i ... / Ark lägga i

Tryckbilddata, ladda ner från kort 71
 Tryckfärg 11
 Tryckförskjutning 12, 20
 ställa in 43
 Tryckkvalitet
 testa 27

U

ULB 76, 88, 125
 Universal Link Box 13, 76, 88
 URL 91, 125
 USER-kort 15, 125
 kostnadsställe tilldela 67
 med reklamotiv 41, 66
 spärra 67
 Utrustning 127

V

Våg (extern). Se Portovåg (extern)
 Våg (integrerad) 10, 12, 126
 använda 36
 ställa in gravitationen 95
 tarera 95
 Vågtallrik 10
 montera 112
 Ventilationshål 10
 Vikt
 ändra 34
 fastställa med integrerade vågen 36
 fastställa med portovågen (extern) 57
 mata in för hand 31, 37
 visa i frankeringsmenyn 20
 visa i tjänstevalsmenyn 21
 Viloläge. Se Stand-by

Varje optimail 30 testas in i minsta detalj innan den lämnar tillverkningen. Skulle trots denna mycket omfattande kvalitetskontroll ett fel inträffa vid användningen av din optimail 30 är du välkommen att kontakta Francotyp-Postalia Kundservice.

Där informerar vi gärna om var din närmaste auktoriserade servicetekniker finns.

FP Sverige AB



FP Sverige AB, Avd. Kundservice / Frankering
Hemvärnsgatan 11
171 54 Solna

Telefon 010-484 30 00

Fax 08-29 68 00

E-post kundservice@francotyp.se

Hemsida www.francotyp.se



FP Recycling-Center

Schenker AB

Brisgatan 2

65221 Karlstad



Francotyp-Postalias kvalitetssystem för utveckling och tillverkning av frankerings- och kuverteringsmaskiner är certifierat enligt DIN EN ISO 9001.

Registreringsnummer: DE-275570 QM