

DM50 Snabbinstallationsguide



Guiden innehåller viktig information om din maskin. Läs hela guiden före installation.

Då sätter vi igång...

Kontrollera att följande delar finns med:



Frankeringsmaskin

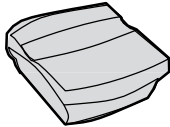

Våg



Elsladd



USB-kabel

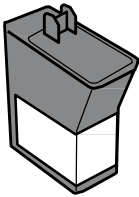

Färgpatron



Bruksanvisning



Frankeringsetiketter

Kontrollera att frankeringsmaskinens serienummer matchar numret på utsidan av kartongen. Om serienumret inte stämmer överens, kontakta Pitney Bowes direkt och fortsätt inte med installationen.

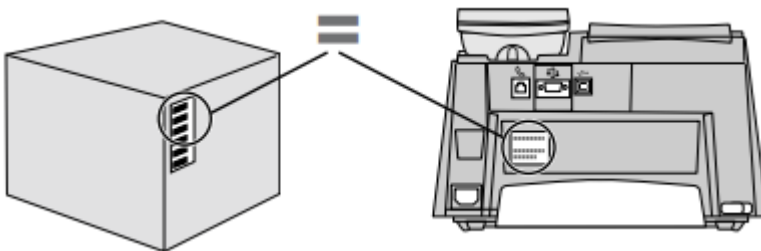

Steg 1: Placering av frankeringsmaskinen

OBS! Anslut inte strömmen före steg 4.

Ta bort alla transportsäkringar i form av tejp etc.

Välj en plats för frankeringsmaskinen där strömmen kan vara ansluten hela tiden. Maskinen behöver också kunna kopplas upp mot en nätverksansluten dator vid nedladdning av porto, uppgraderingar m.m.

Steg 2: Koppla upp maskinen mot nätverk

Frankeringsmaskinen kopplas upp via en nätverksansluten dator mot nätverk för bästa prestanda.

Det är ett snabbt, säkert och enkelt sätt att sköta uppkopplingen.

Frankeringsmaskinen behöver bara vara ansluten under själva uppgraderingen eller portoladdningen.

OBS: Anslut inte USB-kabeln innan programvaran är installerad. Du får besked under installationen när kabeln ska anslutas.

Installation

Gå in på: www.pitneybowes.com/se/kundsupport/pcmc.html

- Välj "Ladda ner drivrutin", bekräfta webbplatsen och välj "Kör".
- Välj därefter språk och klicka på "Nästa", bekräfta sedan licensavtalet. Du kan även välja att lägga till en ikon på din dators skrivbord.
- Bekräfta sedan förvald plats, eller välj en ny att lagra filerna på.
- Klicka på "Nästa" för att påbörja nedladdningen, när den är klar, välj "Nästa"
- Följ instruktionerna på skärmen för att påbörja montering av maskinen
- Nu ska en ny ikon finnas nere till höger i aktivitetsfältet.
- Programmet är nu installerat.

- På www.pitneybowes.com/se/kundsupport/pcmc.html finns också en utförlig installationsguide att ladda hem.

Steg 3: Sätt i färgpatronen

Tryck 1 för att välja svenska

**Sätt i färgpatron,
Fortsätt-Tryck Enter**



1. Tryck Enter/Ja på kontrollpanelen

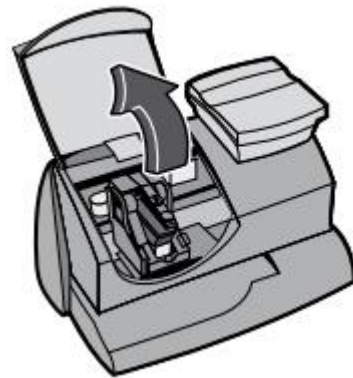

2. Öppna kåpan.
OBS! Om färgpatronshållaren inte syns, stäng kåpan och tryck Enter/Ja igen.

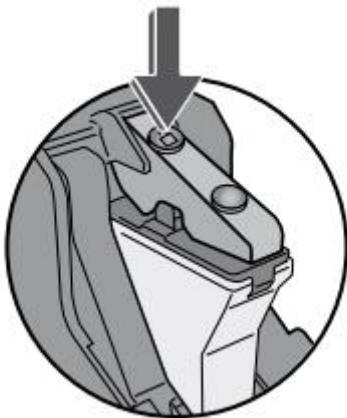

3. OBS! Avlägsna transporttejen som låser spärren. Tryck på låsupp symbolen  för att öppna spärren. Ta bort packmaterialet som liknar en färgpatron.

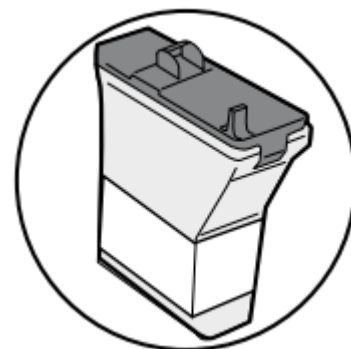

5. Ta ut färgpatronen ur sin plastförpackning.

Steg 3: (fortsättning)



6. Ta bort skyddsplasten

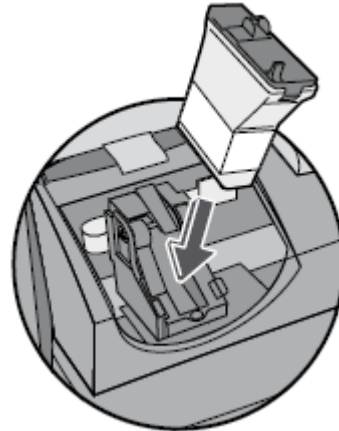

7. Installera färgpatronen

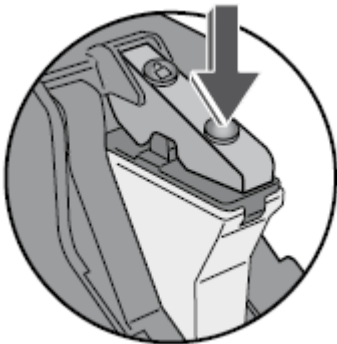

8. Tryck ner spärren som bilden visar tills den klickar

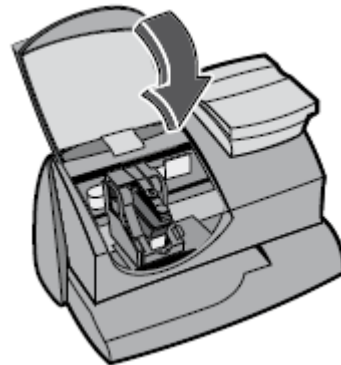

9. Stäng kåpan. Tryck Enter/Ja

VIKTIGT - Är färgpatr. installerad?

10. Tryck Enter/Ja. Vänta ca 2 min tills en uppmaning om att föra in en etikett eller kuvert visas.

Steg 4: Skriv ut ett testmönster

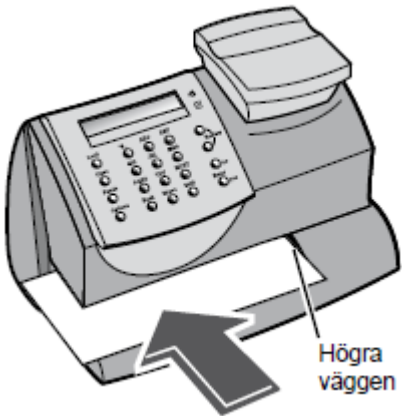

För att maskinen ska frankera är det viktigt att kuvertet eller etiketten förs in mot högra väggen.

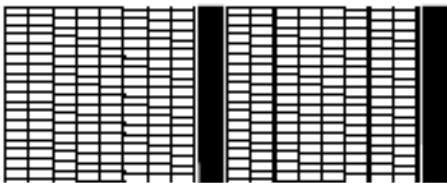

Godkänd utskrift – inga linjer fattas

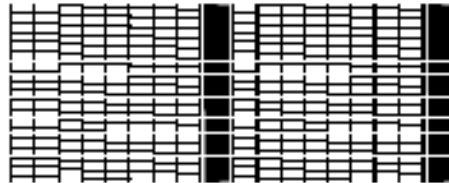

Ej godkänd utskrift – linjer fattas

Om utskriften inte blir godkänd, tryck "Nej" för att utföra underhåll och för att göra en ny testutskrift.

Steg 5: Anslut till data centret

För att kunna frankera måste portopengar laddas ner. Systemet kommer att ta kontakt med Pitney Bowes datacenter och visa ditt kontosaldo.

Förbetalt: xxxxx.xx

Nu måste portot laddas ner till systemet. Tryck **Enter/Ja** och ange det belopp som ska laddas. Beloppet måste vara i hela kronor

**Ange belopp
att ladda: xx.00**

OBS!

"Ange laddningsbelopp" visas och systemet föreslår ett laddningsbelopp. För att använda detta belopp, tryck Enter /ja.

För att välja ett annat belopp tryck C/Radera och ange ett annat belopp.

Steg 6: Uppdatering

Efter att porto laddats kommer systemet automatiskt söka efter uppdateringar och ladda ned dessa.

Om det finns en uppdatering kommer displayen visa status för nedladdningen. När nedladdningen är klar kommer man tillbaka till frankeringsdisplayen. Om ingen uppdatering finns kommer man direkt till frankeringsdisplayen



Steg 7: Grattis, din frankeringsmaskin är nu klar att använda!

För mer information hänvisas till bruksanvisningen. Speciellt kapitel 3 som beskriver hur man frankerar brev och i kapitel 6 beskrivs hur man ställer in grundinställningen. Den är till för att lagra alla inställningar för din vanligaste inställning av maskinen så att detta ställs in automatiskt vid uppstart eller timeout.

Har du fortfarande frågor eller stöter på problem i installationen?

Se felsökningar på nästa sida eller ta kontakt med vår supportavdelning via telefon.

Du når oss på: **08-734 17 00.**



Felsökning

Saldo för lågt

Du har försökt att ladda mer än vad som finns tillgängligt på ditt konto hos posten.

OBS! Det gäller inte om du har ett autogiroavtal tecknat med Posten.

Om du fortfarande har problem...

- Se felsökningen i bruksanvisningen.
- Läs mer på vår hemsida www.pitneybowes.com/se.
- Klicka där på kundsupport sedan på "din" maskin.
- Du kan även ringa vår support på telefon:

08-734 17 00

Dessa menyer & funktioner ligger under menytagentem

Menyalternativ	Undermeny	Förklaring
Nollställ vågen?	Ja	Vågen nollställs
Anv färgfunktioner?	Byta färgpatron? Skriva provtryck? Rengöring av skrivarmunstycken? Installera nytt skrivhuvud? Byt returtank?	Rutin för färgpatronbyte För att skriva ett provtryck för kontroll För att rengöra skrivarmunstycken För att installera nytt skrivhuvud För att byta returtank för överbliven färg
Ställa in grundinst?		Gå tillbaka till grundinställningen
Ändra dat. och tidsinst.?	Ändra datum i trycket? Ändra tid?	Flyttar fram datum i trycket Här justeras tiden
Ändra reklamtryck?	Välj reklamtryck	Här väljs önskat reklamtryck
Ändra frank.stämp. typ?	Endast datum & tid Endast reklam Normal frankering med porto	Endast ankomststämpling Endast reklam trycks, ingen frankering Frankeringsläge
Ansluta till Pitney Bowes?	Kopplar upp, var god vänta	Kopplar upp och söker uppdateringar etc
Välja rapport?	Skriv portorapport? Skriv laddningsrapport? Skriv programvaruversionsrapport? Visa programvaruversionsrapport?	Skriver ut mätarställningar och antal Skriver ut senaste portoladdningarna Skriver ut programvaror Visar programvaror i displayen
Ändra inställning?	Ändra displaykontrast? Textmeddelandeinställning? Progr grundinställ? Ändra låskodinställning? Ändra högt värdevarning? Ändra lågt portovarning? Ändra strömspartimeout? Ändra kommunikationsinställning? Ändra platskod? Överför porto från mätare (Ja/Nej) Ändra viktminnesinst? (Ja/Nej)	Ändrar kontrasten i displayen Ställer in textmeddelande Aktivera och ändra grundinställningen Ändra låskoden (PIN) på maskinen Ställ ett varningsvärde för högt porto Ställ ett varningsvärde för lågt porto i maskinen Ange en återgångstid Ange olika värden för anslutning Ange vågkod för exakt vikt på din ort Endast vid avslut av frankeringsmaskin Minns vikten 10 sek efter att brev tagits bort från vågen
Ändra till English?		Ändrar till engelskt språk

Behöver du hjälp?

Gå in på www.pitneybowes.se eller
ring oss på: 08-734 17 00

© Pitney Bowes Limited 2016

Vi har gjort allt för att försäkra oss om att denna guide är riktig och användbar. Vi kan dock inte ta på oss ansvaret för fel orsakade av innehållet i denna guide eller för fel orsakade av felaktigt användande av produkten.